

Stokke® Sleepi™ Downsizing Kit

User Guide

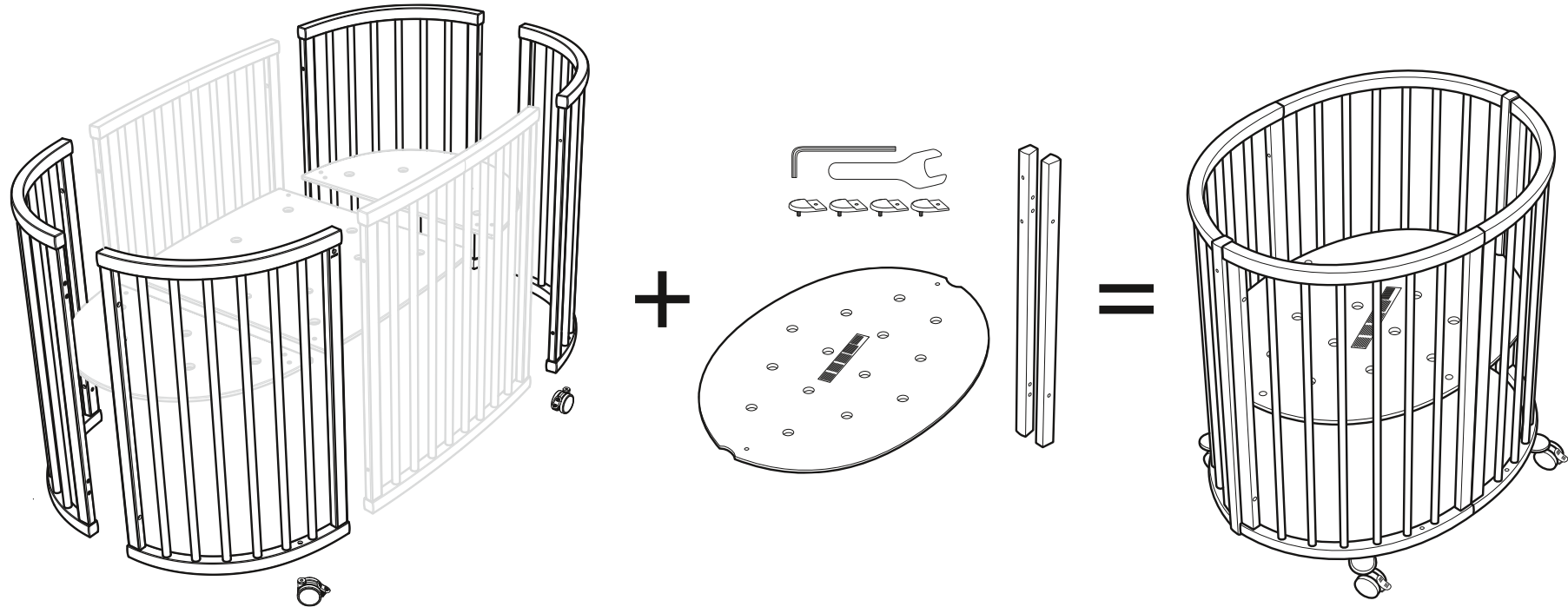

US/CA USER GUIDE

AU/NZ USER GUIDE

UK/IE USER GUIDE

BG РЪКОВОДСТВО ЗА ПОТРЕБИТЕЛЯ

CN SIMPL 用户指南

CN TRAD 用户指南

CZ NÁVOD K POUŽITÍ

DE GEBRAUCHSANWEISUNG

DK BRUGSANVISNING

EE KASUTUSJUHEND

ES INSTRUCCIONES DE USO

FI KÄYTTÖOHJE

FR NOTICE D'UTILISATION

GR ΟΔΗΓΟΣ ΧΡΗΣΤΗ

HR PRIRUČNIK ZA UPORABU

HU KEZELÉSI ÚTMUTATÓ

IT GUIDA UTENTI

JP ユーザーガイド

KR 사용설명서

AE دليل المستخدم

LT VARTOTOJO INSTRUKCIJA

LV LIETOTĀJA ROKASGRĀMATA

NL GEBRUIKSAANWIJZING

NO BRUKSANVISNING

PL INSTRUKCJA UŻYTKOWANIA

PT MANUAL DE INSTRUÇÕES

RO GHIDUL UTILIZATORULUI

RS UPUTSTVO ZA UPOTREBU

RU ИНСТРУКЦИЯ

SE BRUKSANVISNING

SI NAVODILA ZA UPORABO

SK POUŽÍVATEĽSKÁ PRÍRUČKA

TR KULLANICI KILAVUZU

UA ІНСТРУКЦІЯ

Here we grow™



Stokke® Sleepi™ Concept

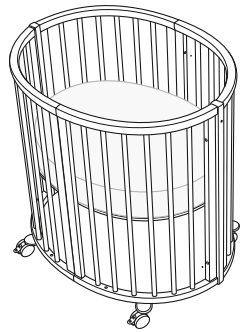

Stokke® Sleepi™
Mini

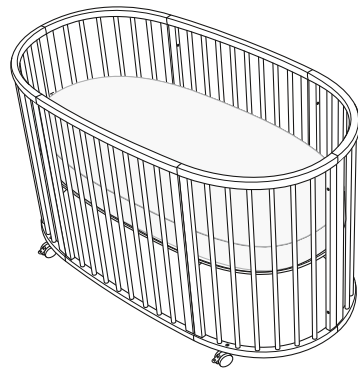

Stokke® Sleepi™
Bed

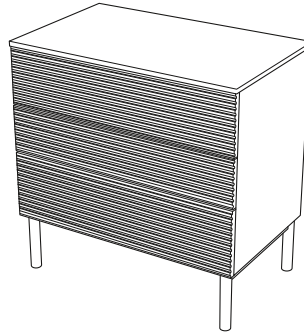

Stokke® Sleepi™
Dresser

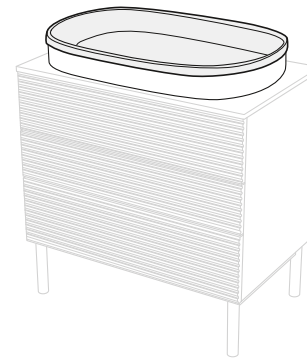

Stokke® Sleepi™
Changer

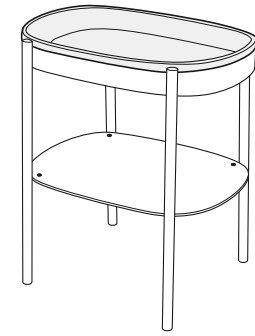

Stokke® Sleepi™
Changing Table

Stokke® Sleepi™ design: Susanne Grønlund & Claus Hviid Knudsen
Copyright © Susanne Grønlund & Claus Hviid Knudsen/Stokke AS. All rights reserved
Product by STOKKE®. Made in Romania // Fabriqué en Roumanie

Items included

AE العناصر المُضمَّنة BG Включени части CN Simpl. 内含物品 CN Trad. 内含物品 CZ Zahrnuté položky DE Packungsinhalt DK Medfølgende dele EE Komplektis sisalduvad ES Objetos incluidos FI Toimitussisältö FR Articles inclus GR Αντικείμενα περιεχομένων HR Dijelovi u kompletu HU Tartozékok IT Articoli inclusi JP 同梱品 KR 포함 품목 LT Sudedamosios dalys LV Iekļautie punkti NL Meegeleverde onderdelen NO Deler som følger med PL Elementy zestawu PT Peças incluídas RO Articole incluse RS Uključeni delovi RU Комплект поставки SE Medföljande delar SI Vključeno v paketu SK Obsiahnuté položky TR Ürünle birlikte gelen parçalar UA До складу входять

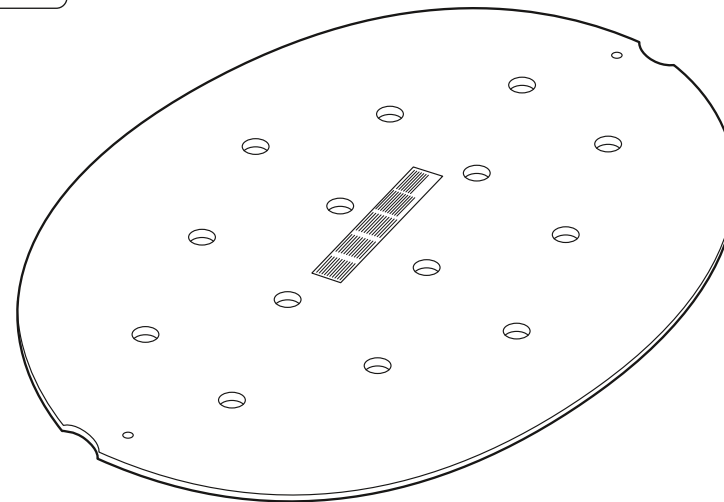
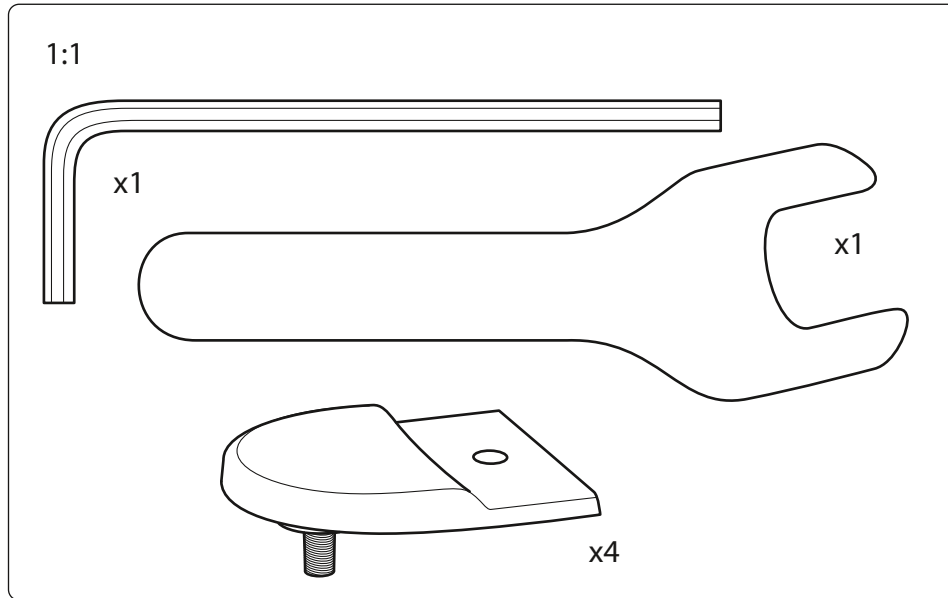
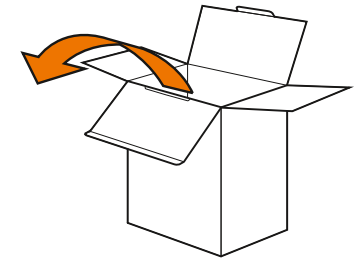

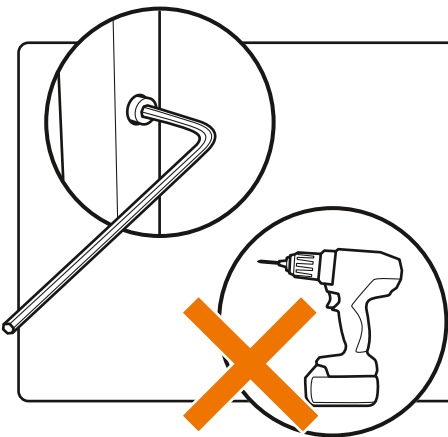
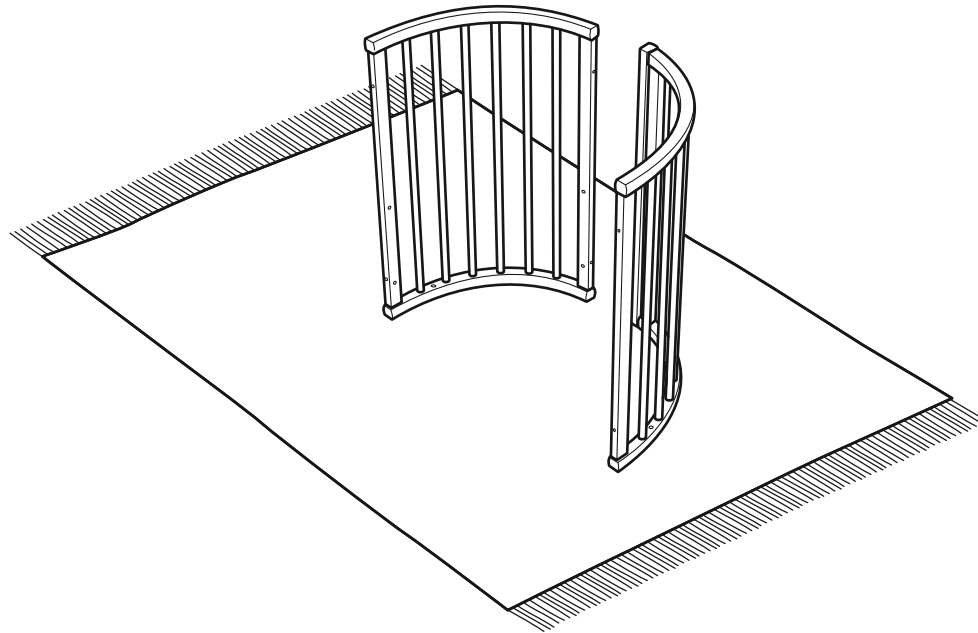
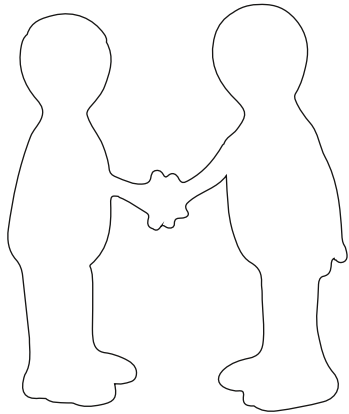

UK/IE Do not tighten the screws firmly until the entire unit is assembled.

AE لا تحكم ربط المسامير بقوة إلا بعد تجميع أجزاء الوحدة بالكامل.

BG Не затягвайте здраво винтовете, докато не слобите целия продукт.

CN Simpl. 整体安装未完成前, 请勿拧紧螺丝。

CN Trad. 整体安装未完成前, 请勿拧紧螺丝。

CZ Šrouby neutahujte pevně, dokud nebude celá jednotka sestavena.

DE Ziehen Sie die Schrauben erst fest, nachdem Sie alle Teile zusammengesetzt haben.

DK Undlad at stramme skruerne, til hele enheden er samlet.

EE Ärge kinnitage kruvisid lõplikult enne, kui kogu voodi on kokku pandud.

ES No ajustes los tornillos completamente hasta que toda la unidad esté montada.

FI Älä kiristä ruuveja kunnolla ennen kuin koko sänky on koottu.

FR Ne serrez pas fermement les vis avant d'avoir assemblé au complet l'unité.

GR Μη σφίξετε γερά τις βίδες υαώτου ολοκληρώσει τη συναρμολόγηση ολοκληρης της μονάδας.

HR Ne pritežite vijke čvrsto dok se ne sastavi cijeli krevetić.

HU Ne húzza meg a csavarokat mindaddig, amíg teljesen össze nem szerelte az egységet.

IT Non serrare saldamente le viti finché non è stato completato il montaggio dell'intera unità.

JP ネジは最初からかたく締めず、全体を組立て終わってから再度締めなおしてください。

KR 전체가 조립되기 전까지는 나사를 단단하게 조이지 마세요

LT Varžtus priveržkite tik po to, kai sumontuosite visas lovos dalis.

LV Kamēr gulta nav pilnīgi samontēta, nepievelciet skrūves stingri.

NL Draai de schroeven pas volledig aan als de gehele montage klaar is.

NO Stram ikke til skruene før hele produktet er montert.

PL Nie dokręcać za mocno śrub przed całkowitym złożeniem łóżka.

PT Não aperte os parafusos firmemente até toda a unidade estar montada.

RO Nu strângeți șuruburile complet până nu s-a asamblat întreaga unitate.

RS Ne dotеžite čvrsto zavrtnje pre nego što sklopite celu jedinicu.

RU Не затягивайте винты натуго, пока изделие не будет собрано целиком.

SE Dra inte åt skruvama helt förrän hela produkten är monterad.

SI Ne privijajte vijakov do konca, dokler ne sestavite celotne posteljice.

SK Neprítáhuje skrutky pevne dovtedy, kým nie je zmontovaná celá jednotka.

TR Tüm birim kurulana kadar vidaları tam sıkmayın.

UA Не затягуйте гвинти щільно, доки виріб не буде повністю зібраний.

Stokke® Sleepi™ Downsizing Kit

From Stokke® Sleepi™ Bed to Stokke® Sleepi™ Mini

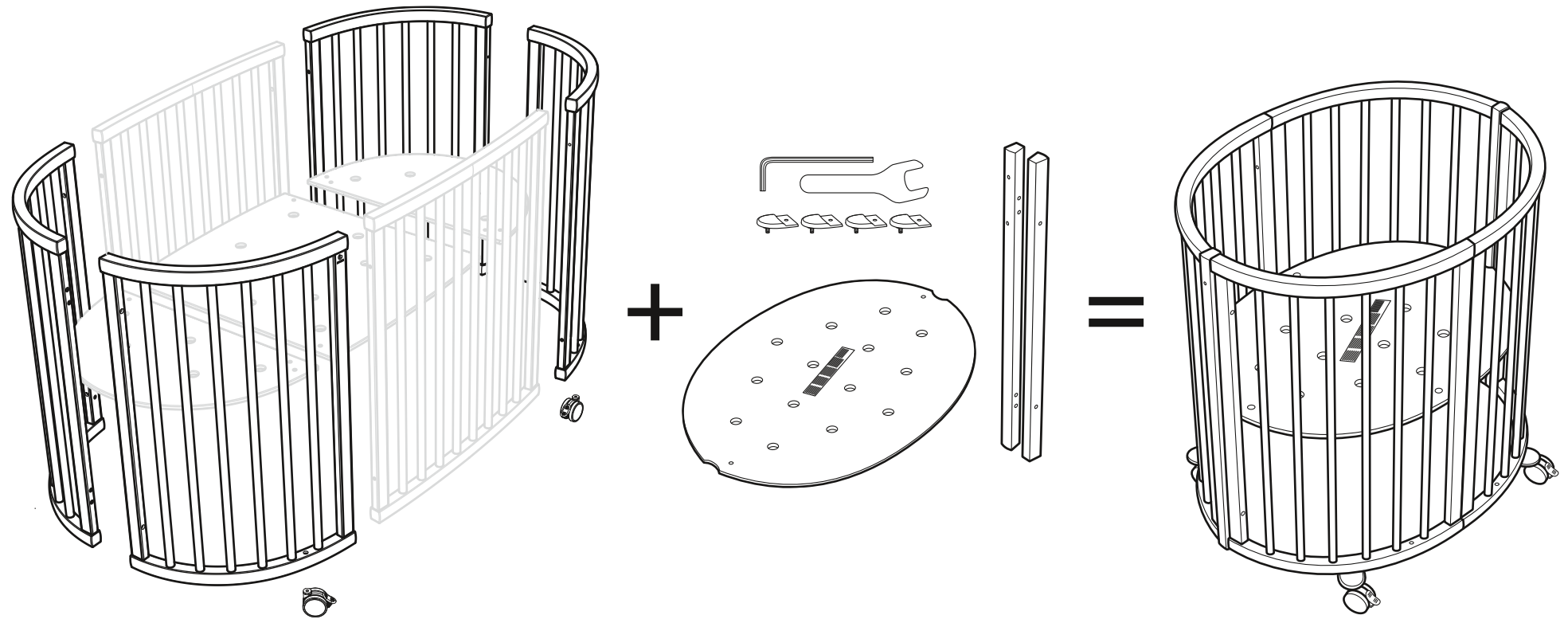

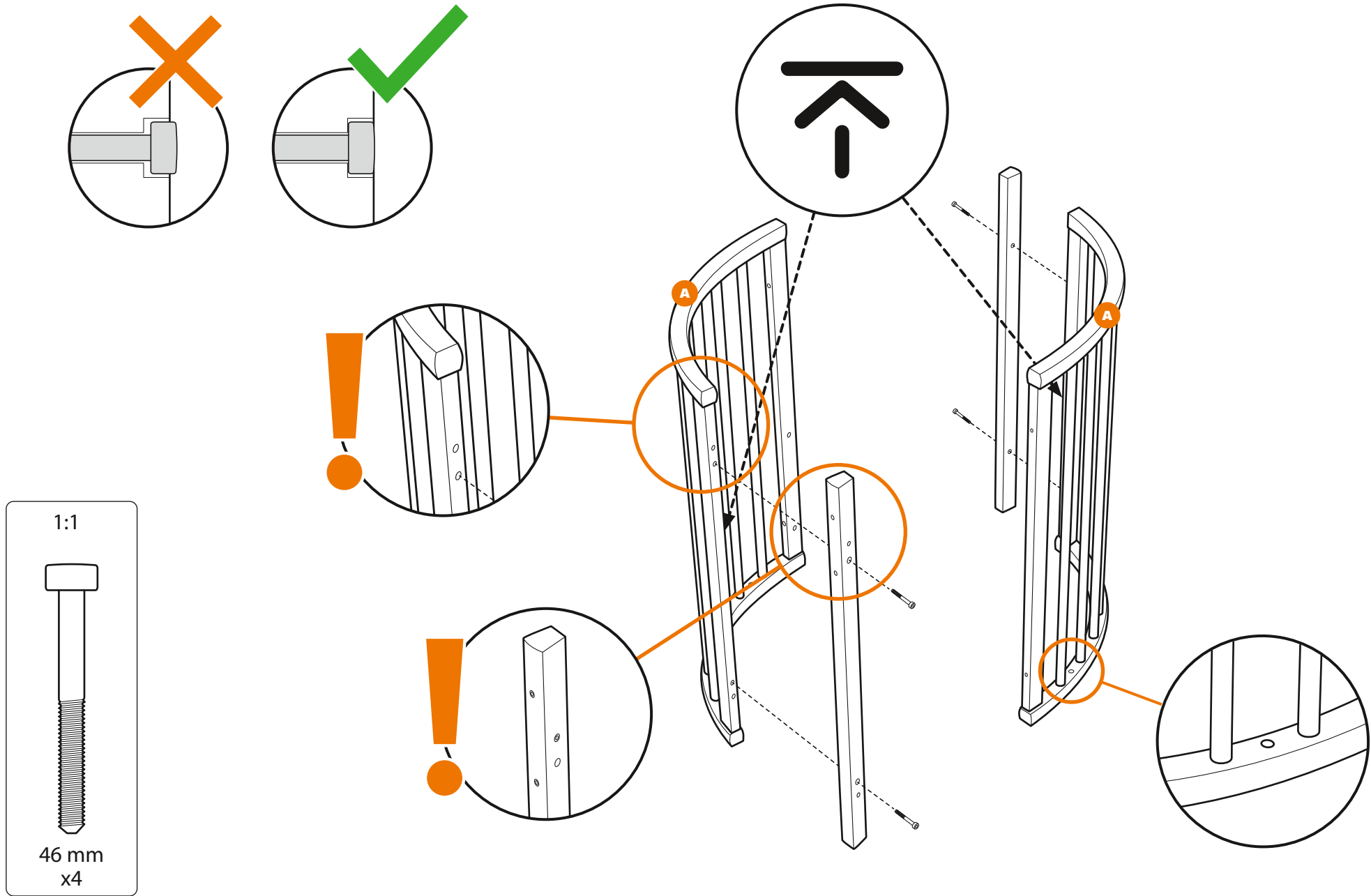

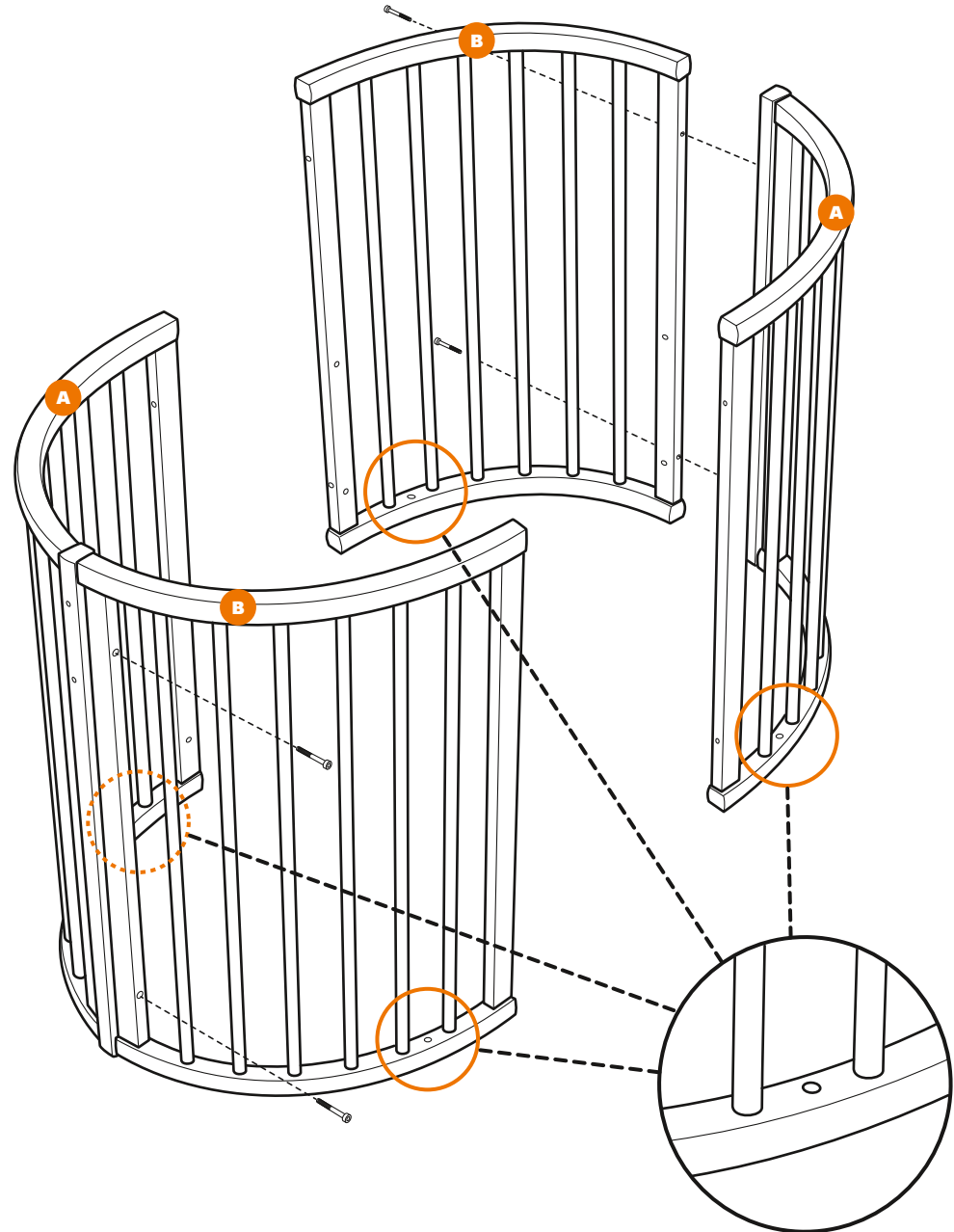
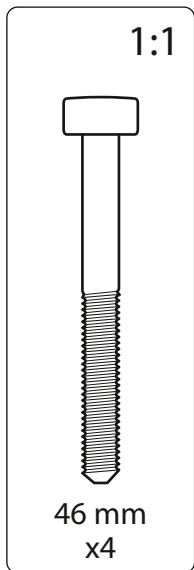
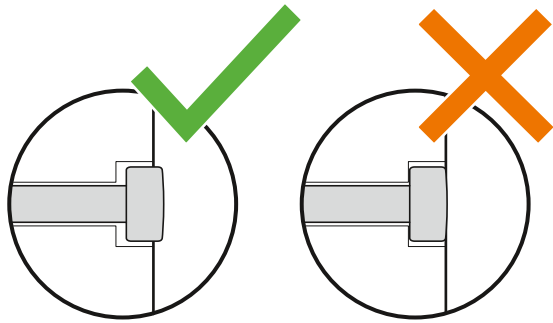

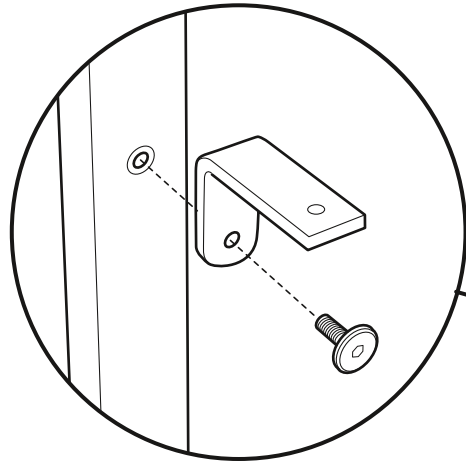

x6

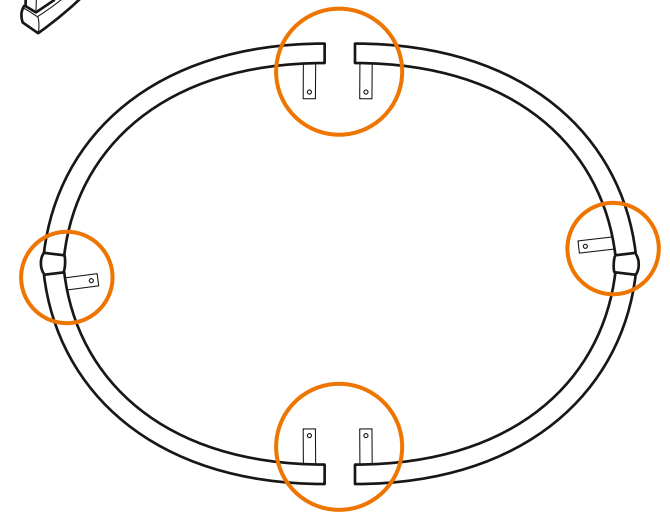
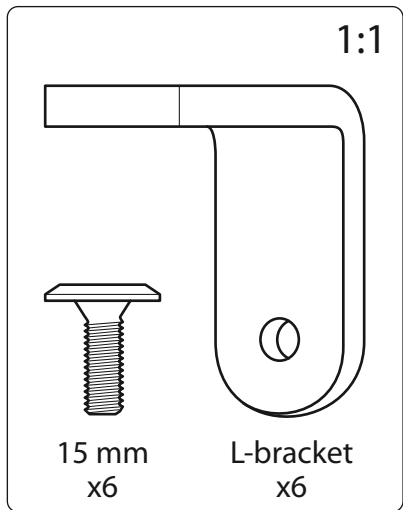
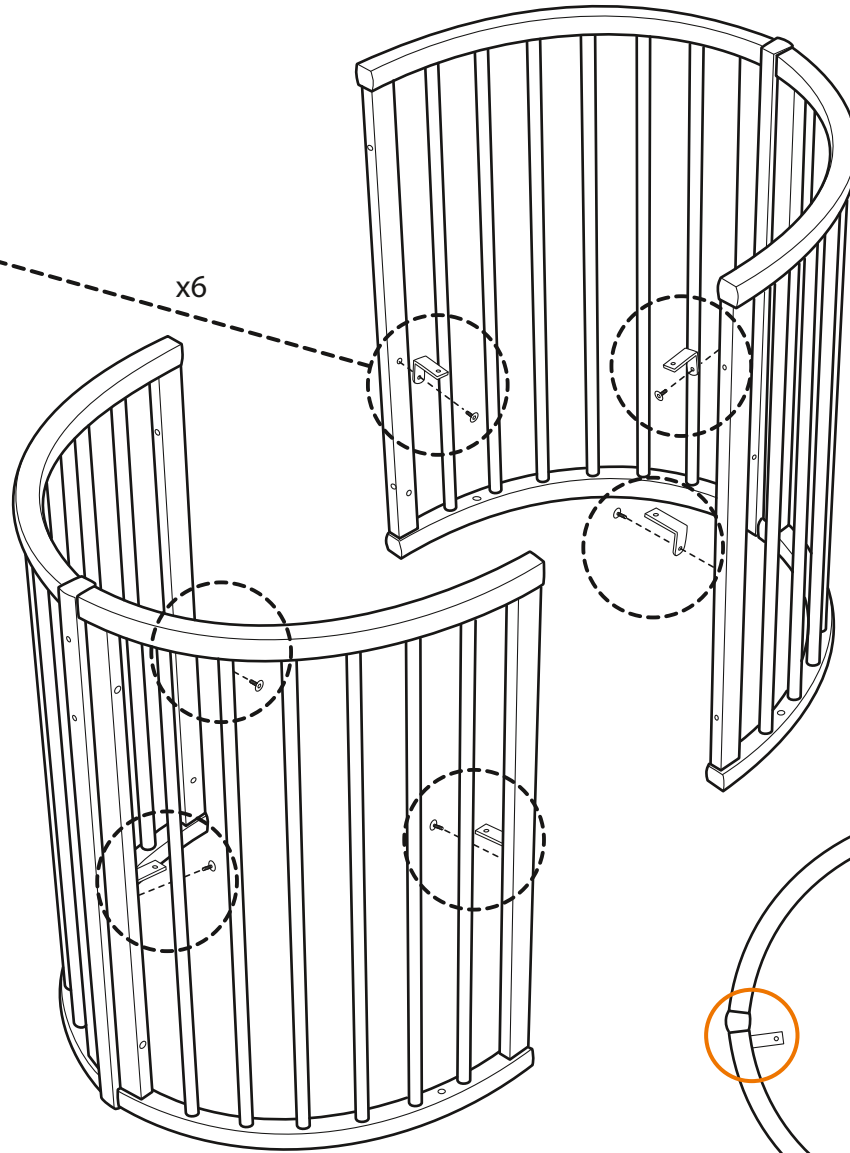

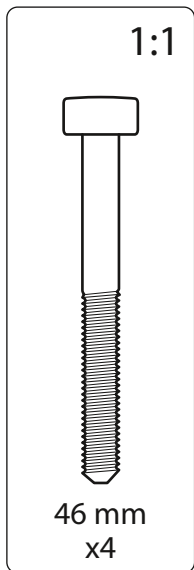
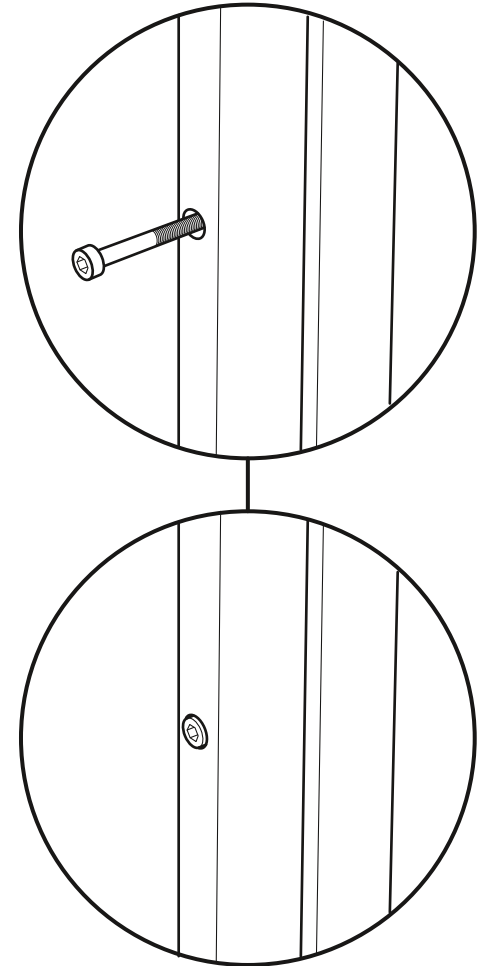
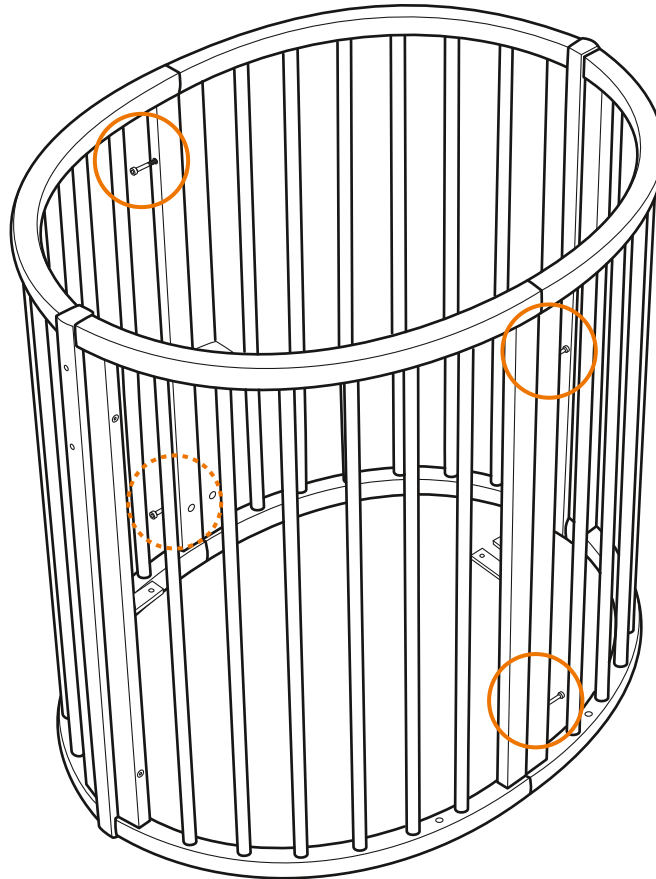
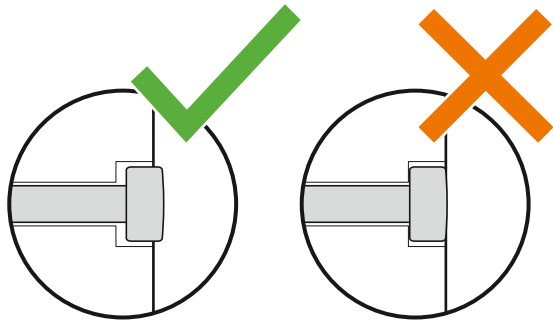

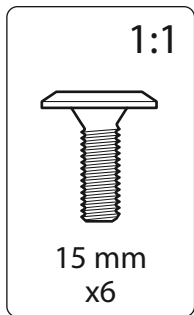
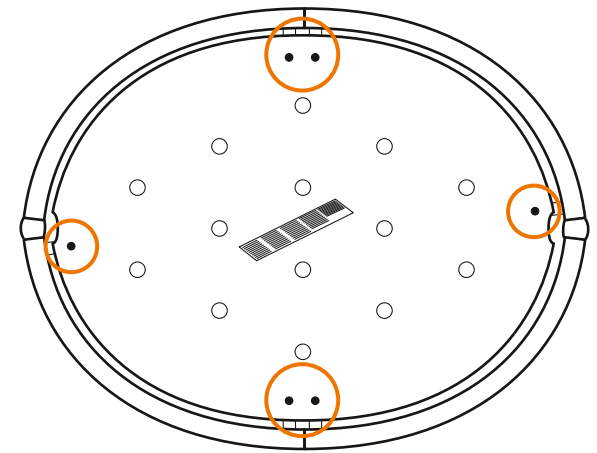
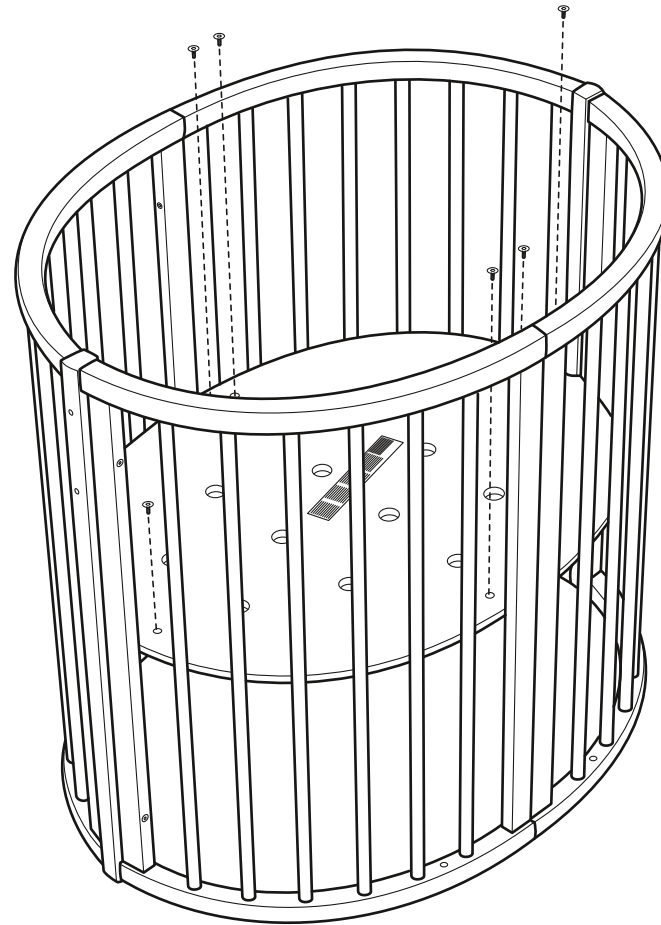

x4

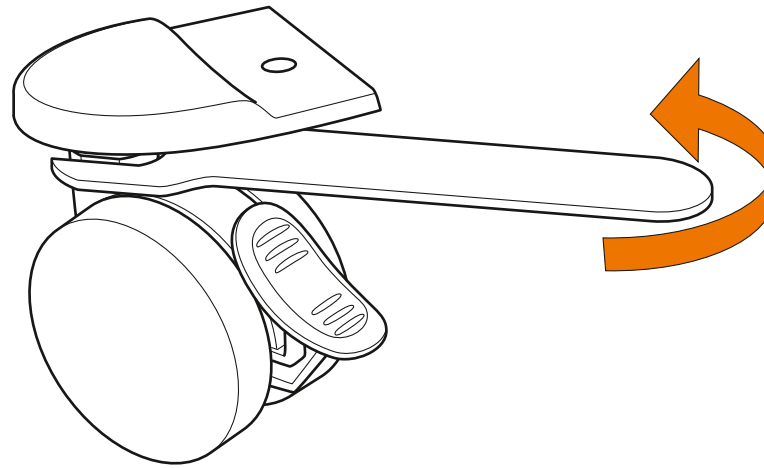
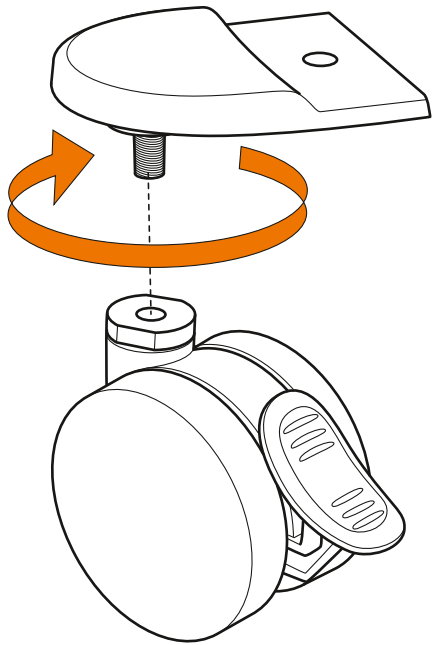

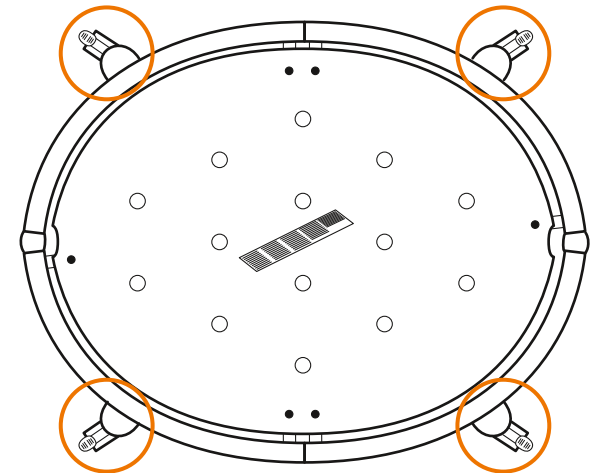
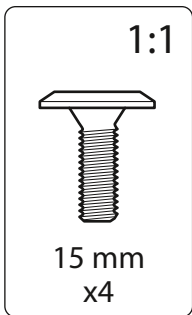
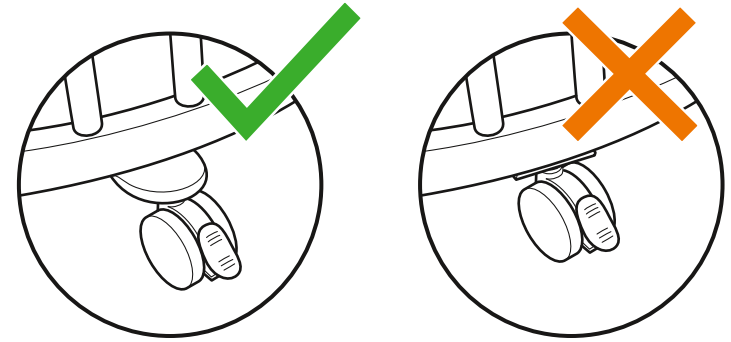
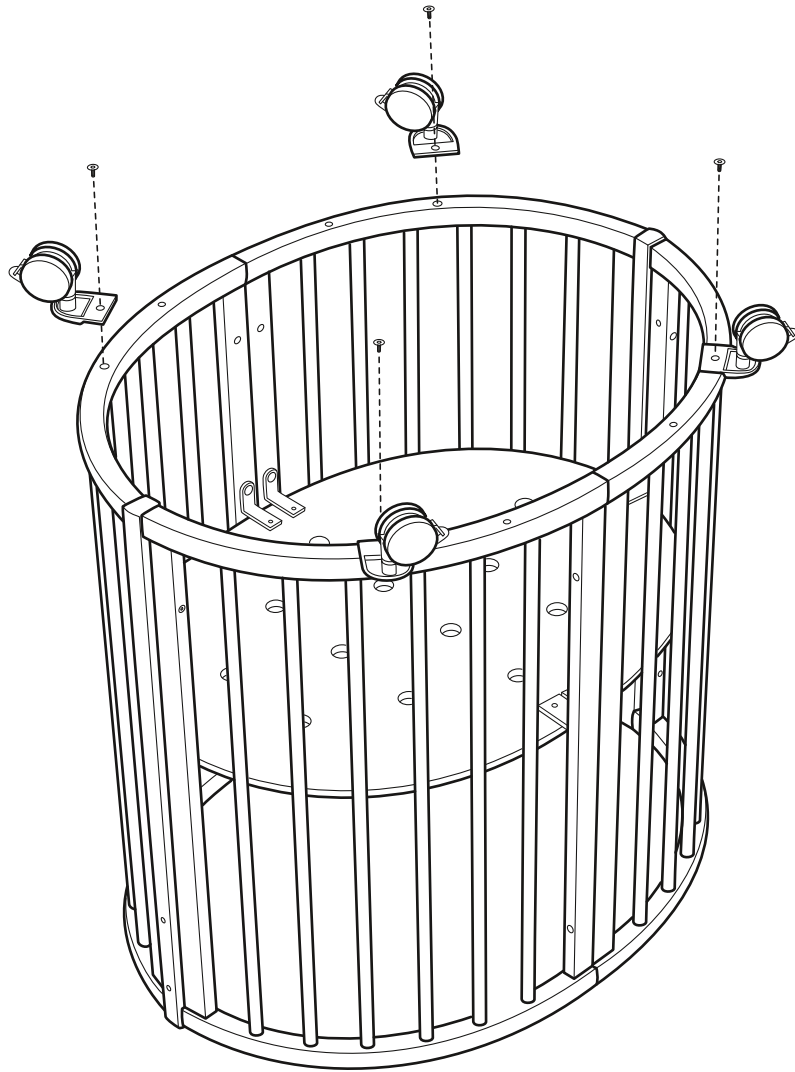

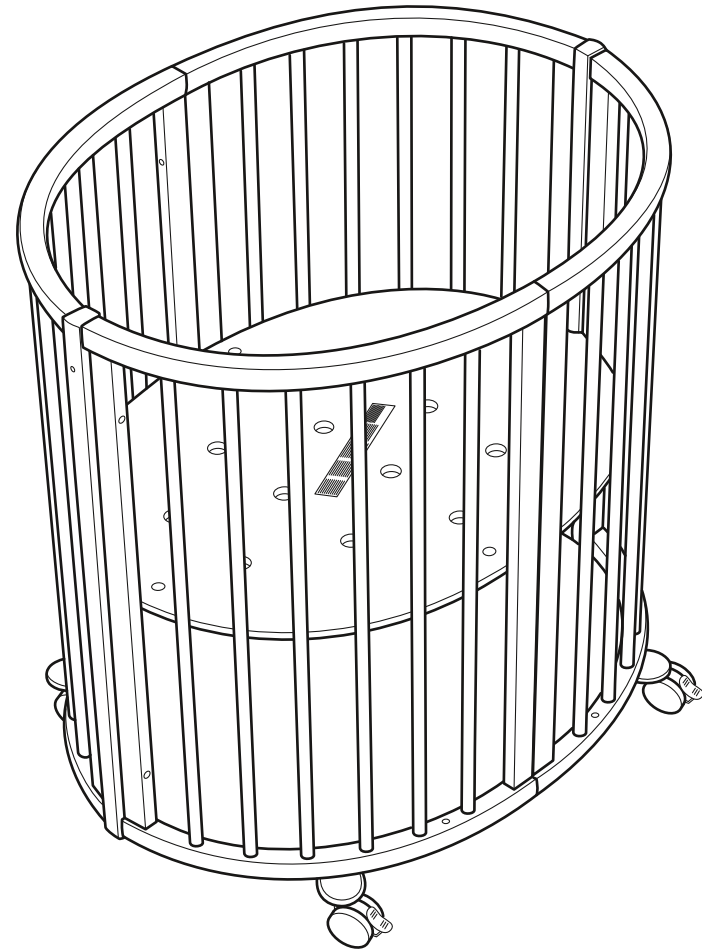
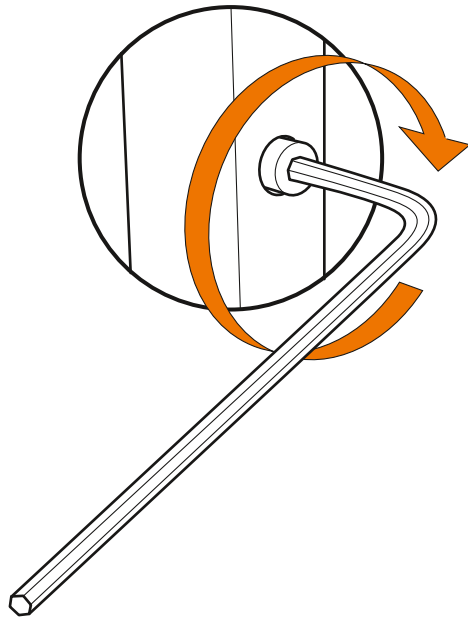
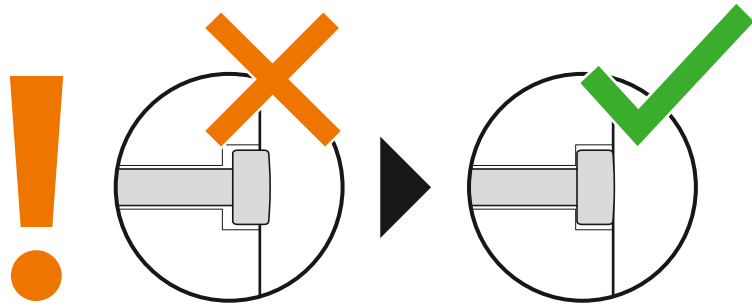

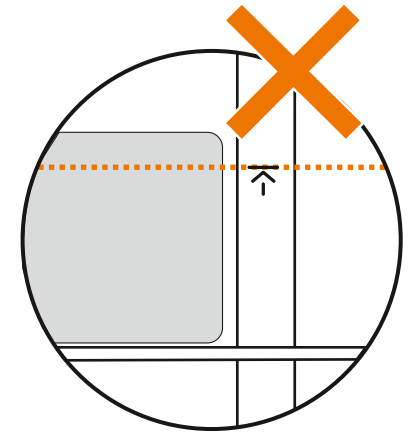
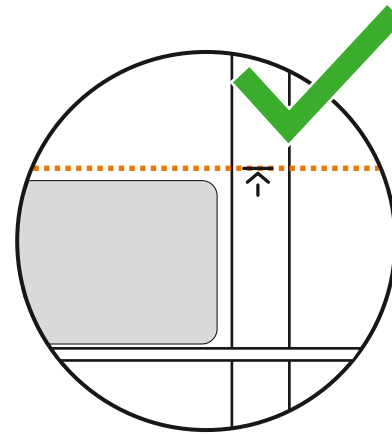
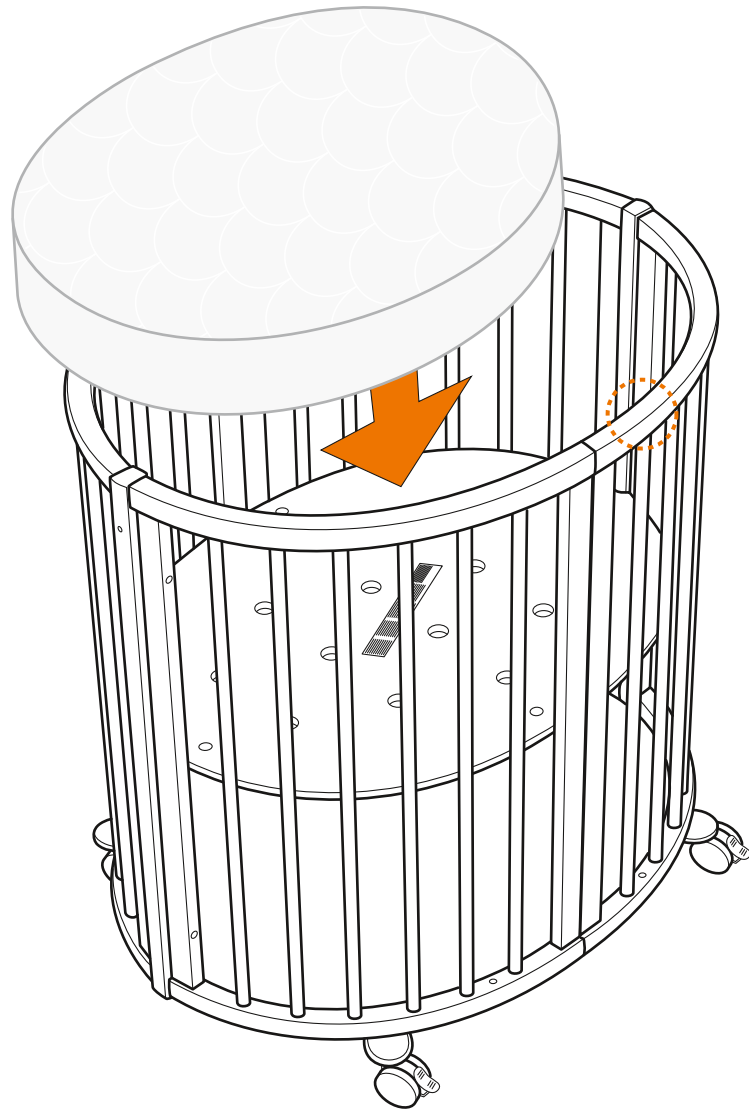

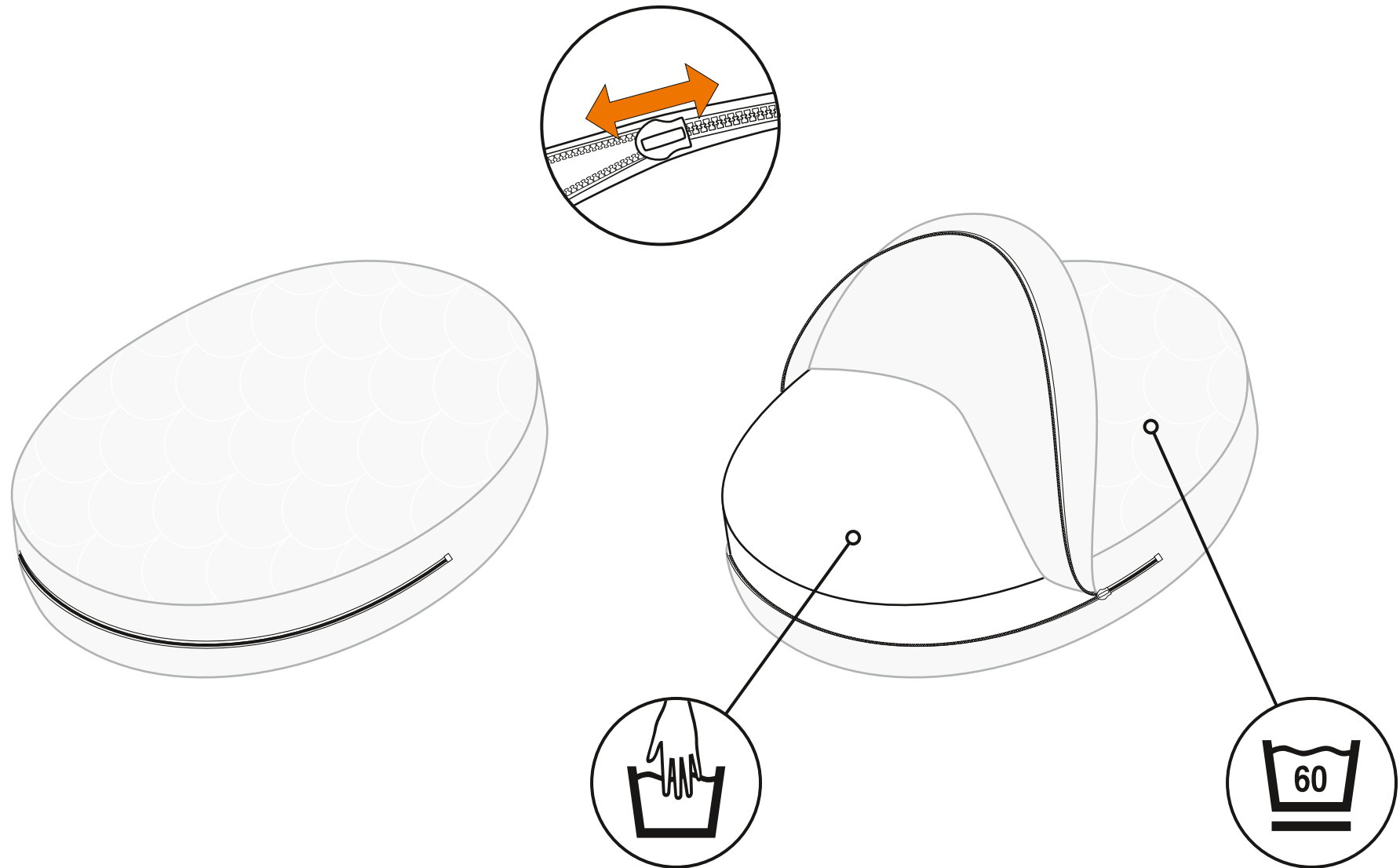

Stokke® Sleepi™ Downsizing Kit

Warning

US/CA WARNING

AU/NZ WARNING

UK/IE WARNING

BG ПРЕДУПРЕЖДЕНИЕ

CN SIMPL 用户指南

CN TRAD 用户指南

CZ VAROVÁNÍ

DE ACHTUNG

DK ADVARSEL

EE HOIATUS

ES ATENCIÓN

FI VAROITUS

FR AVERTISSEMENT

GR ΠΡΟΕΙΔΟΠΟΙΗΣΗ

HR UPOZORENJE

HU FIGYELEM

IT AVVERTENZA

JP ユーザーガイド

KR 경고

AE تحذير

LT ĮSPĖJIMAS

LV BRĪDINĀJUMS

NL WAARSCHUWING

NO ADVARSEL

PL OSTRZEŻENIE

PT AVISO

RO ATENȚIE

RS UPOZORENJE

RU ПРЕДУПРЕЖДЕНИЕ

SE VARNING

SI OPOZORILO

SK VÝSTRAHA

TR UYARI

UA ПОПЕРЕДЖЕННЯ

Here we grow™



US

WARNING – FAILURE TO FOLLOW THESE WARNINGS AND THE INSTRUCTIONS COULD RESULT IN SERIOUS INJURY OR DEATH.

Read all instructions BEFORE assembly and USE of product. KEEP INSTRUCTIONS FOR FUTURE USE.

Safe Sleep

- As soon as your baby comes home, she/he will need a safe place to sleep. Pediatrics recommends that babies sleep in their parents' room (but not the same bed) for the first six months or, ideally, for the first year. Having a sturdy, secure crib or bassinet for baby is essential.
- To reduce the risk of SIDS (Sudden Infant Death Syndrome), pediatricians recommend healthy infants be placed on their backs to sleep, unless otherwise advised by your physician, a firm mattress with a tight-fitting sheet will be needed as well.
- Keep soft objects and loose bedding away from the infant's sleep area to reduce the risk of SIDS, suffocation, entrapment, and strangulation.

Stokke recommends following The American Academy of Pediatrics recommendations for safe infant sleeping environments: www.healthychildren.org

Cleaning and maintenance

Stokke® Sleepi™ Mattress (sold separately)

MATTRESS COVER: Washable at 60°C / 140°F. Stretch while wet. Do not tumble dry. Dry flat."

MATTRESS CORE: Rinse mattress core with warm water and dry flat. If your child has an accident, the mattress cover and core should always be washed.

WOOD: Wipe with a clean, damp cloth, wipe off excess water. Stokke does not recommend any use of detergents. The colour of the wood may change if exposed to sun.

NORMAL USE: Always remove the duvet in the morning and let the bed and duvet "cool down" and dry up.

Stokke® Sleepi™ Mini

- WARNING – Stop using the product (Mini) as soon as the child can sit or kneel or pull itself up.
- FALL HAZARD—To help prevent falls, do not use this product when the infant begins to push up on hands and knees or has reached 19,8 lbs (9 kg), whichever comes first.
- Do not let other children play unsupervised near the Mini.
- Make sure the wheels on the Mini is in locked position when a child is in it.
- Use ONLY mattress/pad provided by the Stokke® which must be at least 30.1 in. long by 23.2 in. wide, and not more than 1.4 in. thick, and have the shape of the crib.
- The mattress used with this cradle should not be more than 1.4 in. thick and should measure no less than 30.1 in. long and 23.2 in. wide. When the mattress is pushed against the sides of the cradle, there should be no gap bigger than 1 in. between the mattress and the sides of the cradle.
- if a sheet is issued with the pad, use only the one provided by the bassinet or cradle manufacturer or one specifically designed to fit the dimension of the bassinet or cradle mattress

WARNING – SUFFOCATION HAZARD.

Infants have suffocated:

- In gaps between extra padding and side of the bassinet/cradle, and
- On soft bedding
- In gaps between a mattress too small or too thick and product sides
- Use only the pad provided by manufacturer. NEVER add a pillow, comforter, or another mattress for padding.

Stokke® Sleepi™ Bed

- The mattress base can be adjusted to four different positions. Ensure the distance from the mattress to the top of the bed is always at least 11.8" in the highest position and at least 20" in the lowest position. This level is marked at the cot end (↯). An original mattress from Stokke ensures a high quality fit.

⚠ WARNING:

SUFFOCATION HAZARD

Babies have suffocated:

- Strings can cause strangulation! Do not place items with a string around a child's neck, such as hood strings or pacifier cords. Do not suspend strings over a product or attach strings to toys.
- Do not use if any part of the bassinet is broken, torn, or missing.

- The lowest position is the safest and that the base should always be used in that position as soon as the baby is old enough to sit up;
- Make sure to keep medication, string, elastic, small toys or small items such as money out of reach from any position in the cot.
- To prevent injuries from falls when your child can climb in and out of the bed by itself, you shall no longer use the Sleepi™ Bed as a cot. When your child is ready, you may remove one side of the cot and adjust the mattress base to the lowest position. Once the cot side is removed, ensure to also disassemble the wheels.
- Discontinue use of crib when child is able to climb out or reaches the height of 35 in. (890mm).

WARNING - Infants can suffocate

- In gaps between a mattress too small or too thick and product sides
- On soft bedding
- NEVER add a mattress, pillow, comforter, or padding.
- Child can become entrapped and die when improvised netting or covers are placed on top of product. Never add such items to confine child in product.
- When a child is able to sit, kneel or to pull itself up, the cradle/bassinet shall not be used anymore for this child.
- Use ONLY mattress/pad provided by the STOKKE which

- must be at least 53,2 in. long by 26.8 in. wide, and not more than 3.3 in. thick, and have the shape of the crib.
- The mattress used with this crib should not be more than 3.3 in. thick and should measure no less than 53,2 in. long and 26.8 in. wide. When the mattress is pushed against the sides of the crib, there should be no gap bigger than 1 in. between the mattress and the sides of the crib.

Information about your new Stokke® Sleepi™ Mini Mattress and Stokke® Sleepi™ Bed Mattress (sold separately)

- Make sure the single mesh side of the mattress is facing downwards

⚠ WARNING!

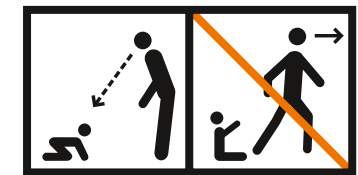

- Do not use this product without reading the instructions for use first. Read these instructions carefully

and follow them in detail to ensure that the safety features of the Mini and Bed is not compromised. Keep the instructions for later use. Save the hex key for later use. Re-tighten all screws 2-3 weeks after assembly, and re-tighten regularly.

- When assembling the product, do not tighten the screws until the whole unit is assembled. Doing this ensures you the easiest way to assemble.
- Make sure the Stokke® Sleepi™ is placed on a level and stable surface. After assembly, re-check and tighten all fittings and screws. Fittings and screws should be checked regularly and retightened as necessary. Loose screw connections or parts could lead to the baby trapping a body part, or clothing (e.g. strings, necklaces, ribbons for babies' dummies, etc.) which would pose a risk of strangulation.
- Never place the Stokke® Sleepi™ by an open fire or sources of strong heat such as electric bar fires, gas fires, etc. due to the risk of fire.
- Never use this product if there are any loose or missing fasteners, loose joints, broken parts or torn mesh/fabric. Check before assembly and periodically during use. Contact Stokke LLC for replacement parts. Never substitute parts.
- Do not use any accessories or replacement parts not manufactured by Stokke®, this may affect your child's safety.
- Strings can cause strangulation! Never place items with a string around a child's neck such as hood strings or pacifier cords. Never suspend strings over product or attach strings to toys.
- Placing additional items in the product may cause suffocation.
- Do not leave anything in the cot or place the cot close to another product, which could provide a foothold or present a danger of suffocation or strangulation, e.g. strings, blind/curtain cords
- Do not use more than one mattress in the Stokke® Sleepi™
- This product is only intended for use with 1 child at the time.
- Never use plastic shipping bags or other plastic film as mattress covers not sold and intended for that purpose. They can cause suffocation.
- Never use a water mattress with this product.

- If refinishing, use a non-toxic finish specified for children's products.
- The crib, including side rails, must be fully erected prior to use.
- Child can become entrapped and die when improvised netting or covers are placed on top of product. Never add such items to confine child in product.
- When child is able to pull to standing position, set mattress/base to lowest adjustment position and remove bumper pads, large toys, and other objects that could serve as steps for climbing out.
- Always provide the supervision necessary for the continued safety of your child. When used for playing, never leave child unattended.
- Never place product near a window where cords from blinds or drapes can strangle a child.

WARNING for Juvenile configuration (open Stokke® Sleepi™)

- When your child is old enough, the side of the Sleepi bed may be removed for your child to enter and exit the Sleepi bed on their own. A sign of the child being ready for this is when he or she starts climbing out of the bed on their own.
- Do not use the Sleepi Bed with the side removed next to an adult bed. This product is not a co-sleeper.
- Children are likely to play, bounce and jump in their sleeping area. Therefore, ensure the Sleepi bed is placed away from furniture, windows, blind cords, curtain pulls or other strings or cords. Either place the Sleepi bed right up to a wall, or ensure there is a 300mm / 12 inches gap between the wall and the side of the bed.

CA

AVERTISSEMENT – LE NON-RESPECT DE CES AVERTISSEMENTS ET DES INSTRUCTIONS PEUT ENTRAÎNER DES BLESSURES GRAVES OU FATALES.

Lire toutes les instructions AVANT le montage et l'UTILISATION du produit. CONSERVEZ CE MANUEL POUR POUVOIR LE CONSULTER LORS DE VOS PROCHAINES UTILISATIONS.

⚠ AVERTISSEMENT

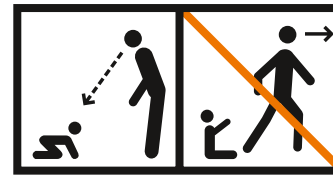

RISQUE DE CHUTE – Pour éviter les chutes, ne pas utiliser ce produit lorsque votre bébé commence à se mettre à quatre pattes ou a atteint un poids de 9 kg, selon la première éventualité.

- Utiliser UNIQUEMENT le matelas/coussin fourni par Stokke® qui doit mesurer au moins 74 cm. de long et 56 cm de large, et pas plus de 2,5 cm d'épaisseur et avoir la forme du berceau.
- Le matelas utilisé avec ce berceau ne doit pas dépasser 2,5 cm d'épaisseur et ne doit pas mesurer moins de 74 cm de long et 56 cm de large. Lorsque le matelas est poussé contre les côtés du berceau, il ne doit pas y avoir plus de 2,5 cm entre le matelas et les côtés du berceau.
- Utiliser uniquement celui fourni par le fabricant du

couffin ou du berceau ou celui spécialement conçu pour s'adapter aux dimensions du matelas du berceau ou du couffin.

- Vérifier que le matelas est bien ajusté. Il ne devrait pas y avoir plus de 2,5 cm d'épaisseur. Il ne devrait pas y avoir plus de 3 cm d'espace entre le matelas et le contour du berceau (bord).

AVERTISSEMENT – RISQUE D'ÉTOUFFEMENT

Les enfants peuvent s'étouffer :

- dans l'écart compris entre un matelas supplémentaire et le bord du berceau/couffin
- sur un matelas trop mou
- dans l'espace compris entre les rebords du lit et un matelas trop petit ou trop épais
- Utiliser uniquement le tampon fourni par le fabricant. Ne JAMAIS ajouter d'oreiller, de couette ou de matelas supplémentaire en guise de rembourrage.
- Cesser d'utiliser le berceau lorsque l'enfant est capable de sortir ou atteint une taille de 89 cm.

AVERTISSEMENT – Les nourrissons peuvent s'étouffer

- dans l'espace compris entre les rebords du lit et un matelas trop petit ou trop épais
- sur un matelas trop mou
- Ne JAMAIS ajouter un autre matelas, un oreiller, un couvre-lit ou un coussinet.
- L'enfant peut rester coincé et mourir lorsqu'un filet improvisé ou des couvertures sont placées sur le produit. Ne jamais utiliser un de ces objets pour contenir l'enfant dans le produit.
- Cesser d'utiliser le berceau/couffin une fois que l'enfant est capable de s'asseoir, se mettre à genoux ou se redresser.
- Utiliser UNIQUEMENT le matelas/coussin fourni par Stokke® qui doit mesurer au moins 135 cm. de long et 68 cm de large, et pas plus de 8 cm d'épaisseur et avoir la forme du berceau.
- Le matelas utilisé avec ce berceau ne doit pas dépasser 8 cm d'épaisseur et ne doit pas mesurer moins de 135 cm de long et 68 cm de large. Lorsque le matelas est poussé contre les côtés du berceau, il ne doit pas y avoir d'espace supérieur à 2,5 cm entre le matelas et les côtés du berceau.
- Ne jamais utiliser ce produit avec des attaches dessé-

- rées ou manquantes, des joints desserrés, des pièces brisées ou avec un tissu/filet déchiré. Vérifier l'état au moment de l'assemblage et régulièrement pendant la période d'utilisation. Contacter Stokke LLC pour obtenir des pièces de rechange. Ne jamais substituer de pièces.
- L'enfant peut s'étrangler avec les cordons ! Ne jamais placer d'objets avec une corde autour du cou de votre enfant, comme une capuche à cordons. Ne jamais suspendre de ficelles au-dessus du produit ni attacher de cordes autour des jouets.
 - Le berceau, y compris les côtés du lit doit être entièrement monté avant d'être utilisé.
 - L'enfant peut rester coincé et mourir lorsqu'un filet improvisé ou des couvertures sont placées sur le produit. Ne jamais utiliser un de ces objets pour contenir l'enfant dans le produit.
 - Lorsque l'enfant est capable de se mettre en position debout, régler le matelas/la base à la position la plus basse et retirer les coussinets de protection, les grands jouets et autres objets qui pourraient servir de marches pour sortir.
 - Fournir toujours l'encadrement nécessaire pour assurer la sécurité continue de votre enfant. Lorsque le produit sert pour jouer, ne jamais laisser l'enfant sans surveillance.
 - Ne jamais placer le produit près d'une fenêtre où les cordons des stores ou des champs peuvent étrangler un enfant.
 - Ce matelas est conçu pour le lit Stokke® Sleepi™, numéro de modèle : 600301 qui a des dimensions internes maximales de 1361 × 692 mm.
 - Taille du matelas : 53,54 × 26,77 × 3,15 po. / 1 350 × 698 × 80 mm"

AU/NZ

IMPORTANT, RETAIN FOR FUTURE REFERENCE. READ CAREFULLY!

Safe Sleep

- As soon as your baby comes home, she/he will need a safe place to sleep. Pediatrics recommends that babies sleep in their parents' room (but not the same bed) for the first six months or, ideally, for the first year. Having a sturdy, secure crib or bassinet for baby is essential.
- To reduce the risk of SIDS (Sudden Infant Death Syndrome), pediatricians recommend healthy infants be placed on their backs to sleep, unless otherwise advised by your physician, a firm mattress with a tight-fitting sheet will be needed as well.
- Keep soft objects and loose bedding away from the infant's sleep area to reduce the risk of SIDS, suffocation, entrapment, and strangulation.

Stokke recommends following The American Academy of Pediatrics recommendations for safe infant sleeping environments: www.healthychildren.org

Cleaning and maintenance

Stokke® Sleepi™ Mattress (sold separately):

- MATTRESS COVER: Washable at 60°C / 140°F. Stretch while wet. Do not tumble dry. Dry flat.
- Mattress core: Rinse mattress core with warm water and dry flat. If your child has an accident, the mattress cover and core should always be washed.

WOOD:

- Wipe with a clean, damp cloth, wipe off excess water. Stokke does not recommend any use of detergents. The colour of the wood may change if exposed to sun.

NORMAL USE:

- Always remove the duvet in the morning and let the bed and duvet "cool down" and dry up.
- Possible strangulation or entanglement hazard. Never use crib mattress cover unless it fits securely on crib mattress and wraps around the mattress corners.
- This mattress may not soak up vomit.

! WARNING!

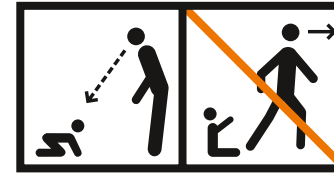

Stokke® Sleepi™ Mini

- WARNING – Stop using the product (Mini) as soon as the child can sit or kneel or pull itself up.
- Do not let other children play unsupervised near the Mini.
- Make sure the wheels on the Mini is in locked position when a child is in it..

Stokke® Sleepi™ Bed

- The mattress base can be adjusted to two different positions. Ensure the distance from the mattress to the top of the bed is always at least 30 cm in the highest position and at least 50 cm in the lowest position. This level is marked at the cot end (↯). An original mattress from Stokke ensures a high quality fit.
- The lowest position is the safest and that the base should always be used in that position as soon as the baby is old enough to sit up;
- Make sure to keep medication, string, elastic, small toys or small items such as money out of reach from any position in the cot.
- To prevent injuries from falls when your child can climb in and out of the bed by itself, you shall no longer use the Sleepi™ Bed as a cot. When your child is ready, you may remove one side of the cot and adjust the mattress base to the lowest position. Once the cot side is removed, ensure to also disassemble the wheels.

! WARNING!

TO PREVENT FALLS, THE MATTRESS BASE OF THIS COT SHOULD BE AD-

JUSTED TO THE LOWEST POSITION BEFORE THE CHILD CAN SIT UP.

Recommended mattress size

This product has been manufactured for use with a mattress which measures 698 mm wide by 1364 mm long and 84 mm in thickness for Stokke® Sleepi™ Bed and 590 mm wide by 764 mm long and 84 mm in thickness for Stokke® Sleepi™ Mini, and have the shape of the Bed/Mini. The width and length is specified because it is important that the gaps between the mattress and the sides and ends of the cot will not exceed 30 mm. This is to minimize the risk of a child getting entrapped between the side and the mattress. The thickness of the mattress is specific to ensure that the depth of the cot is greater than 500 mm with the mattress base in the lowest position to minimize the risk of a child climbing or falling out of the product.

Information about your new Stokke® Sleepi™ Mini Mattress and Stokke® Sleepi™ Bed Mattress (sold separately)

- Make sure the single mesh side of the mattress is facing downwards

! WARNING!

- Do not use this product without reading the instructions for use first.
- Read these instructions carefully and follow them in detail to ensure that the safety features of the Mini and Bed is not compromised.
- Keep the instructions for later use. Save the hex key for later use. Re-tighten all screws 2-3 weeks after assembly, and re-tighten regularly.
- When assembling the product, do not tighten the screws until the whole unit is assembled. Doing this ensures you the easiest way to assemble.
- Make sure the Stokke® Sleepi™ is placed on a level and stable surface. After assembly, re-check and tighten

all fittings and screws. Fittings and screws should be checked regularly and retightened as necessary. Loose screw connections or parts could lead to the baby trapping a body part, or clothing (e.g. strings, necklaces, ribbons for babies' dummies, etc.) which would pose a risk of strangulation.

- Never place the Stokke® Sleepi™ by an open fire or sources of strong heat such as electric bar fires, gas fires, etc. due to the risk of fire.
- Do not use the Stokke® Sleepi™ if any part is broken, torn or missing, and use only spareparts approved by Stokke®.
- Do not use any accessories or replacement parts not manufactured by Stokke®, this may affect your child's safety.
- Placing additional items in the product may cause suffocation.
- Do not leave anything in the cot or place the cot close to another product, which could provide a foothold or present a danger of suffocation or strangulation, e.g. strings, blind/curtain cords
- Do not use more than one mattress in the Stokke® Sleepi™
- This product is only intended for use with 1 child at the time.
- Never use plastic shipping bags or other plastic film as mattress covers not sold and intended for that purpose. They can cause suffocation.
- Never use a water mattress with this product.
- If refinishing, use a non-toxic finish specified for children's products.
- Ensure the cot is placed at a reasonable distance from curtains, blinds, heaters and power points.
- Make sure to keep medication, string, elastic, small toys or small items such as money out of reach from any position in the cot.

WARNING for Juvenile configuration (open bed)

- When your child is old enough, the side of the Sleepi bed may be removed for your child to enter and exit the Sleepi bed on their own. A sign of the child being ready for this is when he or she starts climbing out of the bed on their own.
- Do not use the Sleepi Bed with the side removed next to an adult bed. This product is not a co-sleeper.
- Children are likely to play, bounce and jump in their sleeping area. Therefore, ensure the Sleepi bed is placed

away from furniture, windows, blind cords, curtain pulls or other strings or cords. Either place the Sleepi bed right up to a wall, or ensure there is a 300mm / 12 inches gap between the wall and the side of the bed.

UK/IE

IMPORTANT, RETAIN FOR FUTURE REFERENCE. READ CAREFULLY!

Safe Sleep

- As soon as your baby comes home, she/he will need a safe place to sleep. Pediatrics recommends that babies sleep in their parents' room (but not the same bed) for the first six months or, ideally, for the first year. Having a sturdy, secure crib or bassinet for baby is essential.
 - To reduce the risk of SIDS (Sudden Infant Death Syndrome), pediatricians recommend healthy infants be placed on their backs to sleep, unless otherwise advised by your physician, a firm mattress with a tight-fitting sheet will be needed as well.
 - Keep soft objects and loose bedding away from the infant's sleep area to reduce the risk of SIDS, suffocation, entrapment, and strangulation.
- Stokke recommends following The American Academy of Pediatrics recommendations for safe infant sleeping environments: www.healthychildren.org

Cleaning and maintenance

Stokke® Sleepi™ Mattress (sold separately):

- **MATRESS COVER:** Washable at 60°C / 140°F. Stretch while wet. Do not tumble dry. Dry flat.
- **Mattress core:** Rinse mattress core with warm water and dry flat. If your child has an accident, the mattress cover and core should always be washed.

WOOD:

- Wipe with a clean, damp cloth, wipe off excess water. Stokke does not recommend any use of detergents. The colour of the wood may change if exposed to sun.

NORMAL USE:

- Always remove the duvet in the morning and let the bed and duvet "cool down" and dry up.

- Possible strangulation or entanglement hazard. Never use crib mattress cover unless it fits securely on crib mattress and wraps around the mattress corners.
- This mattress may not soak up vomit.

! WARNING!

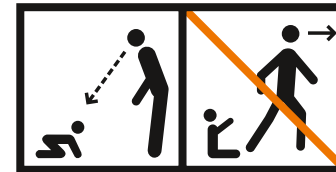

Stokke® Sleepi™ Mini

- **WARNING –** Stop using the product (Mini) as soon as the child can sit or kneel or pull itself up.
- Do not let other children play unsupervised near the Mini.
- Make sure the wheels on the Mini is in locked position when a child is in it.

Stokke® Sleepi™ Bed

- The mattress base can be adjusted to four different positions. Ensure the distance from the mattress to the top of the bed is always at least 30 cm in the highest position and at least 50 cm in the lowest position. This level is marked at the cot end (↯). An original mattress from Stokke ensures a high quality fit.
- The lowest position is the safest and that the base should always be used in that position as soon as the baby is old enough to sit up;
- Make sure to keep medication, string, elastic, small toys or small items such as money out of reach from any position in the cot.
- To prevent injuries from falls when your child can climb in and out of the bed by itself, you shall no longer use the Sleepi™ Bed as a cot. When your child is ready, you may remove one side of the cot and adjust the mattress base to the lowest position. Once the cot side is removed, ensure to also disassemble the wheels.

Recommended mattress size

This product has been manufactured for use with a mattress which measures 698 mm wide by 1364 mm

long and 84 mm in thickness for Stokke® Sleepi™ Bed and 590 mm wide by 764 mm long and 84 mm in thickness for Stokke® Sleepi™ Mini, and have the shape of the Bed/Mini. The width and length is specified because it is important that the gaps between the mattress and the sides and ends of the cot will not exceed 30 mm. This is to minimize the risk of a child getting entrapped between the side and the mattress. The thickness of the mattress is specific to ensure that the depth of the cot is greater than 500 mm with the mattress base in the lowest position to minimize the risk of a child climbing or falling out of the product.

Information about your new Stokke® Sleepi™ Mini Mattress and Stokke® Sleepi™ Bed Mattress (sold separately)

- Make sure the single mesh side of the mattress is facing downwards

! WARNING!

- Do not use this product without reading the instructions for use first.
- Read these instructions carefully and follow them in detail to ensure that the safety features of the Mini and Bed is not compromised.
- Keep the instructions for later use. Save the hex key for later use. Re-tighten all screws 2-3 weeks after assembly, and re-tighten regularly.
- When assembling the product, do not tighten the screws until the whole unit is assembled. Doing this ensures you the easiest way to assemble.
- Make sure the Stokke® Sleepi™ is placed on a level and stable surface. After assembly, re-check and tighten all fittings and screws. Fittings and screws should be checked regularly and retightened as necessary. Loose screw connections or parts could lead to the baby trapping a body part, or clothing (e.g. strings, necklaces, ribbons for babies' dummies, etc.) which would pose a risk of strangulation.
- Never place the Stokke® Sleepi™ by an open fire or sources of strong heat such as electric bar fires, gas fires, etc. due to the risk of fire.

- Do not use the Stokke® Sleepi™ if any part is broken, torn or missing, and use only spareparts approved by Stokke®.
- Do not use any accessories or replacement parts not manufactured by Stokke®, this may affect your child's safety.
- Placing additional items in the product may cause suffocation.
- Do not leave anything in the cot or place the cot close to another product, which could provide a foothold or present a danger of suffocation or strangulation, e.g. strings, blind/curtain cords
- Do not use more than one mattress in the Stokke® Sleepi™
- This product is only intended for use with 1 child at the time.
- Never use plastic shipping bags or other plastic film as mattress covers not sold and intended for that purpose. They can cause suffocation.
- Never use a water mattress with this product.
- If refinishing, use a non-toxic finish specified for children's products.

WARNING for Juvenile configuration (open bed)

- When your child is old enough, the side of the Stokke® Sleepi™ Bed may be removed for your child to enter and exit the Bed on their own. A sign of the child being ready for this is when he or she starts climbing out of the bed on their own.
- Do not use the Stokke® Sleepi™ Bed with the side removed next to an adult bed. This product is not a co-sleeper.
- Children are likely to play, bounce and jump in their sleeping area. Therefore, ensure the Stokke® Sleepi™ Bed is placed away from furniture, windows, blind cords, curtain pulls or other strings or cords. Either place the Stokke® Sleepi™ Bed right up to a wall, or ensure there is a 300mm / 12 inches gap between the wall and the side of the bed.

ВГ

ВАЖНО, ЗАПАЗЕТЕ ЗА БЪДЕЩИ СПРАВКИ. ПРОЧЕТЕТЕ ВНИМАТЕЛНО!

Безопасен сън

- Още щом се върнете с бебето вкъщи, ще му е необходимо безопасно място за сън. Педиатрите препоръчват бебетата да спят в стаята на родителите им (но не на едно и също легло) през първите шест месеца или, в идеалния случай, през първата година. От съществено значение е бебето да има стабилно, обезопасено детско креватче или кош.
- За да се намали рискът от СВДС (синдром на внезапната детска смърт), педиатрите препоръчват здрави бебета да се слагат да спят по гръб, освен ако Вашият лекар не е препоръчал друго, затова е необходим и твърд матрак с плътно прилягащ чаршаф.
- Дръжте меки предмети и непривлекателно спално бельо далеч от зоната за сън на бебето, за да намалите риска от СВДС, задушаване, заклещване и удушаване.

* Stokke препоръчва спазването на препоръките на Американска педиатрична академия за безопасна среда за сън на бебета: www.healthychildren.org

Почистване и поддръжка

Матрак Stokke® Sleepi™ (продава се отделно):

- КАЛЪФ НА МАТРАКА: Може да се пере при 60°C. Прострете, докато е мокър. Да не се суши в сушилня. Да се суши на изпънат.

СЪРЦЕВИНА НА МАТРАКА: Изплакнете сърцевината на матрака с топла вода и подсушете в хоризонтално положение. Ако с детето се случи инцидент, калъфът на матрака и сърцевината му винаги трябва да се изперат.

ДЪРВЕНИ ЧАСТИ: Забършете с чиста влажна кърпа, поийте излишната вода. Stokke не препоръчва използването на почистващи препарати. Цветът на дървото може да се промени, ако бъде изложен на слънце.

НОРМАЛНА УПОТРЕБА: Винаги изваждайте завивката сутрин, след което оставете леглото и завивката „да се охладят“ и да изсъхнат.

- Възможна опасност от задушаване или заплитане. Никога не използвайте покривалото на матрака на кошарката, освен ако не е здраво закрепено към матрака и не е увито около ъглите на матрака.
- Този матрак не попива повърнато.

⚠ ПРЕДУПРЕЖДЕНИЕ

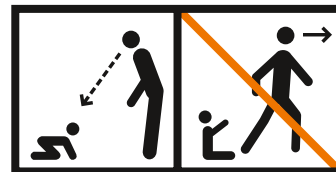

Stokke® Sleepi™ Mini

- ПРЕДУПРЕЖДЕНИЕ – Спрете да използвате продукта (Mini) веднага щом детето може да стои седнало или на колене или щом започне само да се изправя.
- Не оставяйте други деца да играят без надзор близо до Stokke® Sleepi™ Mini
- Уверете се, че колелата на Stokke® Sleepi™ Mini са в заключено положение, когато в леглото има дете.

Stokke® Sleepi™ Bed

- Основата на матрака може да се регулира в четири различни позиции. Уверете се, че разстоянието от матрака до горната част на леглото е винаги най-малко 30 cm в най-високата позиция и поне 50 cm в най-ниска позиция. Това ниво е отбелязано в края на детското легло (↕). Оригинален матрак от Stokke осигурява висококачествено съответствие.
- Най-долната позиция е най-безопасна и основата трябва винаги да се използва в тази позиция от момента, в който бебето е достатъчно голямо, за да се стои седнало;
- Уверете се, че медикаментите, ленти, ластици, малки играчки или дребни предмети, например пари, са извън досега на детето от детското легло във всяка позиция.
- За да предотвратите травми от падане когато детето вече може да се качва или слиза от леглото само, не трябва вече да използвате Stokke® Sleepi™ Bed като детско легло. Когато детето е готово, може да отстраните едната страна на детското легло и

да регулирате основата на матрака до най-ниската позиция. След като отстраните едната страна на детското легло се уверете, че колелата също са демонтирани.

Препоръчителна дебелина на матрака

Този продукт е произведен за употреба с матрак, който е с размери 698 mm ширина, 1364 mm дължина и 84 mm дебелина за Stokke® Sleepi™ Bed и 590 mm ширина, 764 mm дължина и 84 mm дебелина за Stokke® Sleepi™ Mini и има формата на леглото/модела Mini. Ширината и дължината са посочени, защото е важно пролуките между матрака и страните и краищата на детското легло да не надвишават 30 mm. Това се прави, за да се сведе до минимум рискът от заклещване на дете между страната на леглото и матрака. Дебелината на матрака е специфична, за да се гарантира, че дълбочината на детското легло е по-голяма от 500 mm, като основата на матрака е в най-ниска позиция, за да се сведе до минимум рискът от катерене или падане на детето от продукта.

Информация за вашия нов матрак за Stokke® Sleepi™ Mini и матрака за Stokke® Sleepi™ Bed (продават се отделно)

- Уверете се, че страната с една мрежа на матрака е насочена надолу

⚠ ПРЕДУПРЕЖДЕНИЕ

- Не използвайте този продукт, ако първо не сте прочели инструкциите за употреба.
- Прочетете внимателно настоящите инструкции и ги следвайте подробно, за да гарантирате, че функциите за безопасност на Mini и Bed не са компротирани.
- Запазете инструкциите за употреба в бъдеще. Запазете шестостенния ключ за употреба в бъдеще. Затегнете отново всички винтове 2-3 седмици след сглобяването и редовно ги затягайте отново.
- Когато сглобявате продукта, не затягайте винтовете, докато не сглобите целия комплект. Така ще си осигурите най-лесно сглобяване.

- Уверете се, че Stokke® Sleepi™ е поставен върху равна и стабилна повърхност. След сглобяването проверете отново и затегнете всички съединителни елементи и винтове. Присъединителните елементи и винтовете трябва редовно да се проверяват и при необходимост да се притягат. Разхлабени винтови съединения или части могат да доведат до захващане на част от тялото или на дрехи (напр. верижки, колиета, панделки за биберона на бебето и т.н.), което би представлявало риск от удушаване.
- Никога не подлагайте Stokke® Sleepi™ на открит огън или източници на силна топлина, като например печки с реотани, газови печки и др. поради риск от пожар.
- Не използвайте Stokke® Sleepi™, ако някоя част е повредена, износена или липсва, и използвайте само резервни части, одобрени от Stokke®.
- Не използвайте аксесоари или резервни части, които не са произведени от Stokke®, тъй като това може да повлияе на безопасността на детето.
- Поставянето на допълнителни елементи в продукта може да доведе до задушаване.
- Не оставяйте нищо в детското легло и не поставяйте леглото в близост до друг предмет, който може да послужи за катерене или да създаде опасност от задушаване или удушаване, като например връзки, въженца на щори/завеси
- Не използвайте повече от един матрак в Stokke® Sleepi™
- Този продукт е предназначен за използване само от 1 дете във всеки един момент.
- Никога не използвайте полиетиленови пазарски торбички или друго пластмасово фолио, тъй като калъфите за матраци не се продават за и не са предназначени за тази цел. Те могат да доведат до задушаване.
- Никога не използвайте воден матрак с този продукт.
- Ако сменяте покритието, използвайте нетоксично довършително покритие, предназначено за продукти за деца.

ПРЕДУПРЕЖДЕНИЕ за конфигурацията Juvenile (отворен Stokke® Sleepi™)

- Когато дете стане достатъчно голямо, страната на Stokke® Sleepi™ Bed може да бъде отстранена, за да може детето да влиза и излиза от леглото самостоятелно. Когато започне да се катери, за да излезе от леглото самостоятелно, това е знак, че детето е готово за това.
- Не използвайте леглото Stokke® Sleepi™ Bed със свалена страна до легло за възрастни. Този продукт не е предназначен за повече от едно деца.
- Има вероятност децата да играят, да подскачат и да скачат в зоната за сън. Затова се уверете, че Stokke® Sleepi™ Bed е поставено далеч от мебели, прозорци, щори, въженца на завеси или други верижки или въженца. Поставете Stokke® Sleepi™ Bed до стена или се уверете, че има разстояние от 300 mm между стената и страната на леглото.

CN SIMPLIFIED

重要信息, 请保存 以备将来使用。 请认真阅读! 注意! 只允许成人安 装, 儿童勿近!

安全睡眠

- 宝贝回家后, 需要一个安全的地方来睡觉。儿科医生建议宝宝在出生后前六个月 (理想的状态下为出生后头一年里) 与父母睡在同一个房间 (但不在同一张床上)。为宝贝准备一张稳固安全的婴儿床或摇篮至关重要。
- 为降低 SIDS (婴儿猝死综合征) 的风险, 儿科医生建议让健康婴儿仰卧睡眠, 除非医师另有建议, 否则还需要配上坚实的床垫和紧密贴合的床笠。
- 使柔软物品和松散的床上用品远离婴儿睡眠区域, 以降低 SIDS、窒息、卡夹和勒颈危险。

* Stokke 推荐您使用美国儿科学院推荐的安全婴儿睡眠环境: www.healthychildren.org

清洁和保养

Stokke® Sleepi™ 床垫 (单独出售):

- 床垫套: 可在 60°C/140°F 下清洗。趁湿拉平。请勿烘干。请在室温下平放晾干。

床垫芯: 用温水冲洗床垫芯, 然后平放晾干。如果宝宝遇到状况, 应始终清洗床垫套和床垫芯。

木质: 用干净湿布擦掉多余的水。Stokke 不建议使用任何洗涤剂。如果暴露在阳光下, 木头的颜色可能会改变。

正常使用: 清晨一定要拿掉羽绒被, 让床和羽绒被“冷却”并晾干。

- 可能造成窒息或缠绕危险。切勿使用婴儿床床垫套, 除非将其紧紧套在婴儿床床垫上, 并且缠绕在床垫角上。
- 此床垫不得吸下呕吐物。

推荐床垫尺寸

本产品为搭配 Stokke® Sleepi™ 婴儿床 (长 1364 mm、宽 698 mm、厚 84 mm) 和 Stokke® Sleepi™ Mini 迷你婴儿床 (长 764 mm、宽 590 mm、厚 84 mm) 设计, 并采用婴儿床/迷你婴儿床的形状。床垫宽度和长度固定, 因为床垫与婴儿床侧面和末端之间的间隙不得超过 30 mm。这是为了最大程度地减小儿童被夹在侧面和床垫之间的风险。床垫的厚度经过专门设计, 旨在确保婴儿床的深度大于 500 mm (床垫底座位于最低位置时), 以尽量减少儿童从产品上攀爬或跌落的风险。

有关全新 Stokke® Sleepi™ Mini 迷你婴儿床床垫和 Stokke® Sleepi™ 婴儿床床垫 (单独出售) 的信息

- 确保床垫的单网面朝下

警告

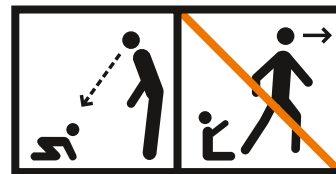

Stokke® Sleepi™ Mini

- 警告: 当宝宝能够自行坐起、跪起或站起时, 请停止使用本产品 (Mini)。

- 不要让其他儿童在无人看护的情况下在 Stokke® Sleepi™ Mini 迷你婴儿床附近玩耍
- 当宝贝在 Stokke® Sleepi™ Mini 迷你婴儿床内时, 请确保其轮子位于锁定位置。

Stokke® Sleepi™ Bed

- 床垫底座可调节至四个不同位置。确保床垫至床顶部的距离始终至少为 30 cm (最高位置时) 或 50 cm (最低位置时)。婴儿床一端 (下) 标出了这一高度。Stokke 原装床垫可确保高度贴合。
- 最低位置是最安全的位置。当宝宝长到可以坐起时, 应将底座调整至此位置;
- 确保将药物、绳索、橡皮筋、小玩具或小物件 (如钱币) 放在婴儿床内任何位置都无法够到的地方。
- 当宝宝能自己爬上上下床时, 为防止其摔落受伤, 请勿再将 Stokke® Sleepi™ 床作为婴儿床使用。当宝宝准备好后, 您可以拆下婴儿床的一侧, 将床垫底座调到最低位置。婴儿床一侧拆下时, 轮子亦须一并拆除。

警告

- 使用本产品前, 必须先阅读说明。
- 请仔细阅读并严格遵守这些说明, 以确保迷你婴儿床和婴儿床的安全功能不会受到影响。
- 妥善保管说明书, 以备日后使用。保存六角扳手以备日后使用。组装后 2-3 周, 重新拧紧所有螺丝。以后定期重新拧紧。
- 组装产品时, 在整体组装完成之前, 请勿拧紧螺钉。这样可确保您的组装轻松简单。
- 确保将 Stokke® Sleepi™ 婴儿床放置于平坦稳定的平面上。装配完成后, 重新检查并拧紧所有接头和螺钉。应定期检查配件和螺钉, 必要时重新拧紧。松动的螺栓连接或部件可能导致夹住婴儿身体部位或衣服 (如绳子、项链、婴儿安抚奶嘴丝带等), 从而导致窒息危险。
- 切勿将 Stokke® Sleepi™ 放置于明火或强热源附近, 如电热棒、燃气炉等, 以免发生火灾。
- 如果 Stokke® Sleepi™ 部件断裂、磨损或丢失, 请勿使用, 且您仅可使用 Stokke® 认可的零配件。
- 请勿使用非 Stokke® 生产的配件或替换件, 否则会影响宝宝安全。
- 在产品内放置其他物品可能会导致窒息。
- 请勿将任何物品留在婴儿床内, 或将婴儿床放在

- 其他产品附近，否则可能导致宝贝踩着攀爬，或引发窒息或勒颈危险（如细绳、百叶窗/窗帘绳）
- 注意：Stokke® Sleepi™ 婴儿床内使用床垫不得超过一张
- 本产品每次仅可供一名儿童使用。
- 切勿使用并非针对相应用途而销售的塑料袋或其他塑料薄膜作为床垫套。这些东西可能导致窒息。
- 切勿将水垫与本产品一起使用。
- 如果要进行修补，请使用专门针对儿童产品生产的无毒饰面。

青少年配置警告 (开放式 Sleepi™)

- 当宝宝长到足够大时，Stokke® Sleepi™ 婴儿床的一侧可移除，以便宝宝能自行出入婴儿床。要判断宝贝已准备好这样做的一个迹象就是，其开始自己爬出床。
- 不要将 Stokke® Sleepi™ 婴儿床侧面拆掉的那一面挨着成人床。本产品非拼接床。
- 儿童可能会在其睡眠区域玩耍、弹跳。因此，请确保 Stokke® Sleepi™ 婴儿床远离家具、窗户、窗帘绳或其他绳子。Stokke® Sleepi™ 婴儿床可靠墙放置，亦可不靠墙，但床壁和床侧之间空隙有 300mm / 12 英寸。

安全认证

- 婴儿床主体使用山毛榉木实木/硬木胶合板制成，床底板由山毛榉木胶合板制成。
- 产品有害物质限量的控制：符合 GB 28007-2011 的要求
- 当 Sleepi™ 开放式组态使用时，适用年龄 3 岁及以上，符合标准 GB 28007-2011

CN TRADITIONAL

重要資料，請保存以備將來使用。請仔細閱讀！

安全睡眠

- 當寶寶回到家後，就需要一個安全的睡覺場所。兒科醫生建議寶寶在出生後前六個月（最好是在出生後頭一年中）與父母睡在同一個房間（但不在

- 同一張床上）。對於嬰兒來說，擁有堅固安全的嬰兒床或搖籃至關重要。
- 為降低 SIDS（嬰兒猝死綜合症）的風險，兒科醫生建議讓健康嬰兒仰臥睡眠。除非醫師另有建議，否則還需要配上堅實的床墊和緊密貼合的床笠。
- 使柔軟物品和鬆散的床上用品遠離嬰兒睡眠區域，以降低 SIDS、勒頸、卡夾和窒息危險。
- * Stokke 推薦您使用美國兒科學院推薦的安全嬰兒睡眠環境：www.healthychildren.org

清潔和保養

Stokke® Sleepi™ 床墊 (單獨出售)：

- 床墊套：可在 60°C/140°F 水溫下清洗。潮濕時拉平。禁止烘乾。請在室溫下平攤晾乾。
- 床墊芯：用溫水沖洗床墊芯並平放晾乾。如果孩子遇到狀況，應始終清洗床墊罩和床墊芯。
- 木材：使用乾淨的濕布擦去多餘的水分。Stokke 不建議使用任何清潔劑。如果暴露在陽光下，木頭顏色可能會改變。
- 正常使用：早晨取下羽絨被，讓床和羽絨被「冷卻」並晾乾。
- 可能導致勒室或纏繞危險。切勿使用嬰兒床床墊套，除非嬰兒床墊與床墊角落緊密貼合。
- 此床墊不可吸收嘔吐物。

有關全新 Stokke® Sleepi™ Mini 迷你嬰兒床床墊和 Stokke® Sleepi™ 嬰兒床床墊 (單獨出售) 的資訊

- 確保床墊的單層網面側朝下

警告：

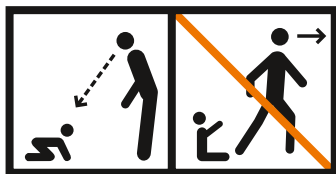

Stokke® Sleepi™ Mini

- 警告：當寶寶能夠自行坐起、跪起或站起時，請停止使用本產品 (Mini)。
- 在無人看護的情況下，不要讓其他兒童在 Stokke® Sleepi™ Mini 迷你嬰兒床附近玩耍

- 當寶貝在 Stokke® Sleepi™ Mini 迷你嬰兒床內時，請確保其腳輪位於鎖定位置。

Stokke® Sleepi™ Bed

- 床墊底座可調校至四個不同位置。確保床墊至床頂部的距離始終至少為 30 cm (最高位置時) 或 50 cm (最低位置時)。嬰兒床一端 (不) 標出了這一高度。Stokke 原裝床墊可確保高度貼合。
- 最低位置是最安全的位置。當寶寶長到可以坐起時，應將底座調整至此位置；
- 確保將藥物、繩索、橡皮筋、小玩具或小物件 (如錢幣) 放在嬰兒床內任何位置都無法夠到的地方。
- 當寶寶能自己爬上上下床時，為防止其摔落受傷，請勿再將 Stokke® Sleepi™ 床作為嬰兒床使用。當寶寶準備好後，您可以拆下嬰兒床的一側，將床墊底座調到最低位置。請注意，進行此操作時，請將輪子一起移除。

推薦床墊厚度：

- 本產品為搭配 Stokke® Sleepi™ 嬰兒床 (長 1364 mm、寬 698 mm、厚 84 mm) 和 Stokke® Sleepi™ Mini 迷你嬰兒床 (長 764 mm、寬 590 mm、厚 84 mm) 設計，並採用嬰兒床/迷你嬰兒床的形狀。床墊寬度和長度固定，因為床墊與嬰兒床側面和末端之間的間隙不得超過 30 mm。這是為了最大程度地減小兒童被夾在側面和床墊之間的風險。床墊的厚度經過專門設計，旨在確保嬰兒床的深度大於 500 mm (床墊底座位於最低位置時)，以將兒童從產品上攀爬或跌落的風險降至最低。

警告：

- 使用本產品前，必須先閱讀說明。
- 請仔細閱讀並嚴格遵守這些說明，以確保迷你嬰兒床和嬰兒床的安全功能不會受到影響。
- 請妥善保存說明，以供日後使用。儲存內六角扳手，以供日後使用。組裝後 2-3 周，重新擰緊所有螺絲。以後定期重新擰緊。
- 組裝產品時，在整體完成組裝前切勿擰緊螺絲。如此可確保您以最簡單的方式組裝。
- 確保將 Stokke® Sleepi™ 嬰兒床放置於平坦穩定的平面上。組裝完畢後，請重新檢查並鎖緊所有接頭和螺絲。應定期檢查配件與螺絲，並在必要時重新鎖緊。螺絲連接或零件鬆脫可能會導致

- 纏住嬰兒身體部位或衣物 (如細繩、項鍊、嬰兒用品絲帶等)，引發存在勒頸窒息風險。

- 切勿將 Stokke® Sleepi™ 放置於明火或強熱源附近，如電熱棒、燃氣爐等，以免發生火災。
- 如果 Stokke® Sleepi™ 部件斷裂、磨損或丟失，請勿使用，且您僅可使用 Stokke® 認可的零配件。
- 請勿使用任何非 Stokke® 製造的配件或替換件，這會影響兒童安全。
- 在產品中放置額外物品可能會導致窒息。
- 請勿將任何物品留在嬰兒床內，或將嬰兒床放在其他產品附近，否則可能導致寶貝踩着攀爬，或引發窒息或勒頸危險 (如細繩、百葉窗/窗簾繩)
- 請勿在 Stokke® Sleepi™ 嬰兒床內使用多張床墊
- 本產品每次僅可容納 1 名兒童使用。
- 切勿使用塑膠運送袋或其他塑膠膜，因其並非為此目的而銷售。這可能會導致窒息。
- 切勿在本產品上使用水墊。
- 如果進行修補，請使用兒童產品專用的無毒飾面。

青少年配置警告 (開放 Sleepi™)

- 當寶寶長到足夠大時，Stokke® Sleepi™ 嬰兒床的一側可移除，以便寶寶能自行出入嬰兒床。要判斷寶貝已準備好這樣做的一個跡象就是，其開始自己爬出床。
- 不要將 Stokke® Sleepi™ 嬰兒床侧面拆掉的那一面挨著成人床。本产品非共睡床。
- 兒童可能在睡覺區內玩耍、彈跳和跳躍。因此，請確保 Stokke® Sleepi™ 嬰兒床遠離傢俱、窗戶、窗簾繩或其他繩子。Stokke® Sleepi™ 嬰兒床可靠牆放置，亦可不靠牆，但床壁和床側之間空隙須確保有 300mm / 12 英寸。

CZ

**DŮLEŽITÉ UPOZORNĚNÍ,
USCHOVEJTE PRO
BUDOUCÍ POUŽITÍ.
ČTĚTE POZORNĚ!**

Bezpečné spaní

- Od chvíle, kdy miminko přinesete domů, bude potřebovat

bezpečné místo na spaní. Pediatři doporučují, aby děti během prvních šesti měsíců nebo ideálně během prvního roku života spaly v pokoji svých rodičů (ale ne ve stejné posteli). Základem je pevná a bezpečná postýlka nebo kolébka.

- Pro snížení rizika syndromu náhlého úmrtí kojenců (SIDS) doporučují pediatři ukládat zdravé kojence ke spánku na záda, a pokud lékař nedoporučí jinak, je zapotřebí také pevná matrace s přílehlavým prostěradlem.
 - Z prostoru, kde dítě spí, odstraňte měkké předměty a volné lůžkoviny, abyste omezili riziko SIDS, udušení, zaklínění nebo uškrtení.
- * Společnost Stokke doporučuje dodržovat doporučení Americké pediatrické akademie ohledně bezpečného prostředí pro spánek kojenců: www.healthychildren.org

Čištění a údržba

Matrace Stokke® Sleepi™ (prodává se samostatně):

- Potah matrace: Lze prát při teplotě 60 °C. Natahuje se za mokra. Nesušte v sušičce. Sušte jej rozložený naplocho.

JÁDRO MATRACE: Jádro matrace opláchněte teplou vodou a vysušte rozložené naplocho. Pokud dítě postýlku potřísní, potah a jádro matrace by se měly vždy vyprat.

DŘEVO: Otřete čistým vlhkým hadříkem a osušte. Společnost Stokke nedoporučuje používat žádné čisticí prostředky. Dřevo může vlivem slunečního světla změnit barvu.

BĚŽNÉ POUŽITÍ: Ráno vždy sundejte přikrývku a nechte postýlku i přikrývku vychladnout a vyschnout.

- Možné nebezpečí uškrtení nebo zamotání. Potah na matraci do postýlky nikdy nepoužívejte, pokud bezpečně nepřiléhá k matraci a neobepíná její rohy.
- Matrace nesmí nasáknout zvratky.

! VAROVÁNÍ

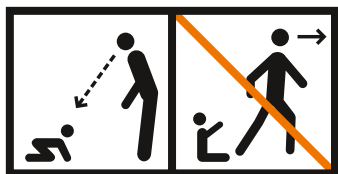

Stokke® Sleepi™ Mini

- **VAROVÁNÍ** – Přestaňte výrobek (Mini) používat, jakmile se dítě dokáže posadit, kleknout si nebo se samo vytáhnout.

- **Nedovolte, aby si v blízkosti postýlky Stokke® Sleepi™ Mini hrály jiné děti bez dozoru**
- **Ujistěte se, že když je dítě v postýlce Stokke® Sleepi™ Mini, jsou kolečka v zajištěné poloze.**

Stokke® Sleepi™ Bed

- **Základnu matrace lze nastavit do čtyř různých poloh. Dbejte na to, aby vzdálenost mezi matrací a horní hranou lůžka byla vždy alespoň 30 cm v nejvyšší poloze a alespoň 50 cm v nejnižší poloze. Tato úroveň je vyznačena na konci postýlky (). Původní matrace od společnosti Stokke zaručuje vysokou kvalitu.**
- **Nejnižší poloha je nejbezpečnější a jakmile je dítě dostatečně staré na to, aby se posadilo, měla by se základna vždy používat v této poloze;**
- **Dohlédněte na to, aby dítě z kterékoli pozice v postýlce nemělo v dosahu léky, provázky, gumičky, malé hračky nebo drobné předměty, jako například peníze.**
- **Když dítě dokáže samo vylézt a vstát z postýlky, nesmíte již postýlku Stokke® Sleepi™ používat jako dětské lůžko, abyste předešli úrazům způsobeným pádem. Až bude dítě dostatečně zralé, můžete jednu stranu postýlky sundat a základnu matrace nastavit do nejnižší polohy. Po sejmutí boční strany postýlky nezapomeňte odmontovat kolečka.**

Doporučené rozměry matrace

Tento výrobek byl vyroben pro použití s matrací o rozměrech 698 mm na šířku, 1364 mm na délku a 84 mm na tloušťku pro postýlku Stokke® Sleepi™ Bed a 590 mm na šířku, 764 mm na délku a 84 mm na tloušťku pro postýlku Stokke® Sleepi™ Mini a má tvar postýlky Bed/Mini. Šířka a délka je uvedena proto, že je důležité, aby mezery mezi matrací a boky a konci postýlky nepřesáhly 30 mm. Tím se má omezit nebezpečí zaklínění dítěte mezi boční stranou postýlky a matrací. Tloušťka matrace je stanovena tak, aby hloubka postýlky byla při nejnižší poloze základny matrace větší než 500 mm, čímž se snižuje riziko, že dítě z postýlky vyleze nebo z ní vypadne.

Informace o vaší nové matraci Stokke® Sleepi™ Mini a matraci Stokke® Sleepi™ Bed (prodává se samostatně)

- **Dbejte na to, aby strana matrace se síťovinou směrovala dolů**

! VAROVÁNÍ

- **Nepoužívejte tento výrobek, aniž byste si nejprve přečetli návod k použití.**
- **Tento návod si pečlivě přečtěte a důsledně jej dodržujte, abyste zajistili, že nedojde k narušení bezpečnostních funkcí postýlek Mini a Bed.**
- **Návod si schovejte pro pozdější použití. Šestihřanný klíč si schovejte pro pozdější použití. Po 2–3 týdnech od sestavení výrobku znovu utáhněte všechny šrouby a pravidelně je dotahujte.**
- **Při sestavování výrobku šrouby nedotahujte, dokud není celá jednotka smontována. Díky tomu bude montáž snazší.**
- **Zajistěte, aby byla postýlka Stokke® Sleepi™ umístěna na rovném a pevném povrchu. Po sestavení překontrolujte a utáhněte veškeré kování a všechny šrouby. Kování a šrouby by se měly pravidelně kontrolovat a podle potřeby dotahovat. Uvolněné šroubované spoje nebo součásti by mohly způsobit zachycení části těla nebo oblečení dítěte (např. šňůrky, náhrdelníky, pásky od dudlíků apod.), což by mohlo vyvolat riziko uškrtení.**
- **Nikdy neumísťujte postýlku Stokke® Sleepi™ poblíž otevřeného ohně nebo zdrojů prudkého tepla, jako jsou elektrická kamna, plynové krbý apod., protože hrozí nebezpečí požáru.**
- **Nepoužívejte postýlku Stokke® Sleepi™, pokud je některý díl poškozený, roztržený nebo chybí, a používejte pouze náhradní díly schválené společností Stokke®.**
- **Nepoužívejte žádné příslušenství nebo náhradní díly, které nejsou vyrobeny společností Stokke®, protože by to mohlo ohrozit bezpečnost vašeho dítěte.**
- **Umístění dodatečných předmětů do postýlky může způsobit udušení dítěte.**
- **Nenechávejte v postýlce nic, na co by dítěti umožnilo vylézt nebo nevypadnou, případně co by mohlo představovat nebezpečí udušení nebo uškrtení, např. provázky, šňůry od žaluzií/záclon**
- **V postýlce Stokke® Sleepi™ nesmí být víc než jedna matrace**

- **Tento výrobek je určen pro používání vždy pouze jedním dítětem.**
- **Jako potahy matrací nikdy nepoužívejte plastové přepravní pytle nebo jiné plastové fólie, které se neprodávají k tomuto účelu a nejsou k tomuto účelu určené. Mohou způsobit udušení.**
- **Nikdy s tímto výrobkem nepoužívejte vodní matraci.**
- **Pokud provádíte renovaci postýlky, použijte zdravotně nezávadnou povrchovou úpravu určenou pro dětské výrobky.**

VAROVÁNÍ pro konfiguraci pro nezletilé (otevřete Stokke® Sleepi™)

- **Až bude vaše dítě dostatečně velké, lze sundat boční stranu postýlky Stokke® Sleepi™, aby dítě mohlo do postýlky vlézt a vylézt z ní. Známkou toho, že je dítě na to zralé, je když začne samo vylézat z postýlky.**
- **Nepoužívejte postýlku Stokke® Sleepi™ s odstraněnou boční stranou vedle postele pro dospělé. Tento výrobek není určen pro společné spaní.**
- **Děti si ve svém prostoru na spaní pravděpodobně hrají, skáčou a dovádějí. Proto zajistěte, aby byla postýlka Stokke® Sleepi™ umístěna dále od nábytku, oken, šňůr od žaluzií, závěsů nebo jiných šňůr. Postýlku Stokke® Sleepi™ můžete buď umístit těsně ke zdi, nebo zajistit, aby mezi zdí a bokem postýlky byla mezera 300 mm.**

DE

WICHTIGE UNTERLAGE – GUT AUFBEWAHREN. SORGFÄLTIG DURCHLESEN!

Sicher schlafen

- **Sobald dein Baby nach Hause kommt, braucht es einen sicheren Platz zum Schlafen. Die Kinderheilkunde empfiehlt, dass Babys in den ersten sechs Monaten, idealerweise sogar im ersten Jahr, im Zimmer ihrer Eltern schlafen (– aber nicht im selben Bett). Es ist unerlässlich, dass Babybett oder Wiege sicher und stabil sind.**
- **Um das Risiko des Plötzlichen Kindstods (SIDS) zu minimieren, rät die Kinderheilkunde, gesunde Säuglinge zum Schlafen auf den Rücken zu legen, es sei denn, deine Ärztin oder dein Arzt**

empfehlen etwas anderes. Außerdem brauchst du eine feste Matratze mit einem straff sitzenden Spannbettlaken.

- Weiche Gegenstände und lose Bettwäsche gehören nicht in den Schlafbereich des Säuglings, weil sie das Risiko von SIDS, des Hängenbleibens, der Erstickungs- und Strangulationsgefahr erhöhen.

* Bitte beachte auch die Empfehlungen der American Academy of Pediatrics bezüglich sicherer Schlafumgebungen für Babys: www.healthychildren.org

Reinigung und Pflege

Stokke® Sleepi™ Matratze (separat erhältlich):

- Matratzenbezug: Bei 60 °C maschinenwaschbar. Im nassen Zustand dehnen. Nicht im Trockner trocknen. Flach trocknen lassen. MATRATZENKERN: Mit warmem Wasser spülen und flach trocknen lassen. Falls dein Kind die Matratze mal einnässt, solltest du Matratzenkern und -bezug immer waschen.

HOLZ: Mit einem sauberen, feuchten Tuch abwischen und überschüssiges Wasser wegwischen. Stokke rät von der Verwendung von Reinigungsmitteln ab. Bei Sonneneinstrahlung kann sich die Farbe des Holzes verändern.

NORMALER GEBRAUCH: Bettdecke morgens immer abnehmen und aufschütteln, Bett und Bettdecke gut lüften.

- Strangulationsgefahr und Risiko des Verfangens. Verwende nur Bettlaken, die fest auf der Matratze sitzen und die Matratzenecken sicher umschließen.
- Diese Matratze kann Erbrochenes nicht aufsaugen.

⚠️ ACHTUNG

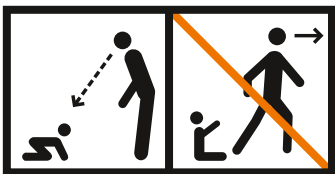

Stokke® Sleepi™ Mini

- ACHTUNG – Verwende das Produkt (Mini) nicht mehr, sobald dein Kind sitzen, knien oder sich hochziehen kann.
- Lass Kinder nicht unbeaufsichtigt in der Nähe des Stokke® Sleepi™ Mini spielen.
- Achte darauf, dass die Räder des Stokke® Sleepi™ Mini arretiert sind, wenn sich ein Kind darin befindet.

Stokke® Sleepi™ Bed

- Der Matratzenboden kann in vier verschiedene Höhen eingestellt werden. Achte darauf, dass der Abstand zwischen Matratze und Bettoberkante in der höchsten Position immer mindestens 30 cm und in der untersten Position mindestens 50 cm beträgt. Diese Höhe ist am Kinderbettende (↔) markiert. Eine Originalmatratze von Stokke garantiert, dass sie perfekt ins Bettchen passt.
- Die unterste Position ist die sicherste. Der Matratzenboden sollte auf diese Höhe eingestellt werden, sobald dein Baby aufrecht sitzen kann.
- Achte darauf, dass Medikamente, Schnüre, Gummibänder, kleines Spielzeug oder Kleinkram wie Geld außerhalb der Reichweite des Kindes im Bett sind, und zwar in jeder Höheneinstellung.
- Sobald dein Kind eigenständig ins Bett hinein- oder herausklettern kann, steigt die Sturz- und Verletzungsgefahr. Darum solltest du ab diesem Zeitpunkt das Stokke® Sleepi™ Bett nicht länger als Babybett nutzen. Entferne ein Seitenteil und stelle den Matratzenboden auf die unterste Höhe ein. Wenn du das Seitenteil abnimmst, entferne bitte zeitgleich die Räder vom Bett.

Empfohlene Matratzengröße

Dieses Produkt eignet sich für Matratzen, die die Form des Stokke® Sleepi™ Mini haben und 590 mm breit, 764 mm lang und 84 mm dick sind bzw. die die Form des Stokke® Sleepi™ Betts haben und 698 mm breit, 1364 mm lang und 84 mm dick sind. Die richtige Breite und Länge sind wichtig. Nur so ist gewährleistet, dass der Abstand zwischen Matratze und Bettrand nicht größer als 30 mm ist. Dies minimiert das Risiko, dass dein Kind zwischen der Bettrand und Matratze hängenbleibt. Die richtige Matratzendicke ist wichtig, um sicherzustellen, dass die Tiefe des Betts größer als 500 mm ist, wenn der Matratzenboden auf die niedrigste Höhe eingestellt wurde. Dies minimiert das Risiko, dass dein Kind aus dem Produkt klettert oder herausfällt.

Informationen zur neuen Matratze deines Stokke® Sleepi™ Mini bzw. Stokke® Sleepi™ Betts (separat erhältlich)

- Achte darauf, dass die Seite mit dem Netzgewebe nach unten zeigt.

⚠️ ACHTUNG

- Vor dem ersten Gebrauch des Produkts bitte unbedingt die Anleitung lesen!
- Bitte lies diese Anleitung sorgfältig durch und beachte sie genau, um sicherzustellen, dass die Sicherheitsfunktionen des Mini und des Betts nicht beeinträchtigt werden.
- Bewahre die Gebrauchsanweisung gut auf. Bewahre den Inbusschlüssel zur späteren Verwendung auf. Ziehe alle Schrauben 2 bis 3 Wochen nach dem Zusammenbauen und danach in regelmäßigen Abständen nach.
- Wenn du das Produkt aufbaust, zieh die Schrauben erst fest, nachdem du alle Teile zusammengesetzt hast. Auf diese Weise ist die Montage am einfachsten.
- Achte darauf, dass das Stokke® Sleepi™ auf einem ebenen und festen Untergrund steht. Überprüfe nach dem Zusammenbauen alle Elemente und ziehe die Schrauben fest. Du solltest Elemente und Schrauben regelmäßig überprüfen und bei Bedarf nachziehen. Lose Schraubverbindungen oder Teile können dazu führen, dass dein Baby ein Körperteil einklemmt oder Kleidung (z.B. Schnüre, Ketten, Bänder für Schnuller von Babys etc.) sich verheddert, was die Gefahr der Strangulation birgt.
- Stell das Stokke® Sleepi™ nie in der Nähe eines offenen Feuers oder von Hitzequellen wie Elektro- oder Gasöfen auf, da hier Brandgefahr besteht.
- Verwende das Stokke® Sleepi™ nicht, wenn Teile fehlen, beschädigt oder gerissen sind. Verwende nur von Stokke® zugelassene Ersatzteile.
- Verwende nur Zubehör oder Ersatzteile, die von Stokke® hergestellt wurden, um die Sicherheit deines Kindes zu gewährleisten.
- Gegenstände, die zusätzlich in das Produkt gelegt werden, können zu Erstickung führen.
- Lass nichts im Kinderbett liegen. Stell das Kinderbett außer Reichweite von Sachen auf, die einen Halt bieten oder eine Erstickungs- oder Strangulationsgefahr darstellen könnten, z. B. Schnüre, Jalousie-/Vorhangkordeln.

- Leg nie mehr als eine Matratze in das Stokke® Sleepi™.
- Dieses Produkt ist nur für den Gebrauch von jeweils einem Kind bestimmt.
- Verwende niemals Kunststoffversandtaschen oder Kunststofffolien als Matratzenschoner, die für diesen Zweck nicht vorgesehen sind. Sie können zu Erstickung führen.
- Dieses Produkt ist für den Gebrauch von Wassermatratzen nicht geeignet.
- Verwende zum Nachlackieren einen ungiftigen Lack, der für Kinderprodukte zugelassen ist.

WARNHINWEIS für die Konfiguration als Jugendbett (offenes Sleepi™)

- Wenn dein Kind alt genug ist, kannst du das Seitenteil des Stokke® Sleepi™ Betts abnehmen, damit es eigenständig in das Bett hinein- und heraussteigen kann. Ob dein Kind bereit ist, erkennst du daran, dass es anfängt, alleine aus dem Bett zu klettern.
- Stell das Stokke® Sleepi™ Bett ohne Seitenteil nicht neben ein Erwachsenenbett. Dieses Produkt ist kein Beistellbett.
- Kinder neigen dazu, in ihrem Schlafbereich zu spielen, zu hüpfen und zu springen. Stell das Stokke® Sleepi™ Bett deshalb nicht in der Nähe von Möbeln, Fenstern, Jalousieschnüren, Vorhängen oder herabhängenden Schnüren auf. Stell das Stokke® Sleepi™ Bett entweder direkt an eine Wand oder stell es so auf, dass zwischen Wand und Bettkante ein Abstand von 300 mm besteht.

DK

VIGTIGT, GEMMES TIL SENERE BRUG: LÆS OMHYGGELIGT!

Sikker søvn

- Så snart din baby kommer hjem, har hun/han brug for et sikkert sted at sove. Børnelægerne anbefaler, at babyer sover på deres forældres værelse (men ikke i samme seng) i de første seks måneder eller ideelt set det første år. Det er vigtigt at have en robust og sikker vugge eller barneseng.

- For at reducere risikoen for vuggedød anbefaler børnelæger, at raske spædbørn lægges på ryggen, når de skal sove, medmindre din læge anbefaler andet, og på en fast madras med et tætsiddende lagen.
- Hold bløde genstande og løst sengetøj væk fra spædbarnets soveområde for at reducere risikoen for vuggedød, kvælning og fastklemning.
- * Stokke henviser til følgende anbefalinger fra American Academy of Pediatrics for sikre sovemiljøer for spædbørn på www.healthychildren.org

Rengøring og vedligeholdelse:

Stokke® Sleepi™ Madras (sælges separat):

- Madrasbetræk: Kan vaskes ved 60 °C. Strækkes i våd tilstand. Må ikke tørres i tørretumbler. Tørres fladt

MADRASKERNE: Madrassens kerne rengøres med varmt vand og tørres fladt. Hvis dit barn har et lille uheld i sengen, skal madrasbetrækket og kernen altid vaskes.

TRÆ: Tørres af med en ren, fugtig klud, og overskydende vand fjernes. Stokke anbefaler ikke brug af rengøringsmidler. Træets farve kan ændre sig, hvis det udsættes for sol.

NORMAL BRUG: Tag altid dynen af om morgenen, og lad seng og dyne "afkøle" og tørre.

- Risiko for kvælning eller klemning. Brug aldrig sengens madrasbetræk, medmindre det sidder godt fast på madrassen og rundt om madrassens kanter.
- Madrassen må ikke opsuge opkast.

⚠ ADVARSEL

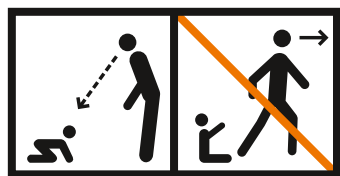

Stokke® Sleepi™ Mini

- ADVARSEL – Stop med at bruge produktet (Mini), så snart barnet kan sidde eller knæle eller trække sig selv op.
- Lad ikke andre børn lege uden opsyn i nærheden af Stokke® Sleepi™ Mini
- Sørg for, at hjulene på Stokke® Sleepi™ Mini er i låst position, når der ligger et barn i den.

Stokke® Sleepi™ Bed

- Madrassens bund kan indstilles i fire forskellige positioner. Sørg for, at afstanden fra madrassen til toppen af sengen altid er mindst 30 cm i højeste position og mindst 50 cm i laveste position. Dette niveau er markeret i vuggeenden (☞). En original madras fra Stokke sikrer perfekt pasform.
- Den laveste indstilling er den sikreste og skal bruges, når barnet er gammelt nok til at sidde op.
- Sørg for at opbevare medicin, snor, elastik, små stykker legetøj eller små genstande som f.eks. penge uden for rækkevidde fra sengen.
- For at undgå faldskader, når dit barn selv kan kravle ind og ud af sengen, må du ikke længere bruge Stokke® Sleepi™ sengen som vugge. Når barnet er klar, kan du fjerne den ene side af sengen og sætte madrasbunden i den laveste position. Når sengesiden er fjernet, skal hjulene også afmonteres.

Anbefalet madrasstørrelse:

Dette produkt er fremstillet til brug med en madras, der måler 698 mm i bredden, 1.350 mm i længden og 84 mm i tykkelsen til Stokke® Sleepi™ sengen og 590 mm i bredden, 764 mm i længden og 84 mm i tykkelsen til Stokke® Sleepi™ Mini og har samme form som sengen/minisengen. Bredden og længden er angivet, fordi det er vigtigt, at mellemrummet mellem madrassen og sengens sider og ender ikke overstiger 30 mm. Dette er for at minimere risikoen for, at et barn kommer i klemme mellem siden og madrassen. Madrassens tykkelse er specifik for at sikre, at sengens dybde er over 500 mm, når madrassens bund er i den laveste position, for at minimere risikoen for, at et barn kravler op eller falder ud af sengen.

Information om din nye Stokke® Sleepi™ Mini Madras og Stokke® Sleepi™ Madras (sælges separat)

- Sørg for, at madrassens netside vender nedad

⚠ ADVARSEL

- Læs brugsanvisningen omhyggeligt, og følg den nøje for at sikre, at sengenes sikkerhedsfunktioner ikke kompromitteres.

- Gem brugsanvisningen til senere brug. Gem unbraknøglen til senere brug. Efterspænd alle skruer 2-3 uger efter samling, og efterspænd regelmæssigt.
- Når produktet samles, må skruerne ikke spændes, før hele enheden er samlet. Det er den nemmeste måde at samle sengen på.
- Sørg for, at Stokke® Sleepi™ er placeret på et plant og stabilt underlag. Efter samling kontrolleres alle beslag og skruer og efterspændes. Beslag og skruer skal kontrolleres regelmæssigt og efterspændes efter behov. Løse skrueforbindelser eller dele kan medføre, at barnet eller barnets tøj kommer i klemme (f.eks. snore, halskæder, bånd til sutter osv.), hvilket kan medføre kvælning.
- Anbring aldrig Stokke® Sleepi™ ved åben ild eller kilder til stærk varme som f.eks. elektriske varmeapparater, gasovne osv. på grund af brandfare.
- Brug ikke Stokke® Sleepi™, hvis en del er ødelagt, beskadiget eller mangler, og brug kun reservedele, der er godkendt af Stokke®.
- Brug ikke tilbehør eller reservedele, der ikke er fremstillet af Stokke®, da det kan påvirke dit barns sikkerhed.
- Placering af yderligere genstande i produktet kan medføre kvælning.
- Undlad at efterlade noget i sengen eller at placere den tæt på et andet produkt, som kunne give fodfæste eller udgøre en fare for kvælning, f.eks. snore, rullegardin-/gardinsnøre osv.
- Undlad at bruge mere end én madras i Stokke® Sleepi™
- Dette produkt er kun beregnet til brug af 1 barn ad gangen.
- Brug aldrig plastikposer eller anden plastfilm som madrasbetræk, hvis det ikke er beregnet til dette formål. Det kan forårsage kvælning.
- Brug aldrig en vandmadras sammen med dette produkt.
- Ved omlakering skal der anvendes en giffri lak, der er beregnet til produkter til børn.

ADVARSEL til juniorkonfiguration (åben Sleepi™)

- Når dit barn er gammelt nok, kan siden af Stokke® Sleepi™ sengen fjernes, så dit barn selv kan komme ind i og ud af sengen. Et tegn på, at barnet er klar til det, er, når det selv begynder at kravle ud af sengen.
- Anbring ikke Stokke® Sleepi™ sengen med den side,

der er fjernet, langs en voksenseng. Dette produkt er ikke en fællesseng.

- Børn vil sandsynligvis lege og hoppe i deres soveområde. Sørg derfor for, at Stokke® Sleepi™ sengen er placeret væk fra møbler, vinduer, rullegardin-/gardinsnøre eller andre snore. Anbring enten Stokke® Sleepi™ sengen helt op til væggen eller sørg for, at der er en afstand på 300 mm mellem væggen og siden af sengen.

EE

OLULINE: HOIDKE EDASPIDISEKS ALLES. LUGEGE HOOLIKALT!

Ohutu uni

- Kohe pärast lapse kojutulekut vajab ta magamiseks turvalist kohta. Lastearstid soovivad, et esimese poole aasta või ideaaljuhul esimese aasta jooksul peaks imik magama oma vanematega samas toas (kuid mitte samas voodis). Lapsel peab olema tugev ja turvaline võre- või korvoodi.
- Imikute äkksurma ohu vähendamiseks soovivad lastearstid panna terved imikud magama selili, välja arvatud, kui arst on andnud muid soovitusi, ning tuleb kasutada tihedalt sobituvat voodilina madratsit.
- Hoidke pehmed esemed ja lahtine voodipesu imiku magamispiirkonnast eemal, et vähendada imikute äkksurma, lämbumise, kinnijäämise ja kägistamise ohtu.
- * Stokke soovib järgida Ameerika Pediaatriaakadeemia soovitusi imikule ohutu magamiskeskkonna loomiseks: www.healthychildren.org

Puhastamine ja hooldus

Madrats Stokke® Sleepi™ Mattress (müüakse eraldi):

- Madratsikate: Pestav 60 °C / 140 °F juures. Venitage märjalt. Mitte kuivatada pesukuiivatis. Kuivatada horisontaalsendis. MADRATSI SISU: Loputage madratsi sisu sooja veega ja kuivatage horisontaalselt. Voodi määrdumise korral tuleb madratsikate ja sisu alati ära pesta.

PUIT: Pühkige puhta ja niiske lapiga liigne vesi ära. Stokke ei soovita

kasutada pesuvahendeid. Puidu värv võib päikesevalguse käes muutuda.

TAVAPÄRANE KASUTAMINE.

- Eemaldage hommikul alati voodilt tekk ja laske voodil ja tekil jahtuda" ja kuivatada.
- Võimalik lämbumis- või takerdumisoht. Ärge kunagi kasutage madratsikatet, mis ei mahu turvaliselt madratsile ja ümber madratsi nurkade.
- See madrats ei tohi okset sisse imada.

⚠ HOIATUS

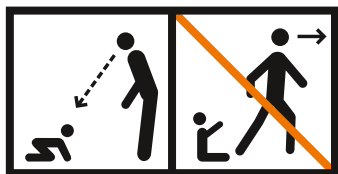

Stokke® Sleepi™ Mini

- HOIATUS — lõpetage toote (Mini) kasutamine kohe, kui laps suudab istuda, põlvitada või ennast püsti tõmmata.
- Ärge lubage teistel lastel Stokke® Sleepi Mini™ lähedal järelevalveta mängida.
- Veenduge, et kui laps on Stokke® Sleepi™ Minis, on rattad lukustatud asendis.

Stokke® Sleepi™ Bed

- Madratsi alust saab reguleerida neljale erinevale asendile. Veenduge, et madratsi ja voodi ülaosa vaheline kaugus on alati kõige kõrgemas asendis vähemalt 30 cm ja kõige madalamas asendis vähemalt 50 cm. See tase on tähistatud voodi jalutsis (↯). Stokke originaalmadrats tagab kvaliteetse sobivuse.
- Madalaim asend on kõige ohutum ja kui laps on istumiseks piisavalt vana, tuleks alust alati selles asendis kasutada.
- Veenduge, et ravimid, paelad, elastsed ja väikesed mänguasjad või väikesed esemed, näiteks raha, ei oleks lapsele voodist ühestki asendist käeulatuses.
- Kukkumise põhjustatud vigastuste vältimiseks ei tohi voodit Stokke® Sleepi™ Bed enam voodina kasutada, kui teie laps on võimeline ise voodisse ja voodist välja ronima. Kui teie laps on valmis, võite voodi ühe külje eemaldada ja seada madratsi aluse madalaimasse

asendisse. Kui voodi külg on eemaldatud, võtke kindlasti ka rattad lahti.

Soovitatav madratsi suurus

See toode on valmistatud kasutamiseks koos madratsiga, mille mõõtmed on voodile Stokke® Sleepi™ Bed laius 698 mm, pikkus 1364 mm ja paksus 84 mm ning Stokke® Sleepi™ Minile laius 590 mm, pikkus 764 mm ja paksus 84 mm, ning sellel on voodi Bed/Mini kuju. Laius ja pikkus on täpselt kindlaks määratud, kuna madratsi ning voodi külje ja otste vahe ei tohi olla üle 30 mm. See vähendab lapsel külje ja madratsi vahele kinnijäämise ohtu. Madratsi paksus on spetsiaalselt valitud, et tagada voodi sügavus üle 500 mm, kui madratsi alus on kõige madalamas asendis, et vähendada lapse tootest välja ronimise või kukkumise ohtu.

Teave teie uue Stokke® Sleepi™ Mini madratsi ja Stokke® Sleepi™ Bed madratsi kohta (müüakse eraldi)

- Veenduge, et madratsi ühekordse võrguga pool oleks suunatud allapoole.

⚠ HOIATUS

- Ärge kasutage seda toodet enne kasutusjuhendi lugemist.
- Lugege käesolevad juhised tähelepanelikult läbi ning järgige neid täpselt, et tagada voodite Mini ja Bed ohutusfunktsioonide õige toimimine.
- Hoidke kasutusjuhend hilisemaks kasutamiseks alles. Hoidke kuuskantvõti hilisemaks kasutamiseks alles. Pingutage kõiki kruvisid 2–3 nädala möödumisel kokkupanemisest ja pingutage neid regulaarselt uuesti.
- Toote kokkupanemisel ärge pingutage kruvisid enne, kui kogu voodi on kokku pandud. Sellisel on paigaldamine kõige lihtsam.
- Veenduge, et Stokke® Sleepi™ on asetatud tasasele ja stabiilsele pinnale. Pärast kokkupanekut kontrollige ja pingutage üle kõik kinnitused ja kruvid. Kinnitusi ja kruvisid tuleb regulaarselt kontrollida ja vajadusel üle pingutada. Lahtised kruviühendused või nende osad võivad põhjustada imiku kehaosade või rõivaste

kinnijäämist (nt nõõrid, kaelakeed, imiku lutipaelad jne), tekitades poomisohtu.

- Tuleohu vältimiseks ärge asetage Stokke® Sleepi™-t lahtise tule ega muude tugevate soojusallikate lähedusse, nagu soojuskiirguriid, gaasisoojendid vms.
- Ärge kasutage Stokke® Sleepi™-t, kui mõni selle osa on purunenud, rebenenud või puudu, ja kasutage ainult Stokke® poolt heakskiidetud varuosi.
- Ärge kasutage muude tootjate tarvikuid ega varuosi peale Stokke®, see võib kahjustada teie lapse ohutust.
- Täiendavate esemete paigutamine tootesse võib põhjustada lämbumist.
- Ärge jätke midagi voodisse ega pange voodit teise toote lähedale, millele jalg võib toetuda või mis võib tekitada lämbumis- või kägistamisohtu, nt paelad, ruloode/kardinate nõõrid
- Ärge kasutage Stokke® Sleepi™-s mitut madratsit
- See toode on mõeldud kasutamiseks korraga ainult ühel lapsel.
- Ärge kunagi kasutage madratsikatteks kilekotte ega muid kilesid, mida ei müüda ja mis ei ole ette nähtud selleks otstarbeks. Need võivad põhjustada lämbumist.
- Ärge kasutage selle tootega kunagi vesimadratsit.
- Uuesti viimistlemisel kasutage lastetoodetele ette nähtud mittetoksilist viimistlust.

HOIATUS seoses Juvenile variandiga (lahtine Stokke® Sleepi™)

- Kui teie laps on piisavalt vana, võite voodi Stokke® Sleepi™ Bed külje eemaldada, et laps saaks ise voodisse siseneda ja sellest väljuda. Laps on selleks valmis, kui ta hakkab ise voodist välja ronima.
- Ärge kasutage voodit Stokke® Sleepi™ Bed nii, et külg on eemaldatud täiskasvanu voodi kõrval. See toode ei ole mõeldud koos magamiseks.
- Lapsed võivad oma magamisalal mängida ja hüpata. Seetõttu veenduge, et Stokke® Sleepi™ Bed oleks paigutatud mööblit, akendest, ruloos või kardina nõõridest või muudest nõõridest või paeltest eemale. Paigutage Stokke® Sleepi™ Bed kas vastu seina või jälgige, et seina ja voodi külje vahele jääb 300 mm / 12 tolli vahet.

ES

IMPORTANTE: CONSERVAR PARA REFERENCIA FUTURA. LEE ATENTAMENTE.

Sueño seguro

- Tan pronto como tu bebé vuelva a casa, necesitará un lugar seguro para dormir. Los pediatras recomiendan que los bebés duerman en la habitación de sus padres (pero no en la misma cama) durante los primeros seis meses o, idealmente, durante el primer año. Disponer de una cuna o un moisés resistente y seguro para el bebé es esencial.
- Para reducir el riesgo de síndrome de muerte súbita del lactante (SMSL), los pediatras recomiendan que los bebés sanos duerman boca arriba, a menos que su médico indique lo contrario, también se necesitará un colchón firme con una sábana ajustada.
- Mantén los objetos blandos y la ropa de cama suelta lejos del área de sueño del bebé para reducir el riesgo de SMSL, asfixia, atrapamiento y estrangulamiento.
- * Stokke recomienda seguir las recomendaciones de la Academia Estadounidense de Pediatría para un entorno seguro para el descanso del bebé: www.healthychildren.org

Limpieza y mantenimiento

- Colchón Stokke® Sleepi™ (se vende por separado):
- Funda del colchón: Lavable a 60 °C. Estirar mientras está húmeda. No utilizar secadora. Secar en plano.
- NÚCLEO DEL COLCHÓN: Enjuágalo el núcleo del colchón con agua templada y secalo en una superficie plana. Si el niño sufre un accidente, la funda del colchón y el núcleo siempre se deben lavar.
- MADERA: Utiliza un paño limpio y húmedo para eliminar el exceso de agua. Stokke no recomienda el uso de detergentes. El color de la madera puede cambiar si se expone al sol.
- CONDICIONES NORMALES DE USO: Retira siempre el edredón por la mañana y deja que la cuna y el edredón "se enfríen" y se sequen.
- Posible peligro de estrangulamiento o enredo. Nunca utilices la funda del colchón de la cuna a menos que se ajuste de forma segura al colchón de la cuna y se envuelva alrededor de las esquinas del colchón.
- Este colchón no puede absorber el vómito.

⚠️ ADVERTENCIA

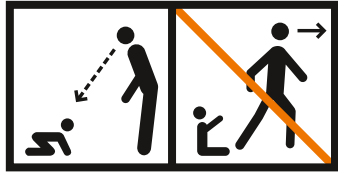

Stokke® Sleepi™ Mini

- ADVERTENCIA: Deja de utilizar el producto (Mini) en cuanto el niño pueda sentarse o arrodillarse o levantarse por sí mismo.
- No dejes que otros niños jueguen sin supervisión cerca de la Stokke® Sleepi™ Mini
- Asegúrate de que las ruedas de la Stokke® Sleepi™ Mini estén bloqueadas cuando el niño esté dentro.

Stokke® Sleepi™ Bed

- La base del colchón puede ajustarse en cuatro posiciones diferentes. Asegúrate de que la distancia del colchón a la parte superior de la cuna sea siempre de al menos 30 cm en la posición más alta y de al menos 50 cm en la posición más baja. Este nivel está marcado en el extremo de la cuna (↕). Un colchón original de Stokke garantiza un ajuste de alta calidad.
- A partir del momento en que el bebé sea capaz de sentarse solo, deberá usarse la base siempre en la posición más baja ya que es la más segura.
- Asegúrate de mantener los medicamentos, las cuerdas, los elásticos, los juguetes pequeños o los objetos pequeños, como el dinero, fuera del alcance de cualquier posición en la cuna.
- Si el niño puede trepar para entrar o salir de la cuna por sí solo, evita utilizar la Stokke® Sleepi™ como cuna para prevenir lesiones por caídas. Cuando el niño esté listo, puedes quitar un lateral de la cuna y ajustar la base del colchón a la posición más baja. Una vez retirado el lateral de la cuna, asegúrate de desmontar también las ruedas.

Tamaño de colchón recomendado

Este producto ha sido fabricado para utilizarse con un colchón de 68 cm de ancho por 136,4 cm de largo y 8,4 cm de grosor en el caso de la cuna Stokke®

Sleepi™ y de 59 cm de ancho por 76,4 cm de largo y 8,4 cm de grosor en el caso de Stokke® Sleepi™ Mini, y tiene la forma de la Cuna/Mini. El ancho y la longitud se especifican porque es importante que los espacios entre el colchón y los laterales y extremos de la cuna no superen los 30 mm. Esto es para minimizar el riesgo de que un niño quede atrapado entre el lateral y el colchón. El grosor del colchón es específico para garantizar que la profundidad de la cuna sea superior a 500 mm con la base del colchón en la posición más baja para minimizar el riesgo de que el niño trepe o se caiga del producto.

Información sobre tu nuevo Colchón Mini Stokke® Sleepi™ y Colchón de Cuna Stokke® Sleepi™ (vendidos por separado)

- Asegúrate de que el lado de la malla única del colchón esté orientado hacia abajo

⚠️ ADVERTENCIA

- No utilices este producto sin leer primero las instrucciones de uso.
- Lee atentamente estas instrucciones y síguelas al pie de la letra para no comprometer las características de seguridad del Mini y de la Cuna.
- Conserva las instrucciones para su uso posterior. Guarda la llave hexagonal para su uso posterior. Vuelve a apretar todos los tornillos 2-3 semanas después del montaje y vuelve a apretarlos de forma periódica.
- Al montar el producto, no aprietes los tornillos hasta que se haya montado toda la unidad. Esto te garantiza la forma más fácil de montarlo.
- Asegúrate de que la Stokke® Sleepi™ esté colocada sobre una superficie nivelada y estable. Después del montaje, vuelve a comprobar todos los accesorios y tornillos y apriétalos. Las conexiones y los tornillos deben comprobarse con regularidad y volver a apretarse según haga falta. Las partes unidas con tornillos o las piezas sueltas pueden hacer que el bebé quede atrapado por una parte del cuerpo o por la ropa (por ejemplo, cordones, collares, cintas para chupetes de bebé, etc.) lo que supondría un riesgo de estrangulamiento.
- Nunca coloques la Stokke® Sleepi™ cerca de fuego

o fuentes de calor intenso, como estufas eléctricas, fuegos de gas, etc. debido al riesgo de incendio.

- No utilices la Stokke® Sleepi™ si falta alguna pieza o si está desgastada o rota, y utiliza solamente piezas de repuesto aprobadas por Stokke®.
- No utilices accesorios ni piezas de repuesto que no hayan sido fabricados por Stokke®, ya que pueden afectar a la seguridad de tu hijo.
- La colocación de elementos adicionales en el producto puede causar asfixia.
- No dejes nada en la cuna que pueda servir de punto de apoyo o que presente un riesgo de asfixia o estrangulamiento, como cuerdas, correas de cortinas y persianas, etc. De igual forma, no dejes la cuna cerca estos objetos.
- No utilices nunca más de un colchón en la Stokke® Sleepi™
- Este producto solo debe usarse con un niño a la vez.
- Nunca utilices bolsas de transporte de plástico u otra película de plástico como fundas de colchón que no se vendan y estén destinadas a ese fin. Pueden causar asfixia.
- No utilices nunca un colchón de agua con este producto.
- En caso de renovación, usa un acabado no tóxico específico para productos infantiles.

ADVERTENCIA para la configuración juvenil (Stokke® Sleepi™ abierta)

- Cuando tu hijo sea lo suficientemente mayor, puedes quitar el lateral de la cuna Stokke® Sleepi™ para que el niño pueda entrar y salir por sí mismo de ella. Una señal de que el niño está listo para esto es que empiece a salir de la cuna por sí mismo.
- No utilices la Stokke® Sleepi™ con el lado retirado junto a una cama de adulto. Este producto no es un cocho.
- Es probable que los niños jueguen, reboten y salten en su zona de descanso. Por lo tanto, asegúrate de que la cuna Stokke® Sleepi™ esté alejada de muebles, ventanas, cordones de persianas, tiradores de cortinas u otras cuerdas o cordones. Coloca la cuna Stokke® Sleepi™ pegada a la pared o asegúrate de que hay un espacio de 300 mm entre la pared y el lateral de la cuna.

FI

TÄRKEÄÄ – SÄILYÄ VASTAISEN VARALLE. LUE HUOLELLISESTI.

Turvallista unta

- Vauvasi tarvitsee turvallisen nukkumapaikan heti kun hän tulee kotiin. Lastenlääkärit suosittelevat nukkumista vauvan kanssa samassa huoneessa (mutta ei samassa sängyssä) ainakin ensimmäiset kuusi kuukautta tai mieluiten ensimmäisen vuoden ajan. Vauva tarvitsee ehdottomasti tukevan ja turvallisen sängyn tai kehdon.
- Lastenlääkärit suosittelevat terveiden vauvojen nukuttamista selällään kätkytkuoleman (SIDS) riskin pienentämiseksi. Toimi toisin vain jos oma lääkärisi niin määrää. Vuoteen lisäksi vauva tarvitsee tukevan patjan ja sen päälle tiukasti istuvan lakanan.
- Pidä pehmeät esineet ja irtonaiset vuodevaatteet poissa vauvan nukkuma-alueelta kätkytkuoleman, tukehtumisen, tarttumisen ja kuristumisen riskin pienentämiseksi.
- * Stokke suosittelee American Academy of Pediatrics -järjestön ohjeita vauvojen turvallista nukkumisympäristöistä: www.healthychildren.org

Puhdistus ja hoito

Stokke® Sleepi™ -patja (myydään erikseen):

- Patjan päällinen: Pesu 60 °C. Venytä märkänä. Ei rumpukuivausta. Kuivaa tasaisella alustalla.
- PATJA: Huuhtelee lämpimällä vedellä ja kuivaa tasaisella alustalla. Jos lapsellesi sattuu vahinko, patjan päällinen ja patja pitää pestä.
- PUUOSAT: Pyyhi puhtaalla, kostealla liinalla ja kuivaa ylimääräinen kosteus pois. Stokke ei suosittele pesuaineiden käyttämistä. Puun väri voi muuttua, jos se altistuu auringonvalolle.
- NORMAALI KÄYTTÖ: Ota peitto pois aamulla ja anna vuoteen ja peiton tuulettua ja kuivua.
- Mahdollinen kuristumisvaara. Älä käytä patjansuojusta, joka ei istu hyvin patjan päälle ja ylety tiukasti patjan kulmien alle.
- Tämä patja ei ehkä ime oksennusta.

! VAROITUS

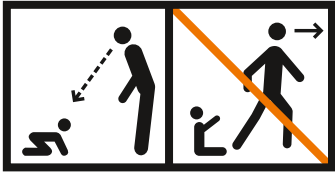

Stokke® Sleepi™ Mini

- VAROITUS – Lopeta tuotteen (Mini) käyttö heti, kun lapsi pystyy istumaan, seisomaan polvillaan tai vetämään itsensä ylös.
- Älä anna muiden lasten leikkiä Stokke® Sleepi™ Minin lähellä ilman valvontaa.
- Varmista, että Stokke® Sleepi™ Minin pyörät on lukittu, kun lapsi on vuoteessa.

Stokke® Sleepi™ Bed

- Vuoteen pohjan voi säätää neljään eri korkeuteen. Patjan ja vuoteen yläreunan välissä on oltava vähintään 30 cm ylimmässä asennossa ja vähintään 50 cm alimmassa asennossa. Tämä taso on merkitty vuoteen päätyyn (↯). Stokken alkuperäinen patja varmistaa hyvän istuvuuden.
- Alin taso on turvallisin. Säädä vuoteen pohja alimmalle tasolle heti kun vauva oppii istumaan.
- Säilytä lääkkeet, narut, kuminauhat, pienet lelut sekä rahat ja muut pienet esineet poissa vuoteen lähetyviltä.
- Stokke® Sleepi™ Bed -vuodetta ei saa mahdollisesta putoamisesta johtuvan loukkaantumisvaaran vuoksi käyttää pinnasänkynä enää sen jälkeen, kun lapsi pystyy itse kiipeämään vuoteeseen ja sieltä pois. Kun lapsi on valmis, vuoteen yhden seinän voi irrottaa ja pohjan säätää alimpaan asentoon. Samalla pitää irrottaa myös pyörät.

Patjan suositeltu paksuus

Stokke® Sleepi™ -vuoteeseen sopii patja, jonka leveys on 698 mm, pituus 1 364 mm ja paksuus 84 mm. Stokke® Sleepi™ Mini -vuoteeseen sopii patja, jonka leveys on 590 mm, pituus 764 mm ja paksuus 84 mm. Lisäksi patjan on oltava Bed/Mini-vuoteen muotoinen. Leveys ja pituus ovat täsmälliset, koska patjan ja sängyn reunojen väliin jäävä rako ei saa olla yli 30

mm. Muuten lapsi voisi jäädä puristuksiin reunan ja patjan väliin. Patjan paksuus on suunniteltu niin, että patjan yläreunasta on vähintään 500 mm vuoteen yläreunaan, kun pohja on alimmassa asennossa. Tämä estää lasta kiipeämästä ja putoamasta ulos vuoteesta.

Tietoa uudesta Stokke® Sleepi™ Mini -patjasta ja Stokke® Sleepi™ Bed -patjasta (myydään erikseen)

- Varmista, että patjan verkkopintainen puoli osoittaa alaspäin.

! VAROITUS

- Älä käytä tätä tuotetta ennen kuin olet lukenut ohjeet.
- Lue nämä ohjeet huolellisesti ja noudata niitä tarkasti, etteivät Mini- ja Bed-vuoteiden turvaominaisuudet heikenny.
- Säilytä ohjeet vastaisen varalle. Säilytä kuusiokoloavain vastaisen varalle. Kiristä kaikki ruuvit 2–3 viikkoa kokoamisen jälkeen ja sen jälkeen säännöllisesti.
- Kun kokoat tuotetta, älä kiristä ruuveja ennen kuin koko yksikkö on koottu. Kokoaminen onnistuu sillä tavoin helpoiten.
- Sijoita Stokke® Sleepi™ tasaiselle ja vakaalle alustalle. Tarkista kokoamisen jälkeen kaikki kiinnikkeet ja ruuvit ja kiristä ne. Kiinnikkeet ja ruuvit on tarkistettava säännöllisesti ja kiristettävä tarvittaessa. Löysät ruuviliitokset tai osat voivat tarttua vauvan kehoon tai vaatteisiin (esim. nyöriin, kaulakoruun tai tuttinauhaan) ja aiheuttaa kuristumisvaaran.
- Älä aseta Stokke® Sleepi™ -vuodetta tulipalovaaran vuoksi lähelle avotulta, sähkö- tai kaasulämmitintä tai muuta voimakasta lämmönlähdettä.
- Älä käytä Stokke® Sleepi™ -vuodetta, jos jokin sen osa on rikki, repeytynyt tai puuttuu. Käytä vain Stokken® hyväksymiä varaosia.
- Älä käytä muita kuin Stokken® valmistamia lisävarusteita tai varaosia, sillä ne voivat vaikuttaa lapsesi turvallisuuteen.
- Ylimääräisten esineiden sijoittaminen tuotteen sisään voi aiheuttaa tukehtumisen.
- Älä jätä vuoteeseen mitään äläkä sijoita vuodetta sellaisten esineiden lähelle, jotka voisivat tarjota jalansijan

tai aiheuttaa tukehtumis- tai kuristumisvaaran (esim. sälekaihtimien narut ja verhojen nyörit).

- Pane Stokke® Sleepi™ -vuoteeseen vain yksi patja.
- Tämä tuote on tarkoitettu kerrallaan vain yhden lapsen käyttöön.
- Älä koskaan käytä muovisia kuljetuspusseja tai muita muovikalvoja patjan suojuksena. Niitä ei ole myyty eikä tarkoitettu sellaiseen. Ne voivat aiheuttaa tukehtumisen.
- Älä käytä tämän tuotteen kanssa vesipatjaa.
- Jos maalaat tai käsittelet tuotteen, käytä lasten tuotteille tarkoitettuja myrkyttömiä aineita.

VAROITUS Isompien lasten kokoonpano (avoin Stokke® Sleepi™)

- Kun lapsi on tarpeeksi vanha, Stokke® Sleepi™ Bed -vuoteen reunan voi irrottaa. Silloin lapsi pääsee vuoteeseen ja sieltä pois itse. Lapsi on valmis tähän, kun hän alkaa omatoimisesti kiivetä ulos vuoteesta.
- Älä käytä Stokke® Sleepi™ Bed -vuodetta ilman reunaan aikuisten vuoteen vieressä. Tämä tuote ei ole sivuvaunusänky.
- Lapsilla on tapana leikkiä, hyppiä ja pomppia nukumapaikassaan. Sijoita Stokke® Sleepi™ Bed siksi tarpeeksi kauas huonekalujen, ikkunoiden, verhojen narujen, verhojen vetimien ja muiden nyörien läheisyydestä. Sijoita Stokke® Sleepi™ Bed seinän viereen tai varmista, että seinän ja vuoteen reunan väliin jää 300 mm tyhjää tilaa.

FR

IMPORTANT, À CONSERVER POUR FUTURE RÉFÉRENCE. LIRE ATTENTIVEMENT

Sommeil en toute sécurité

- Dès que votre bébé arrive à la maison, il lui faut un endroit sûr pour dormir. Les pédiatres recommandent que les bébés dorment dans la chambre de leurs parents (mais pas dans le même lit) pendant

les six premiers mois ou, idéalement, la première année. Il est essentiel de disposer d'un berceau ou d'un couffin solide et sûr. Pour réduire le risque de syndrome de mort subite du nourrisson (SMSN), les pédiatres recommandent de placer les nourrissons en bonne santé sur le dos pour dormir (sauf avis contraire de votre médecin) et de choisir un matelas ferme avec un drap bien bordé. Maintenir les objets souples et la literie mal ajustée à l'écart de la zone de sommeil du nourrisson afin de réduire le risque de SMSN, d'étouffement, de piégeage et d'étranglement. * Stokke recommande de suivre les préconisations de l'American Academy of Pediatrics pour des environnements de sommeil sûrs pour les nourrissons : www.healthychildren.org

Nettoyage et entretien

- Matelas Stokke® Sleepi™ (vendu séparément) : Alèse : Lavable à 60 °C. Étirer encore mouillé. Ne PAS utiliser de sèche-linge. Faire sécher à plat.
- CCEUR DU MATELAS : rincer le cœur du matelas à l'eau chaude et le sécher à plat. Si votre enfant mouille son lit, la housse et le cœur du matelas doivent toujours être lavés.
- BOIS : Essuyer avec un chiffon propre et humide, essuyer l'excès d'eau. Stokke ne recommande pas l'utilisation de détergents. La couleur du bois peut changer en cas d'exposition au soleil.
- USAGE NORMAL : Retirer toujours la couette le matin et laisser le lit et la couette « refroidir » et sécher.
- Risque d'étranglement ou d'enchevêtrement. Ne jamais utiliser une housse de matelas pour berceau à moins qu'elle ne s'adapte solidement au matelas et ne s'ajuste autour des coins du matelas.
- Ce matelas ne doit pas absorber les vomissements.

! WARNING!

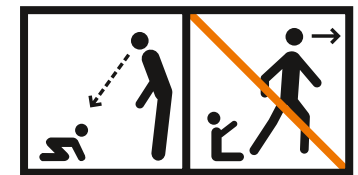

Stokke® Sleepi™ Mini

- AVERTISSEMENT – Cesser d'utiliser le produit (Mini) dès que l'enfant peut s'asseoir, s'agenouiller ou se relever.
- Ne pas laisser d'autres enfants jouer sans surveillance à proximité du Stokke® Sleepi™ Mini

- S'assurer que les roues du Stokke® Sleepi™ Mini sont bloquées lorsqu'un enfant est dans le lit.

Stokke® Sleepi™ Bed

- La base du matelas peut être réglée sur quatre positions différentes. S'assurer que la distance entre le matelas et le haut du lit est toujours d'au moins 30 cm dans la position la plus haute et 50 cm dans la position la plus basse. Ce niveau est marqué à l'extrémité du lit (≠). Un matelas Stokke d'origine garantit un ajustement de haute qualité.
- Dès que l'enfant est assez grand pour s'asseoir, le plus sûr consiste à régler la base sur le niveau le plus bas.
- Garder les médicaments, la ficelle, l'élastique, les petits jouets ou les petits objets tels que l'argent hors de portée à partir de n'importe quelle position dans le lit.
- Pour éviter les blessures causées par les chutes lorsque votre enfant peut grimper dans le lit et en sortir tout seul, ne plus utiliser le lit Stokke® SLEEPI™ en configuration lit bébé. Lorsque votre enfant est prêt, vous pouvez retirer un côté du lit et régler la base du matelas à la position la plus basse. Une fois le côté du lit retiré, s'assurer également de démonter les roues.

Épaisseur de matelas recommandée :

Ce produit a été fabriqué pour être utilisé avec un matelas qui mesure 698 mm de large par 1364 mm de long et 84 mm d'épaisseur pour le lit Stokke® Sleepi™ et 590 mm de large par 764 mm de long et 84 mm d'épaisseur pour le lit Stokke® SLEEPI™ Mini (en ayant la forme du lit/Mini). La largeur et la longueur sont spécifiées, car il est important que les espaces entre le matelas et les côtés et les extrémités du lit ne dépassent pas 30 mm. Cela permet de limiter le risque qu'un enfant se coince entre le côté du lit et le matelas. L'épaisseur du matelas est spécifique pour s'assurer que la profondeur du lit est supérieure à 500 mm avec la base du matelas dans la position la plus basse afin de limiter le risque que l'enfant grimpe ou tombe du produit.

Informations sur votre nouveau matelas Stokke® Sleepi™ Mini et votre nouveau matelas pour lit Stokke® Sleepi™ (vendus séparément)

- S'assurer que le côté gaufré du matelas est orienté vers le bas

⚠️ AVERTISSEMENT

- Ne pas utiliser ce produit sans avoir préalablement lu le mode d'emploi.
- Lire attentivement le mode d'emploi et le suivre en détail pour s'assurer que les fonctions de sécurité du Mini et du lit ne sont pas compromises.
- Conserver le mode d'emploi pour une utilisation ultérieure. Conserver la clé hexagonale pour une utilisation ultérieure. Resserrer toutes les vis 2 à 3 semaines après l'assemblage, puis les resserrer régulièrement.
- Lors de l'assemblage du produit, ne pas serrer les vis tant que l'ensemble de l'unité n'est pas assemblé. Vous suivrez ainsi la manière la plus simple de procéder au montage.
- S'assurer que le Stokke® Sleepi™ est placé sur une surface plane et stable. Après l'assemblage, vérifier et serrer tous les raccords et vis. Les raccords et les vis doivent être vérifiés régulièrement et resserrés si nécessaire. Si des raccords ou des pièces sont desserrés, il y a un risque qu'une partie du corps ou des vêtements (par ex. cordelettes, colliers, rubans pour sucettes bébé, etc.) de l'enfant se coincent, ce qui présenterait un risque d'étranglement.
- Ne jamais placer le Stokke® SLEEPI™ à proximité d'un feu ouvert ou de sources de forte chaleur telles que des cheminées électriques, des foyers à gaz, etc. risque d'incendie.
- Ne pas utiliser le Stokke® Sleepi™ si une pièce est cassée, déchirée ou manquante, et n'utiliser que des pièces détachées approuvées par Stokke®.
- Ne pas utiliser d'accessoires ou de pièces de rechange non fabriqués par Stokke®, cela pourrait affecter la sécurité de votre enfant.
- L'insertion d'éléments supplémentaires dans le produit peut provoquer une asphyxie.
- Ne rien laisser dans le berceau et ne pas placer le berceau à proximité d'un autre produit qui pourrait servir de marche-pied ou présenter un risque d'étouffement ou d'étranglement, p. ex. des ficelles, les cordes de rideaux, stores

- Ne pas mettre plus d'un matelas dans le Stokke® Sleepi™
- Ce produit est destiné à être utilisé par un seul enfant à la fois.
- Ne jamais utiliser, comme housses de matelas, des sacs d'expédition en plastique ou d'autres films en plastique qui n'ont pas été vendus et prévus à cet effet. Ils peuvent provoquer une asphyxie.
- Ne jamais utiliser de matelas à eau avec ce produit.
- En cas de retouche, utiliser une finition non toxique spécifiée pour les produits destinés aux enfants.

AVERTISSEMENT pour la configuration lit (Stokke® Sleepi™ ouvert)

- Lorsque votre enfant est assez grand, un côté du lit Stokke® Sleepi™ peut être retiré pour que votre enfant entre et sorte du lit tout seul. Lorsque l'enfant est prêt pour cela et commence à sortir de son lit tout seul, c'est un signe.
- Ne pas utiliser le lit Stokke® Sleepi™ avec le côté retiré à côté d'un lit pour adultes. Ce produit n'est pas un berceau cododo.
- Les enfants sont susceptibles de jouer, de rebondir et de sauter dans leur espace de sommeil. Par conséquent, s'assurer que le lit Stokke® Sleepi™ est placé à l'écart des meubles, fenêtres, cordons de stores, tirettes de rideaux ou autres cordons. Placer le lit Stokke® Sleepi™ contre un mur ou s'assurer qu'il y a un espace de 30 cm entre le mur et le côté du lit.

GR

ΣΗΜΑΝΤΙΚΟ, ΦΥΛΑΞΤΕ ΓΙΑ ΜΕΛΛΟΝΤΙΚΗ ΑΝΑΦΟΡΑ. ΔΙΑΒΑΣΤΕ ΠΡΟΣΕΚΤΙΚΑ!

Ασφαλής ύπνος

- Μόλις φέρετε το μωρό σας στο σπίτι, θα χρειαστεί έναν ασφαλή χώρο για να κοιμηθεί. Οι παιδίατροι συνιστούν τα μωρά να κοιμούνται στο δωμάτιο των γονιών τους (αλλά όχι στο ίδιο κρεβάτι)

- για τους πρώτους έξι μήνες ή, ιδανικά, για το πρώτο έτος. Είναι πολύ σημαντικό να υπάρχει μια σταθερή και ασφαλής κούνια ή καλαθούνα για το μωρό.
- Για να μειωθεί ο κίνδυνος ΣΑΒΘ (Σύνδρομο αιφνίδιου βρεφικού θανάτου), οι παιδίατροι συνιστούν να βάζετε τα υγιή βρέφη για ύπνο ανάσκελα, εκτός αν ο ιατρός σας έχει δώσει διαφορετικές οδηγίες. Θα χρειαστείτε επίσης ένα σκληρό στρώμα με εφαρμοστό σεντόνι.
- Διατηρήστε τα μαλακά αντικείμενα και τα μη εφαρμοστά κλινοσκεπάσματα μακριά από τον χώρο ύπνου του βρέφους, ώστε να μειώσετε τον κίνδυνο ΣΑΒΘ, ασφυξίας, παγίδευσης και στραγγαλισμού.
- * Η Stokke συνιστά τις προτάσεις της Αμερικάνικης Ακαδημίας Παιδιατρικής σχετικά με τους ασφαλείς χώρους ύπνου για βρέφη: www.healthychildren.org

Καθαρισμός και συντήρηση

Στρώμα Stokke® Sleepi™ (πωλείται ξεχωριστά):

- Κάλυμμα στρώματος: Πλένεται στους 60°C / 140°F. Τεντώστε το κάλυμμα ενόσω είναι βρεγμένο. Μη το βάζετε στο στεγνωτήριο. Απλώστε το σε επίπεδη θέση για να στεγνώσει.
- ΚΕΝΤΡΟ ΣΤΡΩΜΑΤΟΣ: Ξεπλύνετε το κέντρο του στρώματος με ζεστό νερό και αφήστε το να στεγνώσει σε επίπεδη θέση. Αν προκύψει ατύχημα τουαλέτας στο παιδί σας, πρέπει πάντα να πλένετε το κάλυμμα και το κέντρο του στρώματος.
- ΞΥΛΟ: Σκουπίστε το με ένα καθαρό, νοτισμένο πανί και σκουπίστε το περίσσιο νερό. Η Stokke δεν συνιστά τη χρήση απορροπαντικού. Το χρώμα του ξύλου μπορεί να αλλάξει αν εκτεθεί στον ήλιο.
- ΚΑΝΟΝΙΚΗ ΧΡΗΣΗ: Να αφαιρείτε πάντα το πάπλωμα το πρωί και να αφήνετε το κρεβάτι και το πάπλωμα να αεριστούν και να στεγνώσουν.
- Πιθανός κίνδυνος στραγγαλισμού ή εμπλοκής. Ποτέ μη χρησιμοποιείτε το κάλυμμα στρώματος της κούνιας αν δεν εφαρμόζει με ασφάλεια στο στρώμα της κούνιας και δεν καλύπτει τις γωνίες του στρώματος.
- Αυτό το στρώμα δεν απορροφά τον εμετό.

⚠️ ΠΡΟΕΙΔΟΠΟΙΗΣΗ

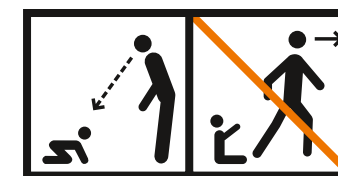

Stokke® Sleepi™ Mini

- ΠΡΟΕΙΔΟΠΟΙΗΣΗ – Διακόψτε τη χρήση του προϊόντος (Mini) όταν το παιδί μάθει να κάθεται, να γονατίζει ή να στέκεται όρθιο.
- Μην αφήνετε άλλα παιδιά να παίζουν χωρίς επίβλεψη κοντά στο Stokke® Sleepi™ Mini.
- Φροντίστε οι τροχοί του Stokke® Sleepi™ Mini να είναι στην κλειδωμένη θέση όταν βρίσκεται μέσα το παιδί..

Stokke® Sleepi™ Bed

- Η βάση του στρώματος μπορεί να ρυθμιστεί σε τέσσερις διαφορετικές θέσεις. Βεβαιωθείτε ότι η απόσταση από το στρώμα έως το πάνω μέρος του κρεβατιού είναι πάντα τουλάχιστον 30 cm στην υψηλότερη θέση και τουλάχιστον 50 cm στη χαμηλότερη θέση. Υπάρχει ένδειξη αυτού του επιπέδου στο άκρο της κούνιας (↕). Ένα αυθεντικό στρώμα της Stokke πληροί αυτές τις προδιαγραφές.
- Η χαμηλότερη θέση είναι η ασφαλέστερη επιλογή και η βάση πρέπει πάντοτε να χρησιμοποιείται στη συγκεκριμένη θέση από τη στιγμή που το μωρό μπορεί να σηκωθεί μόνο του από ξαπλωτή σε καθιστή θέση.
- Φροντίστε να διατηρείτε τυχόν φάρμακα, κορδόνια, ελαστικά είδη, μικρά παιχνίδια ή αντικείμενα, όπως χρήματα, μακριά από οποιαδήποτε θέση στην κούνια.
- Για να μην πέσει και χτυπήσει το παιδί όταν θα μπορεί να σκαρφαλώνει μόνο του για να μπει και να βγει από το κρεβάτι, θα πρέπει να μη χρησιμοποιείτε πλέον το κρεβάτι Stokke® Sleepi™ ως κούνια. Όταν το παιδί σας είναι έτοιμο, μπορείτε να αφαιρέσετε τη μια πλευρά της κούνιας και να ρυθμίσετε τη βάση του στρώματος στη χαμηλότερη θέση. Αφού αφαιρέσετε την πλευρά της κούνιας, πρέπει να αποσυναρμολογήσετε επίσης τους τροχούς.

Συνιστώμενο μέγεθος στρώματος

- Αυτό το προϊόν έχει κατασκευαστεί για χρήση με στρώμα πλάτους 698 mm, μήκους 1364 mm και πάχους 84 mm για το κρεβάτι Stokke® Sleepi™, και στρώμα πλάτους 590 mm, μήκους 764 mm και πάχους 84 mm για το Stokke® Sleepi™ Mini, και έχει το σχήμα του κρεβατιού/Mini. Το πλάτος και το μήκος είναι συγκεκριμένα, διότι είναι σημαντικό τα κενά ανάμεσα στο στρώμα, τα πλαϊνά και τα άκρα της κούνιας να μην υπερβαίνουν τα 30 mm. Αυτό έχει σκοπό την ελαχιστοποίηση του κινδύνου παγίδευσης του παιδιού μεταξύ

των πλαϊνών πλευρών και του στρώματος. Το πάχος του στρώματος είναι συγκεκριμένο για να διασφαλιστεί ότι το βάθος της κούνιας είναι πάνω από 500 mm με τη βάση του στρώματος στη χαμηλότερη θέση, ώστε να ελαχιστοποιηθεί ο κίνδυνος να σκαρφαλώσει ή να πέσει από το προϊόν το παιδί.

Πληροφορίες για το νέο σας στρώμα Stokke® Sleepi™ Mini και το στρώμα κρεβατιού Stokke® Sleepi™ (πωλούνται ξεχωριστά)

- Βεβαιωθείτε ότι η μονή δικτυωτή πλευρά του στρώματος είναι γυρισμένη προς τα κάτω.

⚠ ΠΡΟΕΙΔΟΠΟΙΗΣΗ

- Μη χρησιμοποιήσετε αυτό το προϊόν χωρίς να διαβάσετε πρώτα τις οδηγίες χρήσης.
- Διαβάστε προσεκτικά αυτές τις οδηγίες και ακολουθήστε τις πλήρως, ώστε να διασφαλιστεί ότι δεν θα διακυβευτούν τα χαρακτηριστικά ασφαλείας του Mini και του κρεβατιού.
- Φυλάξτε τις οδηγίες για μελλοντική χρήση. Φυλάξτε το εξαγωνικό κλειδί για μελλοντική χρήση. Σφίξτε εκ νέου όλες τις βίδες 2-3 εβδομάδες μετά τη συναρμολόγηση και σε τακτά χρονικά διαστήματα.
- Κατά τη συναρμολόγηση του προϊόντος, μη σφίξτε τις βίδες προτού συναρμολογήσετε ολόκληρο το προϊόν. Αυτό διευκολύνει τη συναρμολόγηση του προϊόντος.
- Βεβαιωθείτε ότι το Stokke® Sleepi™ είναι τοποθετημένο σε επίπεδη και σταθερή επιφάνεια. Μετά τη συναρμολόγηση, ελέγξτε ξανά και σφίξτε όλα τα εξαρτήματα και τις βίδες. Τα εξαρτήματα και οι βίδες θα πρέπει να ελέγχονται τακτικά και να σφίγγονται εκ νέου, αν είναι απαραίτητο. Οι χαλαρές βίδες ή εξαρτήματα μπορούν να προκαλέσουν παγίδευση ενός μέρους σώματος του μωρού ή των ρούχων του (π.χ. κορδόνια, κολιέ, κορδέλες για πιπίλες, κ.λπ.) και αυτό ενέχει κίνδυνο στραγγαλισμού.
- Ποτέ μην τοποθετείτε το Stokke® Sleepi™ κοντά σε εστίες φωτιάς ή πηγές έντονης θερμότητας, όπως ηλεκτρικές σόμπες, σόμπες γκαζιού, κ.λπ., διότι υπάρχει κίνδυνος πυρκαγιάς.
- Μη χρησιμοποιείτε το Stokke® Sleepi™ αν κάποιο εξάρτημα είναι σπασμένο, σκισμένο ή λείπει, και να

χρησιμοποιείτε μόνο ανταλλακτικά που έχουν εγκριθεί από τη Stokke®.

- Μη χρησιμοποιείτε αξεσουάρ ή ανταλλακτικά που δεν κατασκευάζονται από τη Stokke®, διότι κάτι τέτοιο μπορεί να επηρεάσει την ασφάλεια του παιδιού σας.
- Η τοποθέτηση πρόσθετων αντικειμένων μέσα στο προϊόν ενδέχεται να προκαλέσει ασφυξία.
- Μην αφήνετε τίποτε μέσα στην κούνια και μην τοποθετείτε την κούνια κοντά σε άλλο προϊόν που θα μπορούσε να χρησιμοποιηθεί ως πάτημα ή να ενέχει κίνδυνο ασφυξίας ή στραγγαλισμού, π.χ. κορδέλες, κορδόνια περσίδων/κουρτινών, κ.λπ.
- Μη χρησιμοποιείτε περισσότερα από ένα στρώματα στο Stokke® Sleepi™.
- Το προϊόν αυτό προορίζεται για χρήση μόνο με 1 παιδί τη φορά.
- Ποτέ μη χρησιμοποιείτε πλαστικές σακούλες αποστολής ή άλλη πλαστική μεμβράνη ως κάλυμμα στρώματος, εκτός αν πωλούνται και προορίζονται για τον συγκεκριμένο σκοπό. Ενδέχεται να προκληθεί ασφυξία.
- Μη χρησιμοποιείτε ποτέ στρώμα νερού μαζί με αυτό το προϊόν.
- Για φινιρίσμα, χρησιμοποιήστε ένα μη τοξικό υλικό φινιρίσματος που προορίζεται για παιδικά προϊόντα.

ΠΡΟΕΙΔΟΠΟΙΗΣΗ για τη διαμόρφωση παιδιών μεγαλύτερης ηλικίας (ανοιχτό Stokke® Sleepi™)

- Όταν το παιδί σας φτάσει στην κατάλληλη ηλικία, μπορείτε να αφαιρέσετε την πλαϊνή πλευρά του κρεβατιού Stokke® Sleepi™, ώστε να μπορεί το παιδί να μπαινεί και να βγαίνει μόνο του από το κρεβάτι. Ένα σημάδι ότι το παιδί είναι έτοιμο για αυτήν τη διαμόρφωση είναι όταν αρχίσει να σκαρφαλώνει και να βγαίνει μόνο του από το κρεβάτι.
- Μη χρησιμοποιείτε το κρεβάτι Stokke® Sleepi™ χωρίς την πλαϊνή πλευρά δίπλα σε κρεβάτι ενηλίκων. Το συγκεκριμένο προϊόν δεν είναι κατάλληλο για χρήση όταν το παιδί κοιμάται μαζί με τους γονείς.
- Τα παιδιά συνήθως παίζουν και χοροπηδούν στον χώρο ύπνου τους. Συνεπώς, βεβαιωθείτε ότι το κρεβάτι Stokke® Sleepi™ είναι τοποθετημένο μακριά από έπιπλα, παράθυρα, κορδόνια κουρτινών ή περσίδων, ή άλλα κορδόνια ή κορδέλες. Τοποθετήστε το κρεβάτι Stokke® Sleepi™ δίπλα σε τοίχο ή βεβαιωθείτε ότι υπάρχει κενό

300 mm/12 ιντσών μεταξύ του τοίχου και της πλαϊνής πλευράς του κρεβατιού.

HR

VAŽNO, SAČUVAJTE ZA BUDUĆU UPORABU. PAŽLJIVO PROČITAJTE!

Sigurno spavanje

- Čim dijete dođe kući, trebat će sigurno mjesto za spavanje. Pedijatri preporučuju da bebe spavaju s roditeljima u istoj sobi (ali ne u istom krevetu) tijekom prvih šest mjeseci ili, idealno, u prvoj godini života. Neophodno je da beba ima čvrsti i siguran krevetić ili kolijevku.
- Kako bi se smanjio rizik od sindroma iznenadne dojenačke smrti (SIDS), pedijatri preporučuju da se zdrava dojenčad uspava položena na leđa, osim ako vam liječnik ne savjetuje drugačije, a bit će potreban i čvrsti madrac s plahtom koja prijanja.
- Mekane predmete i labavu posteljinu držite podalje od područja za spavanje djeteta kako biste smanjili rizik od SIDS-a, gušenja, uklještenja i davljenja.

* Stokke savjetuje da se pridržavate preporuka Američke akademije za pedijatriju za sigurno okruženje za spavanje dojenčadi: www.healthychildren.org

Čišćenje i održavanje

Madrac Stokke® Sleepi™ (prodaje se zasebno):

- Navlaka madraca: Periva na 60 °C / 140 °F. Rastegnite dok je vlažna. Ne sušiti u sušilici. Sušite tako da bude položena na ravnu površinu.
- JEZGRA MADRACA: Isperite jezgru madraca toplom vodom i osušite na ravnoj površini. Ako se vašem djetetu omakne, navlaka i jezgra madraca moraju se uvijek oprati.
- DRVO: Obrišite čistom, vlažnom krpom, obrišite višak vode. Stokke ne preporučuje upotrebu deterdženata. Boja drva može se promijeniti ako se izloži sunčevom zračenju.
- NORMALNA UPORABA: Ujutro uvijek uklonite poplun i pustite da se krevet i poplun „ohlade” i osuše.
- Moguća je opasnost od davljenja ili zaplitanja. Nikada ne upotrebljavajte navlaku madraca ako nije sigurno pričvršćena na madrac i ako ne obuhvaća rubove madraca.

- Ovaj madrac možda neće upiti bljuvotinu.

! UPOZORENJE

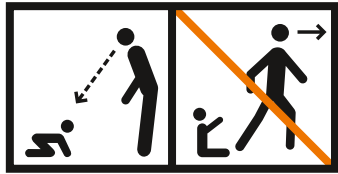

Stokke® Sleepi™ Mini

- UPOZORENJE – Prestanite upotrebljavati proizvod (Mini) čim dijete počne sjediti, klečati ili ustajati.
- Drugu djecu koja nisu pod nadzorom držite podalje od krevetića Stokke® Sleepi™ Mini
- Pazite da su kotači na krevetiću Stokke® Sleepi™ Mini u zaključanom položaju kada je dijete u njemu.

Stokke® Sleepi™ Bed

- Podnica madraca može se namjestiti u četiri različita položaja. Pazite da je udaljenost od madraca do vrha krevetića uvijek najmanje 30 cm u najvišem položaju i najmanje 50 cm u najnižem položaju. Ova je razina označena na kraju krevetića (↯). Jedan originalni madrac marke Stokke jamči visokokvalitetno pristajanje.
- Najniži položaj je najsigurniji i podnica bi se uvijek trebala upotrebljavati na najnižem položaju čim beba postane dovoljno stara da se može samostalno uspraviti;
- Pazite da držite lijekove, uzice, elastične, male igračke ili male predmete kao što je novac izvan dohvata u bilo kojem položaju krevetića.
- Kako biste spriječili ozljede uzrokovane padovima, prestanite upotrebljavati krevetić Stokke® Sleepi™ Bed kada se dijete bude moglo samostalno popeti u krevetić i izaći iz njega. Kada je vaše dijete spremno, možete ukloniti jednu stranicu krevetića i prilagoditi podnicu madraca u najniži položaj. Nakon što skinete stranu krevetića, također rastavite kotače.

Preporučena veličina madraca

- Ovaj je proizvod proizveden za uporabu s madracem širine 698 mm, duljine 1364 mm i debljine 84 mm za krevetić Stokke® Sleepi™ Bed i širine 590 mm, duljine 764 mm i debljine 84 mm za krevetić Stokke® Sleepi™

Mini te imaju oblik krevetića Bed/Mini. Širina i duljina navedeni su jer je važno da razmaci između madraca i stranica te krajeva krevetića ne budu veći od 30 mm. Time se smanjuje rizik od zaplitanja djeteta između stranice i madraca. Debljina madraca specifična je za osiguravanje da dubina krevetića bude veća od 500 mm s podnicom madraca u najnižem položaju kako bi se smanjio rizik od penjanja ili ispadanja djeteta iz proizvoda.

Informacije o vašem novom madracu za krevetić Stokke® Sleepi™ Mini i krevetić Stokke® Sleepi™ Bed (prodaje se zasebno)

- Provjerite je li pojedinačna mrežasta strana madraca okrenuta prema dolje

! UPOZORENJE

- Ne upotrebljavajte ovaj proizvod ako prethodno niste pročitali upute.
- Pažljivo pročitatite ove upute i strogo ih se pridržavajte kako biste osigurali da sigurnosne značajke krevetića Mini i Bed nisu ugrožene.
- Sačuvajte upute za kasniju uporabu. Šesterokutni ključ spremite za kasniju uporabu. Sve vijke ponovno pritegnite 2 do 3 tjedna nakon sastavljanja te ih redovito ponovno pritegnite.
- Pri sastavljanju proizvoda, nemojte pritezati vijke sve dok se ne sastavi cijeli proizvod. Time ćete osigurati najlakši način sastavljanja.
- Pazite da je krevetić Stokke® Sleepi™ postavljen na ravnoj i stabilnoj površini. Nakon sastavljanja ponovno provjerite i zategnite sve spojeve i vijke. Spojeve i vijke treba redovito provjeravati i prema potrebi ponovno pritegnuti. Labavi vijčani spojevi ili dijelovi mogu dovesti do priklještenja dijela tijela ili odjeće bebe (npr. uzice, ogrlice, vrpce za dude i slično) što predstavlja rizik od davljenja.
- Krevetić Stokke® Sleepi™ nikada ne stavljajte pored otvorenog plamena ili izvora jake topline poput električnih grijalica, plinskih grijalica, itd. zbog opasnosti od požara.
- Ne koristite krevetić Stokke® Sleepi™ ako je bilo koji dio slomljen, istrošen ili nedostaje, i upotrebljavajte samo rezervne dijelove koje je odobrila tvrtka Stokke®.

- Ne koristite dodatnu opremu ili zamjenske dijelove koje nije proizvela tvrtka Stokke® jer to može utjecati na sigurnost vašeg djeteta.
- Postavljanje dodatnih predmeta u proizvod može uzrokovati gušenje.
- U krevetiću ne ostavljajte ništa, odn. krevetić ne postavljajte blizu drugih proizvoda koji bi mogli omogućiti uporište ili predstavljati opasnost od gušenja ili davljenja, npr. vrpce, uzice za zastore/zavjese.
- U krevetiću Stokke® Sleepi™ ne upotrebljavajte više od jednog madraca
- Ovaj je proizvod namijenjen samo za upotrebu s jednim djetetom u tom trenutku.
- Nikada ne koristite plastične vrećice za slanje ili drugu plastičnu foliju kao navlake madraca jer se ne prodaju i nisu namijenjene u tu svrhu. Mogu uzrokovati gušenje.
- Nikada nemojte upotrebljavati vodeni madrac s ovim proizvodom.
- U slučaju završne obrade, koristite netoksičnu završnu obradu navedenu za dječje proizvode.

UPOZORENJE za konfiguraciju kod djeteta koje može samostalno ulaziti u krevetić i izlaziti iz krevetića (otvoreni krevetić Sleepi™)

- Kada je dijete dovoljno staro, stranica krevetića Stokke® Sleepi™ Bed može se ukloniti kako bi vaše dijete moglo samostalno ulaziti u krevetić i izlaziti iz njega. Znak spremnosti djeteta je kada počne samostalno izlaziti iz krevetića.
- Krevetić Stokke® Sleepi™ Bed nemojte upotrebljavati s uklonjenom stranicom pokraj kreveta za odrasle. Ovaj proizvod nije namijenjen postavljanju uz krevet.
- Djeca se igraju, odskakuju i skaču u području spavanja. Stoga pazite da je krevetić Stokke® Sleepi™ Bed postavljen podalje od namještaja, prozora, konopaca za rolete, karniša ili drugih vezica ili konopaca. Krevetić Stokke® Sleepi™ Bed postavite ili neposredno do zida ili osigurajte da postoji razmak od 300 mm / 12 inča između zida i stranice krevetića.

HU

FONTOS, ŐRIZZE MEG KÉSŐBBI HASZNÁLATRA. FIGYELMESEN OLVASSA EL!

Biztonságos alvás

- A babának a hazaérkezés után biztonságos helyre lesz szüksége az alváshoz. A gyermekorvosok azt ajánlják, hogy az újszülöttek az első hat hónapban, ideális esetben az első egy évben a szülővel egy szobában (de nem ugyanabban az ágyban) aludjanak. Létfonosságú a stabil, biztonságos kiságy vagy bölcső.
- A SIDS (bölcsőhalál) kockázatának csökkentése érdekében a gyermekorvosok azt ajánlják, hogy az egészséges csecsemőket a hátukon fekve altassák, kivéve, ha az Ön orvosa másként javasolja, és egy szorosan illeszkedő lepedővel ellátott, kemény matracra is szükség van.
- A SIDS veszélye, valamint a fulladás- és a fojtásveszély csökkentése érdekében tartsa távol a puha tárgyakat és a laza ágyneműt attól a területtől, ahol a csecsemő alszik.
- * A Stokke azt javasolja, hogy a csecsemő biztonságos alvási körülményeinek megteremtése érdekében kövesse az American Academy of Pediatrics ajánlásait: www.healthychildren.org

Tisztítás és karbantartás

Stokke® Sleepi™ matrac (külön kapható):

- Matrachuzat: 60 °C-on mosható. Nedvesen igazítsa formára. Ne szárítsa szárítógépben. Fektetve szárítsa.
- MATRACBELSŐ: Meleg vízben öblítse ki a matracselsőt, majd fektetve szárítsa. Ha gyermeke balesetet szenved, mindig ki kell mosni a matrachuzatot és a belsőt.
- FA: Törölje át tiszta, nedves ruhával, majd törölje le a felesleges vizet. A Stokke nem javasolja tisztítószert használatát. Napfény hatására a fa színe megváltozhat.
- NORMÁL HASZNÁLAT: Reggelente mindig vegye ki a paplant, hagyja az ágyat és a paplant „kihűlni”, majd megszáradni.
- Fojtás vagy belegabalyodás veszélye. Csak akkor használja a bölcsőbe való matrachuzatot, ha az biztonságosan illeszkedik a bölcsőmatracra, és beborítja a matrac sarkait.
- Ez a matrac nem szívja fel a hányást..

! FIGYELEM!

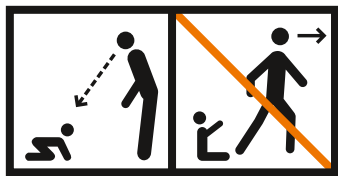

Stokke® Sleepi™ Mini

- FIGYELMEZTETÉS – Ne használja tovább a (Mini) terméket, amikor a gyermek már fel tud ülni, térdelni vagy húzódkodni.
- Ne hagyja, hogy más gyermekek felügyelet nélkül játszanak a Stokke® Sleepi™ Mini közelében
- Győződjön meg arról, hogy a Stokke® Sleepi™ Mini kerekai rögzített helyzetben vannak, amikor a gyermek benne van.

Stokke® Sleepi™ Bed

- A matracalap négy különböző helyzetbe állítható. Ügyeljen arra, hogy a matrac és az ágy közötti távolság mindig legalább 30 cm legyen a legmagasabb, és legalább 50 cm a legalacsonyabb helyzetben. Ezt a szintet a kiságy végén (↯) jelöli. A Stokke eredeti matraca kiváló illeszkedést garantál.
- A legalacsonyabb helyzet a legbiztonságosabb, és az alapot mindig ebben a helyzetben kell használni, amint a baba elég idős ahhoz, hogy fel tudjon ülni.
- Ügyeljen arra, hogy a kiságy semelyik részéről ne lehessen elérni gyógyszereket, zsinórokat, gumiköteket, kisebb játékokat és kisebb tárgyakat, például pénzérméket.
- Ha gyermeke már önállóan be és ki tud mászni az ágyból, a leesés következtében előforduló sérülések megelőzése érdekében ne használja a Stokke® Sleepi™ terméket kiságyként. Amikor a gyermek készen áll rá, kiveheti a kiságy egyik oldalát, és a legalsó helyzetbe állíthatja a matracalapot. A kiságy oldalának eltávolítása után gondoskodjon a kerek leszereléséről is.

Ajánlott matracvastagság:

- Ez a termék a Stokke® Sleepi™ Bed esetében 698 mm széles, 1364 mm hosszú és 84 mm vastag, a Stokke® Sleepi™ Mini esetében pedig 590 mm széles, 764 mm hosszú és 84 mm vastagságú matrachoz készült, és a

Bed/Mini formájával rendelkezik. A szélesség és a hossz azért van megadva, mert fontos, hogy a matrac és a kiságy oldalai, illetve végei közötti rések ne haladják meg a 30 mm-t. Ez minimálisra csökkenti annak a kockázatát, hogy a gyermek beszoruljon az ágy oldala és a matrac közé. A matrac vastagságát úgy alakították ki, hogy a kiságy mélysége nagyobb legyen 500 mm-nél, és a matrac alja a legalacsonyabb helyzetben legyen, így minimális annak a veszélye, hogy a gyermek felmászik a termékre, vagy kiesik belőle.

Információk az új Stokke® Sleepi™ Mini matracról és a Stokke® Sleepi™ Bed matracról (külön kapható)

- Gondoskodjon arról, hogy a matrac egyetlen hálós oldala lefelé nézzen

! FIGYELEM!

- Ne használja a terméket, amíg nem olvasta végig az útmutatót.
- Olvassa el figyelmesen ezeket az utasításokat, és részletesen kövesse azokat annak érdekében, hogy a Mini és a Bed biztonsági funkciói ne sérüljenek.
- Őrizze meg az útmutatót későbbi használat céljából. Tartsa meg az imbuszkulcsot későbbi használat céljából. Az összeszerelést követően 2-3 héttel húzza meg újra az összes csavart, és rendszeresen húzza meg őket újra.
- A termék összeszerelésekor ne húzza meg a csavarokat addig, amíg nincs összeszerelve a teljes egység. Ez az eljárás a legegyszerűbb összeszerelési mód.
- Győződjön meg arról, hogy a Stokke® Sleepi™ vízszintes és stabil felületen van elhelyezve. Összeszerelés után ellenőrizze újra és húzza meg az összes alkatrészt és csavart. Az alkatrészeket és a csavarokat rendszeresen ellenőrizni kell, és szükség esetén újra meg kell húzni azokat. A laza csavarkötések vagy alkatrészek a csecsemő testének, vagy ruházatának beszorulásához vezethetnek (pl. zsinórok, nyakláncok, cumitartó szalagok stb.), ami fojtásveszélyt jelent.
- Tűzveszély miatt soha ne helyezze a Stokke® Sleepi™ terméket nyílt láng vagy erős hőforrás, például elektromos tűzhely, gáztűzhely stb. közelébe.

- Ne használja a Stokke® Sleepi™ terméket, ha annak bármely része törött, elszakadt vagy hiányzik, és kizárólag a Stokke® által jóváhagyott cserealkatrészeket használjon.
- Ne használjon olyan tartozékokat vagy cserealkatrészeket, amelyeket nem a Stokke® gyártott, mert ezek befolyásolhatják gyermeke biztonságát.
- Fulladást okozhat, ha további tárgyakat helyez a kiságyba.
- Ne hagyjon semmit a kiságyban, illetve ne helyezze a kiságyat olyan tárgyak közelébe, amelyek lábtartóként szolgálhatnak, vagy fulladás-, illetve fojtásveszélyt jelenthetnek (pl. zsinórok, redőny-/függönyzsinórok stb.)
- Csak egyetlen matraccot használjon a Stokke® Sleepi™ kiságyban
- A terméket egyszerre csak 1 gyermek használhatja.
- Soha ne használjon műanyag szállítótasakot vagy egyéb, nem erre a célra árusított és készült műanyag fóliát a matrachuzatknak. Ezek fulladást okozhatnak.
- Soha ne használjon vízzel töltött matraccot ezzel a termékkel.
- Felújítás esetén a gyermekek számára készült termékeknek megfelelő, nem mérgező felületkezelő anyagot használjon.

A Juvenile konfigurációra (open Sleepi™) vonatkozó FIGYELMEZTETÉS

- Ha gyermeke már elég idős, a Stokke® Sleepi™ Bed oldala levehető, hogy gyermeke magától bemászhaszon az ágyba, illetve kijöhessen onnan. Ha a gyermek elkezd magától kimászni az ágyból, az annak a jele, hogy gyermeke már készen áll erre.
- Ne használja a Stokke® Sleepi™ Bed ágyat kiserelt oldallal felnőtt ágy mellé helyezve. Ez a termék nem alkalmas együtt alvásra.
- A gyermekek valószínűleg játszanak és ugrándoznak az alvóhelyükön. Ezért ügyeljen arra, hogy a Stokke® Sleepi™ Bed ágyat bútortól, ablakoktól, árnyékolózsínóroktól, függönyzsinóroktól vagy egyéb zsinóroktól távol helyezze el. Helyezze a Stokke® Sleepi™ Bed ágyat közvetlenül a falhoz, vagy hagyjon 300 mm távolságot a fal és az ágy oldala között.

IT

IMPORTANTE: CONSERVARE PER RIFERIMENTI FUTURI. LEGGERE ATTENTAMENTE!

Nanne sicure

- Quando torni a casa dopo aver partorito, il tuo bebè avrà bisogno di un posto sicuro dove dormire. I pediatri consigliano di far dormire i neonati nella camera dei genitori (ma non nello stesso letto) per i primi sei mesi o, idealmente, per il primo anno di vita. Avere una culla o un lettino robusto e sicuro per il tuo bambino è indispensabile.
- Per ridurre il rischio di SIDS (sindrome della morte improvvisa del neonato, la cosiddetta "morte bianca"), i pediatri raccomandano di far dormire sdraiati sulla schiena i neonati in buona salute, a meno che il medico non consigli altrimenti; occorrerà anche un materasso duro con un lenzuolo aderente.
- Tenere gli oggetti morbidi e le lenzuola lontano dalla zona di riposo del bambino per ridurre il rischio di SIDS, soffocamento, intrappolamento e strangolamento.

* Stokke consiglia di seguire le raccomandazioni dell'American Academy of Pediatrics (Accademia americana di pediatria) per garantire un ambiente di riposo sicuro per i neonati: www.healthychildren.org

Pulizia e manutenzione

Materasso Stokke® Sleepi™ (venduto separatamente):

- Coprimaterasso: lavabile a 60°C. Stendere da bagnato. Non metterlo nell'asciugatrice. Asciugare in piano.
- MATERASSO INTERNO: sciacquare il materasso interno con acqua calda e lasciare asciugare in piano. In caso di incidente del bambino, lavare sempre il coprimaterasso e il materasso interno.
- LEGNO: pulire con un panno pulito e umido, rimuovendo l'acqua in eccesso. Stokke sconsiglia l'uso di detersivi. Il colore del legno può cambiare se esposto al sole.
- USO NORMALE: al mattino, rimuovere sempre il copripiumino e lasciare che il letto e il copripiumino si "raffreddino" e si asciughino.
- Possibile rischio di strangolamento o impigliamento. Non usare mai il coprimaterasso per culla se non si adatta perfettamente

al materasso della culla e non avvolge gli angoli del materasso. Questo materasso non assorbe il vomito.

⚠️ AVVERTENZA

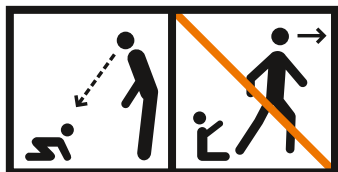

Stokke® Sleepi™ Mini

- AVVERTENZA – Interrompere l'uso del prodotto (Mini) non appena il bambino è in grado di sedersi, inginocchiarsi o alzarsi in piedi.
- Non lasciare che altri bambini giochino nelle vicinanze del prodotto Stokke® Sleepi™ Mini senza supervisione
- Assicurarsi che le ruote di Stokke® Sleepi™ Mini siano bloccate quando il bambino si trova all'interno.

Stokke® Sleepi™ Bed

- La base del materasso può essere regolata in quattro posizioni diverse. Assicurarsi che la distanza dal materasso alla parte superiore del letto sia sempre di almeno 30 cm nella posizione più alta e di almeno 50 cm nella posizione più bassa. Questo livello è contrassegnato all'estremità del lettino (↯). Un materasso originale Stokke assicura un alto livello di adattabilità.
- Non appena il bambino riesce a sedersi, la base del lettino deve essere usata sempre nella posizione più bassa per garantire a massima sicurezza;
- Tenere medicinali, spaghi, elastici, giocattoli di piccole dimensioni o piccoli oggetti come soldi fuori dalla portata di qualsiasi posizione nel lettino.
- Per evitare il rischio di lesioni da caduta, non utilizzare più Stokke® Sleepi™ Bed come lettino quando il bambino è in grado di salire e scendere dal letto da solo. Quando il bambino è pronto, è possibile rimuovere un lato del lettino e regolare la base del materasso nella posizione più bassa. Una volta rimosso il lato del lettino, assicurarsi di smontare anche le ruote.

Dimensioni raccomandate del materasso

Questo prodotto è stato concepito per essere usato

con un materasso che misura 698 mm di larghezza per 1364 mm di lunghezza e 84 mm di spessore per Stokke® Sleepi™ Bed e 590 mm di larghezza per 764 mm di lunghezza e 84 mm di spessore per Stokke® Sleepi™ Mini, e hanno la forma del prodotto Bed/Mini. La larghezza e la lunghezza sono specificate perché è importante che lo spazio tra il materasso e i lati e le estremità del lettino non superi i 30 mm, in modo da ridurre al minimo il rischio di intrappolamento del bambino tra il lato e il materasso. Lo spessore del materasso è specifico per garantire che la profondità del lettino sia superiore a 500 mm con la base del materasso nella posizione più bassa per ridurre al minimo il rischio che un bambino si arrampichi o cada dal prodotto.

Informazioni sul tuo nuovo Stokke® Sleepi™ Mini Mattress e Stokke® Sleepi™ Bed Mattress (venduti separatamente)

- Assicurarsi che il lato singolo della rete del materasso sia rivolto verso il basso

⚠️ AVVERTENZA

- Non utilizzare questo prodotto senza prima aver letto le istruzioni.
- Leggere attentamente le presenti istruzioni per l'uso e seguirle scrupolosamente per garantire che le caratteristiche di sicurezza dei prodotti Mini e Bed non vengano compromesse.
- Conservare le istruzioni per usi futuri. Conservare la chiave esagonale per usi futuri. Riavvitare tutte le viti 2-3 settimane dopo il montaggio e riavvitare regolarmente.
- Durante il montaggio del prodotto, non serrare le viti finché l'intera unità non è stata assemblata. In questo modo è possibile garantire il montaggio più semplice.
- Accertarsi che Stokke® Sleepi™ sia posizionato su una superficie piana e stabile. Dopo il montaggio, controllare nuovamente e serrare tutti i raccordi e le viti. I raccordi e le viti devono essere controllati a cadenza regolare e riavvitati se necessario. I collegamenti a vite o le parti allentate potrebbero far sì che il bambino rimanga intrappolato con una parte del corpo o dei

vestiti (ad esempio, corde, collane, nastri per succhiotti dei bambini, ecc.): il che comporterebbe un rischio di strangolamento.

- Non posizionare mai Stokke® Sleepi™ vicino a fiamme libere o a fonti di calore forti come fuochi elettrici da bar, fuochi a gas, ecc. a causa del rischio di incendio.
- Non utilizzare Stokke® Sleepi™ in caso di componenti rotti, usurati o mancanti e utilizzare solo ricambi approvati da Stokke®.
- Non utilizzare accessori o ricambi non prodotti da Stokke®, in quanto ciò potrebbe compromettere la sicurezza del bambino.
- Il posizionamento di articoli aggiuntivi nel prodotto può causare soffocamento.
- Non lasciare oggetti all'interno del lettino né collocarlo vicino ad altri prodotti che potrebbero fornire un punto d'appoggio al bambino o rappresentare un pericolo di soffocamento o strangolamento, come lacci, corde di tende o veneziane
- Non utilizzare più di un materasso nel lettino Stokke® Sleepi™
- Questo prodotto è destinato all'uso con un solo bambino alla volta.
- Non utilizzare mai sacchetti di plastica o altre pellicole di plastica come rivestimenti per materassi non venduti e destinati a tale scopo. Questi oggetti comportano un rischio di soffocamento.
- Non utilizzare mai un materasso ad acqua con questo prodotto.
- In caso di rifinitura, utilizzare una finitura atossica adatta ai prodotti per bambini.

AVVERTENZA per configurazione Juvenile (Stokke® Sleepi™ aperto)

- Quando il bambino è abbastanza grande, il lato del lettino Stokke® Sleepi™ Bed può essere rimosso per consentire al bambino di salire e scendere dal letto da solo. Quando inizia a salire e scendere dal letto da solo, significa che il bambino è pronto.
- Non utilizzare il lettino Stokke® Sleepi™ Bed con il lato rimosso accanto a un letto per adulti. Questo prodotto non deve essere attaccato al letto.
- È probabile che i bambini giochino, rimbazzino e saltino nella loro zona notte. Pertanto, assicurarsi che il lettino Stokke® Sleepi™ Bed sia posizionato lontano

da mobili, finestre, corde cieche, tendine o altri cavi o corde. Posizionare il lettino Stokke® Sleepi™ Bed a una parete oppure assicurarsi che vi sia uno spazio di 300 mm tra la parete e il lato del lettino.

JP

重要: 必要なときには、いつでも取り出して参照できるように、大切に保管してください。
ご使用前に本ユーザーガイドをよくお読みください。

安全な睡眠

- ご帰宅するとすぐに、赤ちゃんが安全に眠れる場所が必要になります。
- 小児科医は、最初の6か月間、理想的には最初の1年間は、赤ちゃんを親の部屋(同じベッドではない)で寝かせることを推奨しています。
- 赤ちゃんのための頑丈で安全なベビーベッドまたはバシネットを用意することが不可欠です。
- SIDS(乳幼児突然死症候群)のリスクを減らすために、小児科医は、医師の指示がない限り、健康な乳児を仰向けに寝かせることを推奨しています。ぴったりとフィットしたシーツと組み合わせたしっかりしたマットレスも必要になります。
- SIDS(乳幼児突然死症候群)、窒息、挟み込み、首が絞まる危険を減らすために、柔らかいものやぴったりとフィットしていないルーズな寝具を乳児の睡眠エリアから遠ざけてください。
- * ストックは、米国小児科学会の安全な乳児の睡眠環境

洗濯とお手入れ

ストッケ スリーピー マットレス:

- マットレスカバー: 液温は60°Cを限度とし、洗濯機で弱い処理が出来ます。濡れた状態でしわを伸ばしてください。
- タンブル乾燥はできません。
- 平干ししてください。
- マットレスコア: ぬるま湯ですすぎ、平干ししてください。
- もしお子さまがアクシデントを起こした場合は、マットレスカバーとマットレスコアを常に洗ってください。

木部:

- 湿らせたきれいな布で拭き、乾いた布で余分な水分を拭き取ってください。
 - 洗剤の使用は、推奨していません。
 - 木部の色は、日光にさらされると変色する場合があります。
- 通常のご使用:
- 毎朝必ず掛け布団を取り除き、マットレスと掛け布団の x 温度を下げ、乾燥させてください。
 - 首が絞まったり、身体への巻き付き等により窒息するおそれがあります。
 - ベビーベッドのマットレスカバーは、マットレスの角および全体にしっかりとフィットするもの以外のは、絶対に使用しないでください。
 - マットレスは、嘔吐物を吸い取らない場合があります。

警告

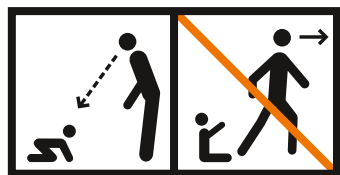

ストッケ スリーピー ミニ

- 警告 - お子さまがお座りしたり、膝をついたり、体をおこすことができるようになったら、すぐにスリーピー ミニの使用を中止してください。
- スリーピー ミニの近くで、他のお子さまを遊ばせないでください。
- お子さまがスリーピー ミニの中にいる時

は、キャスターがロックされていることを確認してください。

ストッケ スリーピー ベッド

- 底板の位置 (高さ) は4段階で調節することができます。
- マットレスからベッドの柵の上部までの距離は、必ず底板が最も高い位置で30 cm以上、最も低い位置で50cm以上あるようにしてください。
- ベビーベッド上部から30 cmの位置は、ベッドの柵に矢印で表記されています。ストッケのオリジナルマットレスは高品質のフィット感が確保されています。
- マットレスは、最も低い位置が最も安全です。お子さまがお座りできる月齢になったら、すぐに底板を最も低い位置に設置して、常にその位置で使用するようにしてください。
- 薬、ひも、ゴム、小さなおもちゃ、硬貨等の小さいのものは、ベッド内のどの位置からも手の届かないところに保管してください。
- お子さまが一人でベッドに乗り降りできるようにになったら、落下による怪我を防ぐために、本製品をベビーベッドとして使用することを止めてください。
- お子さまが生後24か月を過ぎたら、ベッドのセンター柵の片側を取り外し、底板を最も低い位置に設置して使用することができます。ベッドの片側のセンター柵を取り外したら、必ずキャスターも取り外してください。

推奨マットレスサイズ

本製品は、下記サイズのマットレスで使用するために設計、製造されています。

スリーピー ベッドの場合: 幅 698mm、長さ 1364mm、厚さ 80mmの楕円形のマットレス

スリーピー ミニの場合: 幅 580mm、長さ 740mm、厚さ 80mmの楕円形のマットレス
ベビーベッド (本体) とマットレスの側面と両端の隙間が、30mmを超えないことが重

要であるため、マットレスの幅と長さが指定されています。

これは、お子さまがベビーベッド (本体) とマットレスの間に挟み込まれる危険性を最小限に抑えるためです。お子さまが製品に登ったり落下する危険性を最小限に抑えるために、マットレスの厚さは底板が最も低い位置に設定されている状態で、ベビーベッド上部からの深さが500mmを超えるように指定されています。

スリーピー ミニ マットレスとスリーピー ベッド マットレスに関する情報

- マットレスのシングルメッシュの面が下向きであることを確認してください。

警告

- 本製品をご使用の前に、必ず取扱説明書に記載されている内容をよくお読みの上、使用を開始してください。
- 取扱説明書をよくお読みいただき、詳細に至るまでその指示に従って、スリーピー ミニとスリーピー ベッドの安全性が損なわれないように正しくお使いください。
- いつでも取り出して参照できるように、取扱説明書は大切に保管してください。
- 六角レンチは、後で使用するために保管してください。
- 組み立ててから2~3週間後にすべてのネジを締め直してください。また、定期的にネジを締め直してください。
- 製品を組み立てる時は、ネジはきつく締めないでください。製品全体が組みあがってから、各ネジをしっかりと締め直してください。そうすることで、組み立てやすくなります。
- 組み立てた製品が、平らで安定した表面の上に設置されていることを確認してください。また、首が絞まり窒息するおそれがありますので、ブラインドやカーテンのコード類のそばに製品を置かないでください。
- 組み立て後、すべての取り付け部品とネジを再点検し、硬く締めてください。

- 部品とネジ類は定期的に点検し、必要に応じて締め直してください。
- ネジの接続や部品が緩んでいると、お子さまの身体や衣服 (ひも、ネックレス、おしゃぶりのリボン等) が引っかかり、首が絞まったり、窒息するおそれがあります。
- 火災の危険がありますので、絶対に本製品を直火、電気ヒーターやガスヒーターなどの強い熱源のそばに、置かないでください。
- 部品が破損していたり、破けていたり、紛失している場合は、使用を中止してください。また、ストッケの純正スペアパーツのみを使用してください。
- ストッケ製品以外のアクセサリやスペアパーツは使用しないでください。お子さまの安全に影響を及ぼすおそれがあります。
- ベビーベッドの中に追加のアイテムを入れたり置いたりすると、お子さまが窒息するおそれがあります。
- ベビーベッドに物を置いたままにしたり、ベビーベッドを他の製品の近くに置かないでください。よじ登りの足場になり落下したり、首が絞まったり、窒息するおそれがあります。ひも、ブラインドやカーテン等のコードは、特に注意してください。また、折りたたんだ毛布や布団、おもちゃやぬいぐるみ等も足がかりとなりますので、ベッドの中に入れてください。
- ベビーベッドに2枚以上のマットレスを重ねて使用しないでください。
- 本製品は、一度に1人のお子さまが使用するよう設計されています。2人以上でのご使用はお止めください。
- マットレスカバーの代用として、梱包・輸送用のプラスチック製の袋 (ビニール袋) やその他のプラスチック製フィルム等は、絶対に使用しないでください。窒息するおそれがあります。
- 本製品には、ウォーターマットレスやエアーマットレスを使用しないでください。
- 製品の塗装を塗り替える場合は、子供用製品に指定されている無毒性の塗料を使用してください。

警告: 生後24か月以上の幼児向けの設定について (オープン式セッティング)

- 生後24か月を過ぎたら、スリーピー ベッドの片側のセンター柵を取り外して、お子さまが自分でベッドに出入りできるようにすることができます。
- お子さまが、一人でベッドから降り始めるようになった時が、この設定に切り替えるサインです。(生後24か月までは、センター柵を取り外さないでください。)
- センター柵を外したスリーピー ベッドを、大人用ベッドの横に置いて使用しないでください。
- 本製品で、添い寝はできません。
- 子どもは、眠っている場所で遊んだり、跳ねたり、ジャンプしたりする可能性があります。
- 必ずスリーピー ベッドは、家具、窓、ブラインドのコード、カーテンのボタンやひも、その他のひもやコード類から離れた場所に設置してください。
- スリーピー ベッドは、壁にピッタリとつけて設置するか、壁とベッドの側面の間に 30cm以上の隙間を空けて設置してください。

강한 아기를 놓혀서 재우는 것을 권장합니다. 이때 시트가 단단히 씌워진 안정적인 매트리스도 필요합니다.

- SIDS, 질식, 끼임 및 목졸림 위험을 줄이려면 부드러운 물건과 험거운 침구를 아기의 수면 공간에서 멀리 떨어뜨려 놓으십시오.
- * 스토케는 안전한 수면 환경을 위해 미국 소아과학회의 권고 사항을 따를 것을 권장합니다. (www.healthychildren.org)

세척과 관리

- 스토케 슬리피 매트리스(별매):
- 매트리스 커버: 60°C/140°F에서 세탁 가능. 젖은 상태에서 펴 주십시오. 회전 건조하지 마십시오. 펴서 건조시키십시오.
 - 매트리스 코어: 온수로 매트리스 코어를 행구고 펴서 건조시키십시오. 매트리스 커버와 코어는 더러워질 때마다 세척해야 합니다.
 - 목재: 깨끗한 젖은 천으로 닦고 여분의 물기를 닦아냅니다. 스토케는 세제 사용을 권장하지 않습니다. 목재 색상은 햇빛에 노출되면 변할 수 있습니다.
 - 일반 사용: 아침이 되면 항상 이불을 걷고 침대와 이불을 “시원하게 해서” 마르게 둡니다.
 - 목이 졸리거나 몸에 걸릴 위험이 있습니다. 아기 침대 매트리스 커버는 아기 침대 매트리스에 빈틈없이 맞고 매트리스 모서리를 감싼 경우가 아니면 사용하지 마십시오.
 - 이 매트리스는 토사물이 스며들지 않습니다.

⚠ 경고

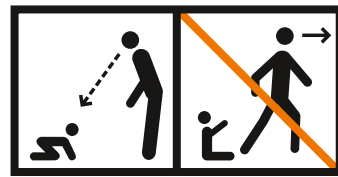

Stokke® Sleepi™ Mini

- 경고 - 아이가 혼자서 앉거나 무릎을 꿇는 자세를 취하거나 설 수 있는 때가 되면 제품(미니)의 사용을 중단하십시오.
- 지켜보는 사람 없이 다른 아이들이 스토케 슬리피 미니 가까이에서 놀게 하지 마십시오.
- 아이가 스토케 슬리피 미니에 앉아 있을 때 휠이 잠금 위치에 있는지 확인하십시오.

Stokke® Sleepi™ Bed

- 매트리스 바닥은 네 가지 위치로 조절할 수 있습니다. 매트리스에서 침대 상단까지의 거리는 항상 가장 높은 위치에서 최소 30cm, 가장 낮은 위치에서는 최소 50cm여야 합니다. 아기 침대 끝부분에 표시되어 있습니다(↯). 스토케의 정품 매트리스는 고품질 핏을 보장합니다.
- 가장 낮은 위치가 가장 안전하며 아기가 앉을 수 있을 만큼 자라면 매트리스 바닥을 항상 그 위치에서 사용해야 합니다.
- 의약품, 끈, 고무밴드, 작은 장난감 또는 돈과 같은 작은 물품은 아기 침대의 어느 위치에서든 손이 닿지 않는 곳에 보관하십시오.
- 아이가 혼자서 침대에 오르내릴 수 있을 때 넘어져서 다치지 않도록 하려면 스토케 슬리피 침대를 아기 침대로 사용해서는 안 됩니다. 아이가 준비되면 아기 침대의 한쪽을 분리하고 매트리스 바닥을 가장 낮은 위치로 조절할 수 있습니다. 아기 침대 옆면을 분리하면 휠도 분해해야 합니다.

⚠ 경고

- 사용설명서를 먼저 읽으신 후 본 제품을 사용하십시오.
- 본 설명서를 주의 깊게 읽고 이를 준수하여 미니 및 침대의 안전 기능이 손상되지 않도록 하십시오.
- 나중에 사용할 수 있도록 지침을 보관하십시오. 나중에 사용할 수 있도록 육각 키를 챙겨 두십시오. 조립 후 2~3주 동안 모든 나사를 다시 조이고 자주 다시 조이십시오.
- 제품을 조립할 때 전체 장치가 조립될 때까지 나사를 조이지 마십시오. 이렇게 하면 가장 쉽게 조립할 수 있습니다.
- 스토케 슬리피가 평평하고 안정된 표면에 놓여 있는지 확인하십시오. 조립 후 모든 부품과 나사를 다시 점검하고 조이십시오. 부품과 나사를 정기적으로 점검하고 필요시 다시 조이십시오. 나사 연결부 또는 부품이 느슨해지면 아기의 신체 일부가 끼이거나 옷(예: 끈, 목걸이, 아기 인형의 리본 등)이 끼어서 질식 위험이 있습니다.
- 스토케 슬리피를 난로불이나 전기난로, 가스

- 난로 등과 같은 강한 열원 옆에 두지 마십시오. 화재 위험이 있습니다.
- 부품이 파손되거나 찢어지거나 분실된 경우 스토케 슬리피를 사용하지 말고, 스토케가 승인한 예비 부품만 사용하십시오.
- 스토케에서 제조하지 않은 액세서리나 교체 부품을 사용하지 마십시오. 아이의 안전에 영향을 미칠 수 있습니다.
- 제품에 물건을 추가로 넣으면 질식을 초래할 수 있습니다.
- 아기 침대 안에 물건을 두거나 아기 침대를 다른 제품 가까이 두지 마십시오. 다른 제품이 발판이 되거나 질식이나 목졸림의 위험이 있습니다(예: 끈, 블라인드/커튼 끈).
- 스토케 슬리피에 두 개 이상의 매트리스를 사용하지 마십시오.
- 본 제품은 한 번에 한 명의 아이에만 사용하도록 만들어졌습니다.
- 플라스틱 배송 백이나 기타 플라스틱 필름을 사용하지 마십시오. 매트리스 커버는 해당 용도로 판매, 제작되지 않았습니다. 질식 위험이 있습니다.
- 이 제품에 워터 매트리스를 절대 사용하지 마십시오.
- 재마감할 경우 아동용 제품에 지정된 비독성 마감재를 사용하십시오.

유년기 구성(슬리피 분해)에 대한 경고

- 아이가 충분히 자라면 스토케 슬리피 침대의 옆면을 분리하여 아이가 혼자서 침대에 오르내리게 할 수 있습니다. 아이가 침대에서 혼자 내려오기 시작하면 아이가 그럴 준비가 되었다는 신호입니다.
- 스토케 슬리피 침대를 옆면을 분리한 상태로 성인용 침대 옆에 두고 사용하지 마십시오. 본 제품은 작은 아기 침대가 아닙니다.
- 아이들이 잠자는 공간에서 놀고 광총광총 뛰고 점프할 가능성이 있습니다. 따라서 스토케 슬리피 침대를 가구, 창문, 블라인드 끈, 커튼 손잡이 또는 기타 줄이나 코드에서 멀리 떨어뜨려 놓으십시오. 스토케 슬리피 침대를 벽에 바짝 붙이거나, 벽과 침대 옆면 사이에 300mm/12인치의 간격을 두십시오.

KR

중요: 나중에 참고할 수 있도록 잘 보관해 두십시오. 주의하여 읽으십시오!

안전한 수면

- 아기가 집에 오면 안전한 잠자리가 필요합니다. 소아과에서는 생후 6개월 동안 또는 이상적으로는 1년 동안 부모의 방(단, 같은 침대는 아님)에서 아기를 재우는 것을 권장합니다. 아기에게 튼튼하고 안전한 아기 침대 또는 배시넷을 갖추는 것은 필수입니다.
- SIDS(영아돌연사 증후군) 발병 위험을 줄이기 위해 소아과 의사들은 담담 의사가 별도로 지시하지 않는 한 건

هام، يُحفظ للرجوع إليه مستقبلاً. يُرجى القراءة بعناية!

نوم آمن

- سيكون طفلك بحاجة إلى مكان آمن للنوم بمجرد ولادته. يوصي أطباء الأطفال بأن ينام الأطفال في غرفة آبائهم (ولكن ليس في نفس السرير) خلال الأشهر الستة الأولى أو خلال السنة الأولى، كوضع أمثل. لذا من الضروري أن يكون لديك سرير أو مهد متين وآمن لطفلك.
- وللحد من مخاطر متلازمة موت الرضع المفاجئ، يوصي أطباء الأطفال بأن ينام الرضع الأصحاء على ظهورهم، ما لم ينصح طبيبك بخلاف ذلك، وسيكون من الضروري أيضًا توفير مرتبة متينة مع ملاءة مشدودة بإحكام.
- أبقى الأغراض اللينة والفرش الفضفاضة بعيدًا عن منطقة نوم الرضيع للحد من مخاطر متلازمة موت الرضع المفاجئ والاختناق والانحباس وانعدام التنفس.
- * توصي Stokke باتباع توصيات الأكاديمية الأمريكية لطب الأطفال لتوفير أماكن نوم آمنة للرضع: www.healthychildren.org

نوم آمن

- مرتبة Stokke® Sleepi™ (تُباع على حدة):
- غطاء المرتبة: قابل للغسل عند ٦٠ درجة مئوية / ١٤٠ درجة فهرنهايت، ويُفرد بينما يكون مبللًا. لا تستخدمه للتجفيف الآلي. يُجفف وهو مفرد.
- قلب المرتبة:
- اشطفي قلب المرتبة بالماء الدافئ وجففها وهي مفردة. إذا بلل طفلك الفراش، فينبغي دائمًا غسل غطاء المرتبة وقلبها.
- الخشب:
- امسح الأجزاء الخشبية بقطعة قماش مبللة ونظيفة، ثم أزيل الماء الزائد. لا توصي Stokke باستخدام أي منظفات. قد يتغير لون الخشب إذا تعرض للشمس.
- الاستعمال العادي: قومي دائمًا بإزالة اللحاف في الصباح واتركي السرير واللحاف «يبردان» ويجفان.
- «خطر انعدام التنفس أو التشابك محتمل. لا تستخدمه أبدًا غطاء مرتبة سرير الأطفال إلا إذا كان ملغماً بإحكام لمرتبة السرير ويمكن لفه حول زوايا المرتبة.
- قد لا تمتص هذه المرتبة القيء.

⚠ تحذيرات:

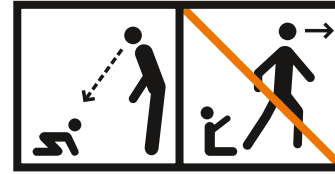

Stokke® Sleepi™ Mini

- تحذير - توقف عن استخدام المنتج (Mini) بمجرد أن يتمكن الطفل من الجلوس أو الركوع أو النهوض.
- لا تدعي الأطفال الآخرين يلعبون من دون رقابة بالقرب من سرير Stokke® Sleepi™ Mini
- تأكدي من أن العجلات الموجودة في سرير Stokke® Sleepi™ Mini في الوضع المقفل عندما يكون هناك طفل بداخله.

Stokke® Sleepi™ Bed

- يمكن ضبط قاعدة المرتبة على أربعة أوضاع مختلفة. تأكدي دائمًا من أن المسافة من المرتبة إلى أعلى السرير لا تقل عن ٣٠ سم في أعلى وضع ولا تقل عن ٥٠ سم في أدنى وضع. وهناك علامة موضوعة على هذا المستوى في نهاية السرير (⚠). ولضمان ملاءمة عالية الجودة، ينبغي استخدام مرتبة أصلية من Stokke.
- الوضع الأدنى هو الأكثر أمانًا، وينبغي استخدام القاعدة دائمًا في هذا الوضع بمجرد أن يصبح الطفل كبيرًا بما يكفي للجلوس؛
- تأكدي من إبقاء الأدوية أو الخيط أو الألعاب المرنة أو الصغيرة أو الأغراض الصغيرة مثل النقود بعيدًا عن أي مكان في السرير يكون في متناول الطفل.
- للوقاية من الإصابات الناجمة عن السقوط عندما يكون طفلك قادرًا على الصعود إلى السرير والنزول منه بمفرده، يجب عدم استخدام سرير Stokke® Sleepi™ Bed كسرير للأطفال مرة أخرى. عندما يكون طفلك جاهزًا، يمكنك إزالة جانب واحد من السرير وضبط قاعدة المرتبة على أدنى وضع. بمجرد إزالة جانب السرير، تأكدي أيضًا من تفكيك العجلات.

مقاس المرتبة الموصى به

صُنِعَ هذا المنتج للاستخدام مع مرتبة يبلغ عرضها 698 مم وطولها 1364 مم وسمكها 84 مم بالنسبة للسرير Stokke® Sleepi™ Bed ومرتبة يبلغ عرضها 590 مم وطولها 764 مم وسمكها 84 مم بالنسبة للسرير Stokke® Sleepi™ Mini، ويكون لها شكل Bed/Mini. والعرض والطول محدودان لأنه من المهم ألا تزيد الفجوات بين المرتبة وجوانب السرير وأطرافه عن 30 مم. هذا للحد من مخاطر حصر الطفل بين جانب السرير والمرتبة. وسمك المرتبة محدد لضمان أن يكون عمق السرير أكبر من 500 مم بينما تكون قاعدة المرتبة في أدنى وضع للحد من مخاطر تسلق الطفل على المنتج أو سقوطه من عليه.

معلومات حول مرتبة السرير Stokke® Sleepi™ Mini الجديدة ومرتبة السرير Stokke® Sleepi™ Bed الجديدة (تُباع على حدة)

معلومات حول مرتبة السرير Stokke® Sleepi™ Mini الجديدة ومرتبة السرير Stokke® Sleepi™ Bed الجديدة (تُباع على حدة) • تأكدي من أن الجانب الشبكي الفردي للمرتبة متجه لأسفل

⚠ تحذيرات:

- تحذير بشأن تكوين (Sleepi™ Juvenile) المفتوح
- عندما يبلغ طفلك من العمر ما يكفي، يمكن إزالة جانب سرير Stokke® Sleepi™ Bed ليتمكن طفلك من الدخول والخروج من السرير بمفرده. مما يدل على استعداد الطفل لذلك أن يبدأ في الصعود على السرير والنزول منه بمفرده.
- لا تستخدمي سرير Stokke® Sleepi™ Bed بينما يكون جانبه مزالًا بجوار سرير البالغين. المنتج غير صالح للإلحاق بسرير البالغين.
- من المرجح أن يلعب الأطفال ويقفزون في مكان نومهم. وبالتالي، تأكدي من وضع سرير Stokke® Sleepi™ Bed بعيدًا عن الأثاث أو النوافذ أو حبال الستائر أو حبال شد الستائر أو غير ذلك من الخيوط والحبال. إما أن تضعي سرير Stokke® Sleepi™ Bed على الحائط مباشرة، أو تأكدي من وجود فجوة مقدارها ٣٠٠ مم / ١٢ بوصة بين الحائط وجانب السرير.

- لا تستخدمي هذا المنتج دون قراءة تعليمات الاستخدام أولاً.
- اقرأي هذه التعليمات بعناية واتبعيها بالتفصيل لضمان عدم الإخلال بخصوص السلامة للسريرين Stokke® Sleepi™ Bed.
- احتفظي بالتعليمات لاستخدامها لاحقًا. احتفظي بالمفتاح السداسي لاستخدامه لاحقًا. أعيدي إحكام ربط جميع المسامير بعد ٣-٢ أسابيع من التجميع، وأعيدي إحكام ربطها بانتظام.
- عند تجميع المنتج، لا تحكمي ربط المسامير اللولبية حتى يتم تجميع الوحدة بالكامل. فالقيام بذلك يضمن لك أسهل طريقة للتجميع.
- تأكدي من وضع Stokke® Sleepi™ على سطح مستو وثابت. بعد التجميع، أعيدي فحص جميع التركيبات والمسامير اللولبية وأحكامي ربطها. ينبغي فحص التركيبات والمسامير اللولبية بانتظام وإعادة إحكام ربطها عند الضرورة. عدم إحكام ربط المسامير اللولبية أو الوصلات قد يؤدي إلى حصر جزء من جسم الطفل أو ملابسه (مثل الخيوط والقلائد وشرايط دمي الأطفال، وما إلى ذلك) مما قد يعرض الطفل لخطر الاختناق.
- لا تضعي أبدًا سرير Stokke® Sleepi™ بجوار نار مكشوفة أو مصادر حرارة شديدة، مثل المدفأة الكهربائية ومدفأة الغاز وما إلى ذلك، بسبب خطر نشوب حريق.
- لا تستخدمي Stokke® Sleepi™ إذا كان أي جزء منه مكسورًا أو ممزقًا أو مفقودًا، ولا تستخدمي إلا قطع الغيار المعتمدة من Stokke®.
- لا تستخدمي أي ملحقات أو قطع غيار لم تصنعها Stokke®، إذ قد يؤثر ذلك على سلامة طفلك.
- قد يؤدي وضع أغراض إضافية في المنتج إلى الاختناق.
- لا تتركي أي شيء في السرير أو تضعي السرير بالقرب من منتج آخر، مما قد يسمح أو يهدد بحدوث الاختناق أو انعدام التنفس، مثل الخيوط وحبال الستائر.
- لا تستخدمي أكثر من مرتبة واحدة في سرير Stokke® Sleepi™
- هذا المنتج مخصص لاستخدام طفل واحد فقط في المرة الواحدة.
- لا تستخدمي أبدًا أكياس الشحن البلاستيكية أو غيرها من الأغشية البلاستيكية كأغطية للمرتبة، إذ هي لا تُباع وغير مخصصة لهذا الغرض. فهي قد تسبب الاختناق.
- لا تستخدمي أبدًا مرتبة مائبة مع هذا المنتج.
- في حالة تجديد الظلاء، استخدمي طلاء غير سام مخصص لمنتجات الأطفال.

SVARBU, SAUGOKITE NAUDOJIMUI ATEITYJE. ATIDŽIAI PERSKAITYKITE!

Saugus miegas

- Vos tik kūdikis pasieks namus, jam reikės saugios vietos miegoti. Pediatriai rekomenduoja, kad kūdikiai pirmuosius šešis mėnesius, o geriausia – pirmuosius metus, miegotų tėvų kambaryje (bet ne toje pačioje lovoje). Labai svarbu turėti tvirtą ir saugią kūdikio lovelę ar lopšį.
- Siekiant sumažinti SIDS (staigos kūdikių mirties sindromo) riziką, pediatriai rekomenduoja sveikus kūdikius guldyti miegoti ant nugaros, nebent gydytojas patartų kitaip. Taip pat reikės tvirtos čiužinio su sandariai priglundusia paklode.
- Kad sumažintumėte SIDS, uždusimo, užspringimo ir uždusimo riziką, laikykite minkštus daiktus ir palaidą patalynę atokiau nuo kūdikio miego vietos.
- * „Stokke“ rekomenduoja laikytis Amerikos pediatrių akademijos rekomendacijų dėl saugios kūdikių miego aplinkos: www.healthychildren.org.

Valymas ir techninė priežiūra

- „Stokke® Sleepi™“ čiužinys (parduodamas atskirai):
- Čiužinio užvalkalas: Galima skalbti 60 °C temperatūroje. Tamposi, kai yra šlapias. Nedžiovinti džiovyklėje. Džiovinkite patiesę.
- ČIUŽINIO VIDUS: Išplaukite čiužinio vidų šiltu vandeniu ir džiovinkite patiesę. Jei jūsų vaikas prišlapino lovą, čiužinio užvalkalą ir šerdį visada reikia išskalbti.
- MEDIS: Nuvalykite švaria drėgna šluoste, nušluostykite vandens perteklių. „Stokke“ nerekomenduoja naudoti jokių ploviklių. Medienos spalva gali pasikeisti veikiant saulei.
- ĮPRASTAS NAUDOJIMAS: Ryte visada nuimkite antklodę ir leiskite lovai ir antklodei „atvėsti“ ir išdžiūti.
- Galimas užspringimo arba įspainiojimo pavojus. Niekada nenaudokite lovelės čiužinio užvalkalo, jei jis tvirtai nepritvirtintas prie lovelės čiužinio ir neapvyniotas aplink čiužinio kampus.
- Šis čiužinys gali nesugerti vėmalų.

⚠️ ĮSPĖJIMAS

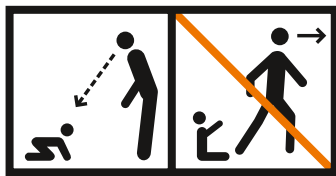

Stokke® Sleepi™ Mini

- ĮSPĖJIMAS – nustokite naudoti gaminį („Mini“), kai tik vaikas gali atsistoti, atsiklaupiti arba pasikelti prisilaikydamas.
- Neleiskite kitiems vaikams žaisti be priežiūros šalia „Stokke® Sleepi™ Mini“
- Įsitikinkite, kad „Stokke® Sleepi™ Mini“ ratai yra užfiksuotoje padėtyje, kai jame yra vaikas.

Stokke® Sleepi™ Bed

- Čiužinio pagrindą galima reguliuoti į keturias skirtingas padėtis. Užtikrinkite, kad atstumas nuo čiužinio iki lovos viršaus visada būtų bent 30 cm aukščiausioje padėtyje ir bent 50 cm žemiausioje padėtyje. Šis lygis pažymėtas lovytės gale (↯). Originalus „Stokke“ čiužinys užtikrina aukštą kokybę.
- Žemiausia padėtis yra saugiausia, todėl pagrindas visada turėtų būti naudojamas toje padėtyje, kai tik kūdikis yra pakankamai suaugęs, kad galėtų sėdėti;
- Įsitikinkite, kad vaistai, virvelės, gumytės, maži žaislai ar smulkūs daiktai, pavyzdžiui, pinigai, būtų nepasiekiami iš bet kurios lovelės padėties.
- Kad išvengtumėte sužalojimų dėl kritimo, kai vaikas gali pats įlipti į lovelę ir išlipti iš jos, nenaudokite „Stokke® Sleepi™“ lovelės. Kai vaikas bus pasiruošęs, galite nuimti vieną lovytės šoną ir čiužinio pagrindą nustatyti į žemiausią padėtį. Nuėmę lovytės šoną, pasirūpinkite, kad taip pat būtų išmontuoti ratai..

Rekomenduojamas čiužinio dydis

Šis gaminytis pagamintas naudoti su čiužiniu, kurio plotis yra 698 mm, ilgis yra 1364 mm ilgio, o storis yra 84 mm („Stokke® Sleepi™ Bed“), arba plotis yra 590 mm, ilgis yra 764 mm ilgio, o storis yra 84 mm („Stokke® Sleepi™ Mini“), ir turi „Bed“ / „Mini“ formą. Plotis ir ilgis nurodomas todėl, kad svarbu, jog tarpai

tarp čiužinio ir lovytės šonų bei galų neviršytų 30 mm. Taip siekiama sumažinti riziką vaikui įspainioti tarp šono ir čiužinio. Čiužinio storis nurodomas tam, kad lovytės gylis būtų didesnis nei 500 mm, kai čiužinio pagrindas yra žemiausioje padėtyje, siekiant sumažinti riziką vaikui išlipti ar iškristi iš gaminio.

Informacija apie jūsų naują „Stokke® Sleepi™ Mini“ čiužinį ir „Stokke® Sleepi™“ lovos čiužinį (parduodami atskirai)

- Įsitikinkite, kad viena čiužinio tinklelio pusė yra nukreipta žemyn

⚠️ ĮSPĖJIMAS

- Nenaudokite šio gaminio prieš tai neperskaitę naudojimo instrukcijos.
- Atidžiai perskaitykite šias instrukcijas ir išsamiai jų laikykites, kad užtikrintumėte, jog nebus pažeistos „Mini“ ir „Bed“ saugos funkcijos.
- Išsaugokite instrukcijas vėlesniam naudojimui. Šešiam mėnesiams po sumontavimo vėl priveržkite visus varžtus ir reguliariai juos dar kartą priveržkite.
- Surinkdami gaminį, varžtus priveržkite tik tada, kai sumontuotas visas įrenginys. Taip elgdami užtikrinsite lengviausią surinkimo būdą.
- Įsitikinkite, kad „Stokke® Sleepi™“ stovi ant lygaus ir stabilaus paviršiaus. Surinkę dar kartą patikrinkite ir priveržkite visas jungiamąsias detales bei varžtus. Jungiamosios dalys ir varžtai turi būti reguliariai tikrinami ir, prireikus, papildomai priveržiami. Dėl atsilaisvinusių sraigtnių jungčių ar dalių kūdikis gali užspausti kūno dalį arba drabužius (pvz., virveles, vėrinčius, kūdikių manekėnų kaspinus ir pan.), todėl gali kilti uždusimo pavojus.
- Niekada nestatykite „Stokke® Sleepi™“ prie atviros ugnies ar stiprios šilumos šaltinių, pavyzdžiui, elektrinio baro židinių, dujinių židinių ir pan. dėl gaisro pavojaus.
- Nenaudokite „Stokke® Sleepi™“, jei kuri nors dalis yra sulūžusi, suplyšusi ar jos trūksta, ir naudokite tik „Stokke®“ patvirtintas atsargines dalis.
- Nenaudokite jokių priedų ar atsarginių dalių, paga-

mintų ne „Stokke®“, tai gali turėti įtakos jūsų vaiko saugumui.

- Į gaminį įdėjus papildomų daiktų, gali kilti uždusimo pavojus.
- Nepalikite lovelėje ir nestatykite lovelės šalia kito gaminio, kuris gali būti atrama arba kelti uždusimo ar smaigimo pavojų, pvz., virvutės, žaliuzių / užuolaidų virvelės.
- Nenaudokite daugiau nei vieno čiužinio „Stokke® Sleepi™“
- Šis gaminytis skirtas naudoti tik su 1 vaiku vienu metu.
- Niekada nenaudokite plastikinių transportavimo maišelių ar kitų plastikinių plėvių kaip čiužinio užvalkalų, kurie neparduodami ir nėra skirti šiam tikslui. Jie gali sukelti uždusimą.
- Su šiuo gaminiu niekada nenaudokite vandens čiužinio.
- Jeį perdažote, naudokite netoksišką apdailą, nurodytą vaikams skirtiems gaminiams.

ĮSPĖJIMAS dėl nepilnamečių konfigūracijos (atviras „Stokke® Sleepi™“)

- Kai jūsų vaikas yra pakankamai didelis, „Stokke® Sleepi™“ lovytės šoną galima nuimti, kad vaikas galėtų savarankiškai įlipti ir išlipti iš lovytės. Ženklas, kad vaikas tam pasiruošęs, yra tada, kai jis pradeda savarankiškai lipti iš lovos.
- Nenaudokite „Stokke® Sleepi™ Bed“ lovos su nuimtu šonu šalia suaugusiųjų lovos. Šis gaminytis nėra bendra miegojimo vieta.
- Vaikai gali žaisti ir šokinėti savo miegamojoje vietoje. Todėl užtikrinkite, kad „Stokke® Sleepi™ Bed“ lovelė būtų padėta toliau nuo baldų, langų, žaliuzių virvelių, užuolaidų traukiklių ar kitų virvelių ir laidų. „Stokke® Sleepi™ Bed“ statykite prie pat sienos arba užtikrinkite, kad tarp sienos ir lovos šono būtų 300 mm / 12 colių tarpas.

SVARĪGI! SAGLABĀJIET TURPMĀKAI UZZIŅAI. IZLASIET UZMANĪGI!

Drošs miegs

- Tikko mazuli atvedīsiet mājās, viņam vajadzēs drošu vietu miegam. Pediatri iesaka pirmos sešus mēnešus vai ideālā gadījumā pirmo gadu mazulim gulēt vecāku guļamistabā (taču ne vienā gultā ar vecākiem). Nodrošināt mazulim stingru, drošu bērna gultiņu ir būtiski.
- Lai mazinātu zīdaiņu pēkšņas nāves sindroma (SIDS) risku, pediatri iesaka veselīgus zīdaiņus novietot gulēt uz muguras, ja vien jūsu ārsts nepiedāvā citus ieteikumus. Būs vajadzīgs arī stingrs matracis ar droši nostiprinātu palagu.
- Mikstus priekšmetus un vaļīgu gultas veļu novietojiet ārpus mazuļa gulēšanas zonas, lai mazinātu SIDS, noslāpšanas, iesprūšanas un saspišanas risku.

* Stokke iesaka ievērot Amerikas Pediatru Akadēmijas ieteikumus par drošu miega vidi: www.healthychildren.org

Tīrīšana un apkope

Stokke® Sleepi™ matracis (jāiegādājas atsevišķi):

- Matrača pārvalks: jāmazgā 60°C / 140°F temperatūrā. Izstiepiet to, kamēr tas vēl ir mitrs. Nežāvējiet veļas mašīnā. Žāvējiet izliktu plakaniski.
- MATRACĀ PAMATNE: skalojiet matrača pamatni ar siltu ūdeni un žāvējiet plakaniski. Ja bērnam bijis negadījums, matrača pārvalks un pamatne vienmēr ir jāmazgā.
- KOKS: notīriet ar tīru, mitru drānu un pārpalikušo ūdeni noslaukiet. Stokke neiesaka izmantot nekādus mazgāšanas līdzekļus. Saules ietekmē koka krāsa var mainīties.
- PARASTA LIETOŠANA. Segu no rīta vienmēr noņemiet un ļaujiet gultiņai un segai "izvēdināties" un izžūt.
- Iespējama saspišanas vai sapīšanās bīstamība. Nekad neizmantojiet matrača pārvalku, ja tas droši nepieguļ gultiņas matracim un nav aplikts ap matrača stūriem.
- Šis matracis var neuzsūkt vēmekļus.

⚠ BRĪDINĀJUMS

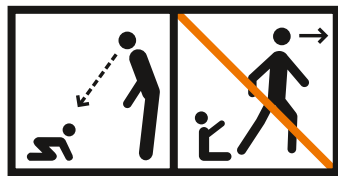

Stokke® Sleepi™ Mini

- BRĪDINĀJUMS! Pārtrauciet lietot produktu (Mini), tikko mazulis spēj spēj nosēsties uz ceļagaliem un piecelties stāvus.
- Nelaujiet citiem bērniem neuzraudzītiem atrasties Stokke® Sleepi™ Mini tuvumā.
- Pārliecinieties, vai Stokke® Sleepi™ Mini riteņi ir nofiksēti pozīcijā, kad bērns ir gultiņā.

Stokke® Sleepi™ Bed

- Matrača pamatni var noregulēt četrās dažādās pozīcijās. Sekojiet, lai matrača attālums uz gultiņas virsmas vienmēr ir vismaz 30 cm augstākajā pozīcijā un vismaz 50 cm zemākajā pozīcijā. Šis līmenis ir atzīmēts gultiņas galā (↯). Oriģinālais Stokke matracis nodrošina augstas kvalitātes piemērotību.
- Zemākā pozīcija ir visdrošākā, un pamatne vienmēr ir jāizmanto šajā pozīcijā, tikko mazulis ir pietiekami liels, lai pieceltos sēdus.
- Seko jiet, lai zāles, auklas, elastīgas saites, mazas rotaļlietas vai tādi mazi priekšmeti kā monētas nav bērnam pieejamā attālumā no jebkuras pozīcijas gultiņā.
- Lai novērstu kritiena radītas traumas, kad bērns jau pats var iekāpt gultiņā un izkāpt no tās, Stokke® Sleepi™ Bed vairs nedrīkst izmantot. Kad bērns ir pietiekami liels, vienu gultiņas sānu malu varat noņemt un matrača pamatni noregulēt zemākajā pozīcijā. Kad gultiņas sānu mala ir noņemta, neaizmirstiet noņemt arī riteņus.

Ieteicamie matraču izmēri

Šis produkts ir ražots lietošanai ar matraci, kura platums ir 698 mm, garums ir 1364 mm un biezums ir 84 mm gultiņai Stokke® Sleepi™ Bed, un platums ir 590 mm, garums ir 764 mm, bet biezums ir 84 mm gultiņai Stokke® Sleepi™ Mini un kam ir Bed/Mini forma. Platums un garums ir norādīts tādēļ, ka ir

svarīgi, lai atstarpe starp matraci un gultiņas malām un galiem nepārsniedz 30 mm. Tas ir jāievēro, lai mazinātu risku mazulim iesprūst starp malām un matraci. Matrača biezums ir norādīts, lai nodrošinātu, ka gultiņas dziļums ir lielāks par 500 mm ar matrača pamatni zemākajā pozīcijā, un mazinātu risku, ka bērns var kāpt un izkrist no gultiņas.

Informācija par jūsu jauno Stokke® Sleepi™ Mini matraci un Stokke® Sleepi™ Bed matraci (jāiegādājas atsevišķi).

- Seko jiet, lai matrača tīkla puse ir vērsta uz leju.

⚠ BRĪDINĀJUMS

- Nelietojiet šo produktu, iepriekš neizlasot lietošanas instrukciju.
- Izlasiet šo instrukciju rūpīgi un sekojiet tajā sniegtajām norādēm, lai nodrošinātu, ka Mini un Bed gultiņas drošības funkcijas tiek ievērotas.
- Saglabājiet šo instrukciju, lai izmantotu to vēlāk. Saglabājiet sešstūra atslēgu, lai izmantotu to vēlāk. Atkārtoti pievelciet visas skrūves 2-3 nedēļas pēc montāžas, un pēc tam pievelciet regulāri.
- Montējot produktu, nepievelciet skrūves, līdz viss produkts ir samontēts. Tādējādi jūs iegūsiet vislabāko montāžas iespēju.
- Seko jiet, lai Stokke® Sleepi™ gultiņa ir novietota uz līdzenas un stabilas virsmas. Kad montāžu pabeidzat, vēlreiz pārbaudiet un atkārtoti pievelciet visus stiprinājumus un skrūves. Savienojumu detaļas un skrūves regulāri ir jāpārbauda un vajadzības gadījumā atkārtoti jāpievelk. Vaļīgi skrūvju savienojumi vai vaļīgas detaļas var veicināt bērna ķermeņa daļu vai apģērba (piem., saišu, lacīšu, knupju u. c.) iesprūšanu, kas var radīt žņaugšanas risku.
- Nekad nenovietojiet Stokke® Sleepi™ atklātu liesmu vai spēcīga karstuma, piemēram, elektrisko sildītāju, gāzes plīts u. c., tuvumā, jo pastāv aizdegšanās risks.
- Nelietojiet Stokke® Sleepi™, ja kāda daļa ir salauzta, saplēsta vai kādas daļas trūkst, un izmantojiet vienīgi Stokke® apstiprinātas rezerves daļas.
- Neizmantojiet nekādus piederumus vai aizstājošas

sastāvdaļas, kas nav Stokke® ražojums, jo tā varat apdraudēt mazuļa drošību.

- Papildu priekšmetu ievietošana produktā var izraisīt nosmakšanu.
- Neatstājiet gultiņā neko tādu vai nenovietojiet gultiņu cita tāda priekšmeta tuvumā, kas var būt atbalsts kājai vai radīt nosmakšanas vai žņaugšanas bīstamību, piemēram, tādās var būt saites un žalūziju vai aizkaru auklas
- Neievietojiet Stokke® Sleepi™ gultiņā vairāk nekā vienu matraci
- Šis produkts ir paredzēts, lai to vienlaikus lietotu tikai 1 bērns.
- Nekad neizmantojiet kā matrača pārklāju plastmasas iepirkumu maisiņus vai citu plastmasas plēvi, kas nav pārdota un paredzēta šādam nolūkam. Šādi priekšmeti var izraisīt nosmakšanu.
- Nekas neizmantojiet ar šo produktu ūdensmatraci.
- Ja atjaunojat ārējo apdari, izmantojiet netoksisku apstrādes līdzekli, kas ir paredzēts bērnu produktiem.

BRĪDINĀJUMS pusaudža konfigurācijai (atvērta Sleepi™)

- Kad bērns ir pietiekami liels, Stokke® Sleepi™ Bed sānu malu var noņemt, lai bērns pats var iekāpt gultā un izkāpt no tās. Par to, ka bērns ir tam gatavs, liecina tas, ka bērns sāk izkāpt no gultas un iekāpt tajā pats.
- Neizmantojiet Stokke® Sleepi™ Bed ar noņemtu sānu malu blakus pieaugušo gultai. Šis produkts nav paredzēts savienošanai ar pieaugušo gultu.
- Bērniem patīk rotaļāties un lēkāt savā guļvietā. Tādēļ seko jiet, lai Stokke® Sleepi™ Bed nav novietota mēbeļu, logu, žalūziju vai aizkaru auklu vai citu saišu vai auklu tuvumā. Novietojiet Stokke® Sleepi™ Bed tieši pie sienas vai nodrošiniet 300 mm/12 collu attālumu starp sienu un gultiņas sānu malu.

NL

BELANGRIJK, BEWAREN VOOR TOEKOMSTIG GEBRUIK. AANDACHTIG LEZEN!

Veilig slapen

- Zodra je baby thuis komt, heeft hij of zij een veilig plekje om te slapen nodig. Kinderartsen raden aan baby's de eerste zes maanden of het liefst het eerste jaar in de slaapkamer van hun ouders te laten slapen (maar niet in hetzelfde bed). Een stevig, veilig ledikant voor je baby is essentieel.
- Om het risico op wiegendood (plotselinge kinderdood) te verminderen, raden kinderartsen aan om gezonde baby's op hun rug te leggen om te slapen, tenzij de huisarts anders adviseert. Ook een stevige matras met een nauwsluitend hoeslaken is nodig.
- Houd zachte voorwerpen en los beddengoed uit de buurt van de slaapzone van de baby om het risico op wiegendood, verstikking, beknelling en verwurging te reduceren.

* Stokke onderschrijft de aanbevelingen van de American Academy of Pediatrics voor een veilige slaapomgeving voor baby's: www.healthychildren.org

Reiniging en onderhoud

- Stokke® Sleepi™ matras (apart verkrijgbaar):
- Matrashoes: wasbaar op 60 °C. Rek uit als het nat is. Niet drogen in de wasdroger. Liggend laten drogen.
- MATRASKERN: spoel de kern van de matras af met warm water en laat de matras liggend drogen. Mocht je kleintje een ongelukje hebben, dan moeten de matrashoes en de kern altijd worden gewassen.
- HOUT: schoonmaken met een vochtige doek. Achtergebleven waterdruppels wegvegen. Stokke raadt het gebruik van reinigingsmiddelen af. Bij blootstelling aan direct zonlicht kan de kleur van het hout veranderen.
- NORMAAL GEBRUIK: verwijder 's ochtends altijd het dekbed en laat het bed en dekbed 'afkoelen' en drogen.
- Mogelijk gevaar voor verwurging of verstrikking. Gebruik de matrashoes van het bedje alleen als deze stevig om de matras van het bedje zit en goed om de hoeken van de matras wordt geslagen.
- Deze matras absorbeert geen braaksel.

⚠ WAARSCHUWING

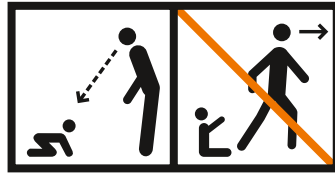

Stokke® Sleepi™ Mini

- WAARSCHUWING – Stop met het gebruik van het product (Mini) zodra het kind kan zitten of knielen of zichzelf omhoog kan trekken.
- Laat andere kinderen niet zonder toezicht spelen in de buurt van de Stokke® Sleepi™ Mini.
- Zorg ervoor dat de wielen van de Stokke® Sleepi™ Mini vergrendeld zijn als er een kind in ligt.

Stokke® Sleepi™ Bed

- De matrasbodem kan in vier verschillende standen worden gezet. Zorg ervoor dat de afstand van de matras tot de bovenkant van het bed altijd minimaal 30 cm is in de hoogste stand en minimaal 50 cm in de laagste stand. Dit niveau is gemarkeerd aan het voeteneind van het bedje (↯). Een originele matras van Stokke past goed in dit product.
- De laagste positie is de veiligste en de bodem moet altijd in die stand worden gebruikt zodra de baby oud genoeg is om rechtop te zitten.
- Zorg ervoor dat medicijnen, koorden, elastiek, klein speelgoed of kleine spullen zoals muntjes buiten bereik zijn, vanuit elke positie in het bedje.
- Om letsel door vallen te voorkomen mag het Stokke® Sleepi™ Bed niet meer worden gebruikt als je kind zelf in en uit bedje kan klimmen. Als je kleintje er klaar voor is, kun je één zijkant van het bedje wegnemen en de matrasbodem in de laagste stand zetten. Zodra de zijkant is verwijderd, moeten ook de wielen worden gedemonteerd.

Aanbevolen matrasmaten

- Dit product is gemaakt voor gebruik met een matras van 698 x 1364 x 84 mm (b x l x h) voor het Stokke® Sleepi™ Bed en 590 x 764 x 84 mm (b x l x h) voor de Stokke® Sleepi™ Mini. Het heeft de vorm van het Bed/

Mini. De breedte en lengte worden specifiek vermeld, omdat het belangrijk is dat de ruimte tussen de matras en de zijkanten en uiteinden van het bedje niet groter is dan 30 mm. Dit minimaliseert het risico dat een kind bekneld raakt tussen de zijkant en de matras. De dikte van de matras is specifiek om ervoor te zorgen dat het bedje dieper is dan 500 mm met de matrasbodem in de laagste stand om het risico te verminderen dat een kind uit het product klimt of valt.

Informatie over je nieuwe Stokke® Sleepi™ Mini matras en Stokke® Sleepi™ matras (apart verkrijgbaar)

- Zorg ervoor dat de kant van de matras die is bekleed met mesh naar beneden is gericht.

⚠ WAARSCHUWING

- Lees de gebruiksaanwijzing voordat je dit product gebruikt.
- Lees deze instructies aandachtig door en volg ze nauwgezet op om ervoor te zorgen dat de veiligheidsvoorzieningen van de Mini en het bedje niet belemmerd worden.
- Bewaar de gebruiksaanwijzing voor later gebruik. Bewaar de inbussleutel voor later gebruik. Draai alle schroeven 2-3 weken na de montage opnieuw aan en draai ze regelmatig vast.
- Bij het in elkaar zetten van het product draai je de schroeven pas aan als de hele eenheid is gemonteerd. Dit is de eenvoudigste manier om het bedje te monteren.
- Zorg ervoor dat de Stokke® Sleepi™ op een vlakke en stabiele ondergrond staat. Na het monteren controleer je alle verbindingen en schroeven nog een keer en draai je ze vast. Verbindingen en schroeven moeten regelmatig worden gecontroleerd en indien nodig worden aangedraaid. Losse schroefverbindingen of onderdelen kunnen ertoe leiden dat de baby vast kan komen te zitten met een lichaamsdeel of kleding (bijv. touwtjes, kettingen, lintjes voor fopspenen, enz.), wat een risico op verwurging inhoudt.
- Plaats de Stokke® Sleepi™ nooit in de buurt van open vuur of sterke warmtebronnen zoals elektrische radiatoren, gashaarden, enz. vanwege het brandgevaar.

- Gebruik de Stokke® Sleepi™ niet als er een onderdeel kapot, versleten of weg is. Gebruik alleen door Stokke® goedgekeurde reserveonderdelen.
- Gebruik geen accessoires of vervangende onderdelen die niet zijn geproduceerd door Stokke®. Dit kan de veiligheid van je kind in gevaar brengen.
- Andere voorwerpen die in het product zijn geplaatst, kunnen leiden tot verstikking.
- Laat niets in het bedje liggen en plaats het niet in de buurt van een ander product dat als voetensteun kan dienen of een risico van verstikking of verwurging kan vormen, bijv. touwtjes, jaloezie-/gordijnkoorden enz.
- Gebruik niet meer dan één matras tegelijk in de Stokke® Sleepi™
- Dit product is bestemd om slechts één kind in te laten slapen.
- Gebruik nooit plastic verzendzakken of andere plastic folie als matrashoes, want daar zijn niet voor bedoeld. Ze kunnen leiden tot verstikking.
- Gebruik nooit een watermatras met dit product.
- Als je een nieuwe afwerking wilt, gebruik dan een niet-giftig product dat specifiek bestemd is voor kinderproducten.

WAARSCHUWING voor samenstelling voor kleine kinderen (open Stokke® Sleepi™)

- Als je kindje oud genoeg is, kan de zijkant van het Stokke® Sleepi™ Bed worden verwijderd, zodat je kleintje zelf in en uit bed kan stappen. Een teken dat het kind hier klaar voor is, is wanneer het begint zelf uit het bedje te klimmen.
- Gebruik het Stokke® Sleepi™ Bed niet met een weggenomen zijkant direct tegen een bed voor volwassenen aan. Dit product is niet bedoeld als bijzetbed.
- Kinderen spelen en springen graag in hun slaapruiimte. Plaats het Stokke® Sleepi™ Bed daarom uit de buurt van meubels, ramen, koorden van jaloezieën of gordijnen of andere touwtjes en koorden. Plaats het Stokke® Sleepi™ Bed recht tegen de muur of zorg voor een ruimte van 300 mm tussen de muur en de zijkant van het bed.

NO VIKTIG – OPPBEVARES TIL SENERE BRUK. LES NØYE!

Trygg søvn

- Så snart barnet kommer hjem, trenger han/hun et trygt sted å sove. Barneleger anbefaler at barn sover på samme rom som foreldrene (men ikke samme seng) de første seks månedene – aller helst det første året. Det er viktig å ha en solid og trygg seng eller vugge.
 - For å redusere risikoen for krybbedød (Sudden Infant Death Syndrome) anbefaler barneleger at friske spedbarn legges på ryggen når de sover. Med mindre legen har anbefalt noe annet, vil det også være nødvendig med en fast madrass og et stramt laken.
 - Hold myke gjenstander og løst sengetøy borte fra spedbarnets soveområde for å redusere risikoen for krybbedød, kvelning, innklemming og at barnet setter seg fast.
- * Stokke anbefaler å følge American Academy of Pediatrics' anbefalinger for trygge soveområder for spedbarn: www.healthychildren.org/Cleaning_and_maintenance

Rengjøring og vedlikehold

Stokke® Sleepi™ madrass (selges separat):

- Madrasstrekk: Kan vaskes på 60°C. Strekk ut når den er våt. Må ikke tørkes i tørketrommel. Tørkes liggende flatt.
- MADRASSKJERNE: Skyll madrasskjernen med varmt vann og tørk den liggende flat. Hvis barnet ditt har et uhell i sengen, skal madrasstrekket og kjernen alltid vaskes.
- TREVERK: Tørk av med en ren, fuktig klut og tørk av overflødig vann. Stokke anbefaler ikke bruk av vaskemidler. Fargen på treverket kan endre seg hvis det utsettes for sollys.
- NORMAL BRUK: Ta alltid av dynen om morgenen, og la sengen og dynen kjøles ned og tørke.
- Mulig kvelnings- eller innviklingsfare. Bruk aldri madrasstrekket til barnesengen hvis det ikke sitter godt på madrassen og legger seg rundt kantene på madrassen.

⚠ ADVARSEL

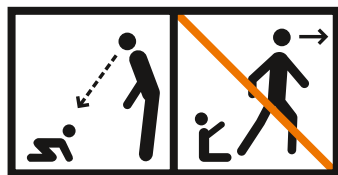

Stokke® Sleepi™ Mini

- ADVARSEL– Slutt å bruke produktet (Mini) så snart barnet kan sitte, knele eller dra seg selv opp.
- Ikke la andre barn leke uten tilsyn i nærheten av Stokke® Sleepi™ Mini
- Kontroller at hjulene på Stokke® Sleepi™ Mini er i låst stilling når barnet bruker den.

Stokke® Sleepi™ Bed

- Madrassbunnen kan justeres i fire ulike høyder. Sørg for at avstanden fra madrassen til toppen av sengen alltid er minst 30 cm i høyeste posisjon og minst 50 cm i laveste posisjon. Nivået er merket i enden av barnesengen (↯). Ved å bruke originalmadrassen fra Stokke, er dette kravet ivaretatt.
- Den tryggeste posisjonen for madrassbunnen er alltid den laveste posisjonen fra det øyeblikket barnet er i stand til å sitte oppreist;
- Sørg for at medisiner, snorer, strikker, små leker eller småting som f.eks. penger er utenfor rekkevidde fra barnesengen.
- For å unngå skader som følge av fall når barnet kan klatre inn og ut av sengen på egen hånd, skal du ikke lenger bruke Stokke® Sleepi™-sengen som sprinkelseng. Når barnet er kommet til dette stadiet, kan du fjerne den ene siden av sprinkelsengen og justere madrassbunnen til laveste posisjon. Når sengesiden er fjernet, må hjulene også demonteres.

Anbefalt madrass-størrelse

Dette produktet er utformet for bruk med en madrass som er 698 mm bred, 1364 mm lang og 84 mm tykk for Stokke® Sleepi™ seng, og 590 mm bred, 764 mm lang og 84 mm tykk for Stokke® Sleepi™ Mini. Madrassens form er tilpasset Stokke® Sleepi™ Seng og Stokke® Sleepi™ Mini. Bredden og lengden er spesifi-

sert fordi det er viktig at åpningene mellom madrassen og sidene og endene på sengen ikke overstiger 30 mm. Dette er for å minimere risikoen for at barnet setter seg fast mellom sidene og madrassen. Tykkelsen på madrassen er spesifikk for å sikre at dybden på sengen er større enn 500 mm med madrassbunnen i laveste posisjon, dette for å minimere risikoen for at barnet klatrer eller faller ut av sengen.

Informasjon om din nye Stokke® Sleepi™ Mini madrass og Stokke® Sleepi™ sengemadrass (selges separat)

- Sørg for at nettingsiden av madrassen vender nedover

⚠ ADVARSEL

- Les instruksjonene før du tar i bruk dette produktet.
- Les disse instruksjonene nøye og følg dem i detalj, slik at sikkerhetsfunksjonene til Stokke® Sleepi™ Mini og Stokke® Sleepi™ Seng blir ivaretatt.
- Ta vare på bruksanvisningen for senere bruk. Ta vare på sekskantnøkkelen for senere bruk. Stramme alle skruer på nytt 2-3 uker etter montering, deretter bør dette gjøres regelmessig.
- Ved montering av produktet må skruene ikke strammes før hele enheten er montert. Dette sikrer en så enkel montering som mulig.
- Sørg for at Stokke® Sleepi™ står på et jevnt og stabilt underlag. Etter montering må du kontrollere og stramme alle deler og skruer på nytt. Deler og skruer må kontrolleres regelmessig og etterstrammes ved behov. Løse skruerforbindelser eller deler kan føre til at barnet setter fast legemsdeler eller klær (f.eks. snorer, halskjeder, bånd til smokker osv.), noe som kan medføre kvelningsfare.
- Stokke® Sleepi™ må aldri plasseres i nærheten av åpen ild eller andre sterke varmekilder som elektriske stråleovner, gassovner osv. på grunn av brannfare.
- Ikke bruk Stokke® Sleepi™ hvis noen av delene er ødelagt, revet av eller mangler, og bruk kun reservedeler som er godkjent av Stokke®.
- Ikke bruk tilbehør eller reservedeler som ikke er produsert av Stokke®. Dette kan påvirke barnets sikkerhet.

- Plassering av gjenstander i produktet kan føre til kvelning.
- Ikke la det ligge ting i barnesengen, eller plasser den i nærheten av et annet produkt, som kan gi barnet fotfeste eller utgjøre kvelningsfare, f.eks. tråder, persiennner, gardinsnorer
- Ikke bruk mer enn én madrass i Stokke® Sleepi™
- Dette produktet skal kun brukes av ett barn om gangen.
- Bruk aldri plastposer eller annen plastfilm som madrasstrekk som ikke selges og beregnes for dette formålet. Dette kan føre til kvelning.
- Bruk aldri en vannmadrass sammen med dette produktet.
- Ved maling av overflaten må det brukes en giftfri maling som er spesifisert for barneprodukter.

ADVARSEL for Junior konfigurasjon (åpen Sleepi™)

- Når barnet er gammelt nok, kan siden på Stokke® Sleepi™ Seng fjernes slik at barnet kan gå inn i og ut av sengen på egen hånd. Et tegn på at barnet er klart for dette er når han eller hun begynner å klatre ut av sengen på egen hånd.
- Ikke bruk Stokke® Sleepi™ Seng med siden fjernet ved siden av en voksenseng. Dette produktet er ikke til samsøving.
- Barn vil sannsynligvis leke og hoppe i soveområdet. Sørg derfor for at Stokke® Sleepi™ Seng plasseres unna møbler, vinduer, persiennsnorer, gardintrekk eller andre snorer. Du kan enten plassere Stokke® Sleepi™ Seng inntill en vegg eller sørge for at det er en åpning på 300 mm mellom vegg og siden av sengen.

PL

WAŻNE – ZACHOWAĆ NA PRZYSZŁOŚĆ. UWAŻNIE PRZECZYTAĆ!

Bezpieczny sen

- Gdy zabierzesz swoje dziecko do domu, będzie potrzebować bezpiecznego miejsca do spania. Pediatrzy zalecają, aby przez co najmniej pierwsze sześć miesięcy, a najlepiej przez pierwszy rok życia, dzieci spały w pokoju rodziców (ale nie w tym samym łóżku). Niezbędne jest solidne, bezpieczne łóżeczko lub kołyska dla dziecka.
 - Aby zmniejszyć ryzyko nagłej śmierci łóżeczkowej (ang. Sudden Infant Death Syndrome — SIDS), pediatrzy zalecają, aby zdrowe niemowlęta leżały na plecach, o ile lekarz nie zaleci inaczej. Należy również zastosować twarde materac ze ściśle przylegającym prześcieradłem.
 - Miękkie przedmioty i luźną pościel należy trzymać z dala od obszaru snu niemowlęcia, aby zmniejszyć ryzyko SIDS, uduszenia i zaklinowania.
- * Firma Stokke zaleca przestrzeganie zaleceń Amerykańskiej Akademii Pediatrycznej dotyczących bezpiecznego snu niemowląt: www.healthychildren.org

Czyszczenie i konserwacja

Materac Stokke® Sleepi™ (sprzedawany oddzielnie):

- Pokrowiec materaca: Można prać w temperaturze 60°C / 140°F. Rozciągnij, gdy jest mokry. Nie suszyć w suszarce bębnowej. Suszyć na płasko.
- Środek materaca: Oplukać środek materaca ciepłą wodą i suszyć go na płasko. Jeśli dziecku zdarzy się wypadek, pokrowiec i wypełnienie materaca należy zawsze wyprać.
- DREWNO: Czyścić czystą, wilgotną szmatką; zetrzeć nadmiar wody. Stokke nie zaleca stosowania detergentów. Drewno może się odbarwiać w wyniku wystawienia na działanie promieni słonecznych.
- NORMALNE ZASTOSOWANIE: Codzienne rano należy zdjąć kołdrę, aby łóżeczko i kołdra mogły się wywietrzyć i wysuszyć.
- Ryzyko uduszenia lub zaplątania. Nigdy nie używać osłony materaca, chyba że dobrze przylega do materaca i owija się wokół narożników materaca.
- Nie można dopuścić, aby ten materac nasiąkł wymiocinami.

⚠️ OSTRZEŻENIE

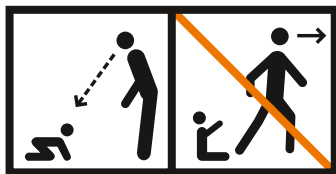

Stokke® Sleepi™ Mini

- OSTRZEŻENIE — zaprzestać używania produktu (Mini), gdy tylko dziecko nauczy się samodzielnie siadać, kłękać lub podciągać.
- Nie pozwalać innym dzieciom bawić się bez nadzoru w pobliżu Stokke® Sleepi™ Mini
- Upewnić się, że kółka Stokke® Sleepi™ Mini znajdują się w pozycji zablokowanej, gdy znajduje się w nim dziecko.

Stokke® Sleepi™ Bed

- Podstawę materaca można regulować w czterech różnych pozycjach. Upewnić się, że odległość od materaca do górnej części łóżeczka zawsze wynosi co najmniej 30 cm w najwyższym położeniu oraz co najmniej 50 cm w najniższym położeniu. Ten poziom jest oznaczony na końcu łóżeczka (↯). Oryginalny materac marki Stokke zapewnia doskonałe dopasowanie.
- Najniższe położenie jest najbezpieczniejsze i należy zawsze używać podstawy w tej pozycji, gdy dziecko jest już na tyle duże, aby samodzielnie siedzieć;
- Lekarstwa, sznurki, gumki, małe zabawki i drobne przedmioty, takie jak monety, należy trzymać poza zasięgiem dziecka w dowolnym miejscu łóżeczka.
- Aby zapobiec obrażeniom w wyniku upadku, gdy dziecko potrafi samodzielnie wchodzić do łóżeczka oraz z niego wychodzić, nie należy już używać łóżeczka Stokke® Sleepi™ jako kojca. Gdy dziecko będzie już gotowe, można zdjąć jedną stronę łóżeczka i ustawić materac w najniższym położeniu. Po zdjęciu barierki bocznej należy również zdemontować koła.

Zalecany rozmiar materaca

Łóżeczko Stokke® Sleepi™ zostało wyprodukowane do stosowania z materacem o szerokości 698 mm, długości 1364 mm oraz grubości 84 mm, a łóżeczko Stokke® Sleepi™ Mini do stosowania z materacem o szerokości

590 mm, długości 764 mm i grubości 84 mm. Materac musi mieć kształt łóżeczka/mini. Określono szerokość i długość, ponieważ ważne jest, aby odstęp między materacem a bokami i końcami łóżeczka nie były większe niż 30 mm. Ma to na celu zminimalizowanie ryzyka uwięzienia dziecka pomiędzy bokiem a materacem. Grubość materaca dobrano tak, aby głębokość łóżeczka przekraczała 500 mm, a podstawa materaca znajdowała się w najniższym położeniu, co minimalizuje ryzyko upadku lub wspinania się dziecka.

Informacje o nowych materacach Stokke® Sleepi™ Mini i Stokke® Sleepi™ Bed (sprzedawanych oddzielnie)

- Upewnić się, że siateczkowa strona materaca jest skierowana w dół.

⚠️ OSTRZEŻENIE

- Nie korzystać z tego produktu bez uprzedniego przeczytania instrukcji.
- Należy uważnie przeczytać niniejszą instrukcję i postępować zgodnie z nią, aby mieć pewność, że funkcje bezpieczeństwa Mini i Bed nie zostaną naruszone.
- Instrukcję należy zachować do późniejszego użytku. Zachować klucz sześciokątny do późniejszego użytku. Należy dokręcić wszystkie śruby 2-3 tygodnie po montażu, a w późniejszym czasie dokręcać je regularnie.
- Podczas montażu produktu nie dokręcać śrub, dopóki całe urządzenie nie zostanie zmontowane. Jest to najłatwiejszy sposób montażu.
- Upewnić się, że Stokke® Sleepi™ stoi na równej i stabilnej powierzchni. Po zmontowaniu należy ponownie sprawdzić i dokręcić wszystkie połączenia i śruby. Połączenia i śruby należy regularnie sprawdzać i w razie potrzeby dokręcać. Luźne połączenia śrubowe lub części mogą doprowadzić do uwięzienia części ciała lub ubrania dziecka (np. sznurka, łańcuszka, wstążki na smoczek dla niemowląt itp.), stwarzając ryzyko uduszenia.
- Nigdy nie stawiać Stokke® Sleepi™ w pobliżu otwartego ognia lub źródeł silnego ciepła, takich jak grzejniki elektryczne lub gazowe, ze względu na ryzyko pożaru.
- Nie używać łóżeczka Stokke® Sleepi™, jeśli jakkolwiek

jego część jest złamana lub rozdarta albo jeśli brakuje części. Należy używać wyłącznie części zamiennych zatwierdzonych przez Stokke®.

- Nie używać żadnych akcesoriów ani części zamiennych nieprodukowanych przez Stokke®, ponieważ mogą one wpłynąć na bezpieczeństwo dziecka.
- Umieszczenie dodatkowych przedmiotów w produkcie może spowodować uduszenie.
- Nie zostawiać niczego w łóżeczku ani nie stawiać go w pobliżu innych produktów, które mogłyby stanowić zagrożenie uduszeniem, np. sznurków, ściągaczy zasłon/kurtyń.
- W Stokke® Sleepi™ nie należy umieszczać więcej niż jednego materaca.
- Produkt jest przeznaczony wyłącznie do użytku przez 1 dziecko naraz.
- Nigdy nie używać plastikowych worków transportowych ani innych plastikowych folii jako osłony materaca, ponieważ nie są one sprzedawane i przeznaczone do tego celu. Mogą spowodować uduszenie.
- Nigdy nie używać z tym produktem materaca wodnego.
- Do prac wykończeniowych należy używać nietoksycznego środka, zalecanego dla produktów dla dzieci.

OSTRZEŻENIE w przypadku konfiguracji dla dzieci (open Stokke® Sleepi™)

- Gdy dziecko jest już wystarczająco duże, można zdjąć boczną część łóżeczka Stokke® Sleepi™, aby dziecko mogło samodzielnie wchodzić do łóżeczka i z niego wychodzić. O tym, że dziecko jest już na to gotowe, świadczy fakt, że zaczyna samodzielnie się wspiąć, aby wyjść z łóżeczka.
- Nie używać łóżeczka Stokke® Sleepi™ ze zdjętym bokiem dostawionego do łóżka dla dorosłych. Niniejszy produkt nie służy jako dostawka do wspólnego spania.
- Dzieci mogą się bawić i skakać w miejscu, w którym śpią. Dlatego należy upewnić się, że łóżeczko Stokke® Sleepi™ znajduje się z dala od mebli, okien, ściągaczy zasłon i kurtyń oraz innych sznurków. Ustawić łóżeczko Stokke® Sleepi™ bezpośrednio przy ścianie lub zapewnić 300 mm/ 12 cali odstępu między ścianą a bokiem łóżeczka.

IMPORTANTE, CONSERVE PARA FUTURA CONSULTA. LEIA ATENTAMENTE!

Dormir em segurança

- Assim que o seu bebé vier para casa, precisará de um local seguro para dormir. Os pediatras recomendam que os bebés durmam no quarto dos pais (mas não na mesma cama) durante os primeiros seis meses ou, idealmente, durante o primeiro ano. É essencial ter um berço ou uma alcofa resistentes e seguros para o bebé.
- Para reduzir o risco de SMSI (Síndrome de Morte Súbita Infantil), os pediatras recomendam que as crianças saudáveis sejam colocadas de costas para dormir, salvo indicação em contrário do seu médico, também será necessário um colchão firme com um lençol bem ajustado.
- Mantenha objetos macios e roupa de cama solta afastados da área de descanso do bebé para reduzir o risco de SMSI, sufocamento, entalamento e estrangulamento.
- * A Stokke recomenda o seguimento das recomendações da Associação Americana de Pediatras para um ambiente seguro para os bebés dormirem: www.healthychildren.org

Limpeza e manutenção

Colchão Stokke® Sleepi™ (vendido separadamente):

- Cobertura do colchão: Lavável a 60 °C/140 °F. Estique o colchão enquanto estiver húmido. Não seque na máquina de secar. Deixe o colchão secar na horizontal.
- NÚCLEO DO COLCHÃO: Lave o núcleo do colchão com água morna e seque-o na horizontal. Se o seu bebé tiver um descuido, a cobertura do colchão e o centro devem ser sempre lavados.
- MADEIRA: Limpe com um pano limpo e húmido, removendo o excesso de água. A Stokke não recomenda a utilização de quaisquer detergentes. A cor da madeira pode mudar se for exposta ao sol.
- UTILIZAÇÃO NORMAL: Retire sempre o edredão de manhã e deixe a cama e o edredão "arrefecer" e secar.
- Possível perigo de estrangulamento ou emaranhamento. Nunca utilize a cobertura do colchão do berço se não encaixar devi-

damente no colchão do berço e se enrolar à volta dos cantos do colchão.

- Este colchão não consegue absorver vômito..

⚠️ AVISO

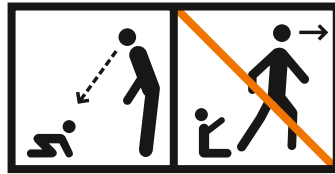

Stokke® Sleepi™ Mini

- AVISO - Pare de utilizar o produto (Mini) assim que a criança conseguir sentar-se, ajoelhar-se ou levantar-se.
- Não permita que outras crianças brinquem junto da Stokke® Sleepi™ Mini sem supervisão
- Certifique-se de que as rodas da Stokke® Sleepi™ Mini se encontram na posição de bloqueio quando uma criança está no seu interior.

Stokke® Sleepi™ Bed

- A base do colchão pode ser ajustada para quatro posições diferentes. Certifique-se de que a distância entre o colchão e a parte de cima da cama é sempre de, pelo menos, 30 cm na posição mais alta e de, pelo menos, 50 cm na posição mais baixa. Este nível está marcado na extremidade do berço (↯). Um colchão original da Stokke assegura um ajuste de elevada qualidade.
- A posição mais baixa é a mais segura e a base deve sempre ser utilizada nessa posição assim que o bebé tenha idade suficiente para se sentar;
- Certifique-se de que mantém medicamentos, fios, elásticos, brinquedos pequenos ou objetos pequenos, como dinheiro, fora do alcance de qualquer posição no berço.
- Para evitar ferimentos devido a quedas quando a criança conseguir entrar e sair da cama sozinha, deverá deixar de utilizar a cama Stokke® Sleepi™ como berço. Quando a criança estiver pronta, pode retirar um dos lados do berço e ajustar a base do colchão para a posição mais baixa. Depois de retirar a lateral da cama, certifique-se de que desmonta também as rodas.

Tamanho recomendado do colchão:

Este produto foi fabricado para utilização com um colchão que mede 698 mm de largura por 1 350 mm de comprimento e 84 mm de espessura para a cama Stokke® Sleepi™ e 590 mm de largura por 764 mm de comprimento e 84 mm de espessura para a cama Stokke® Sleepi™ Mini, com a forma da cama/mini. A largura e o comprimento estão especificados porque é importante que os espaços entre o colchão e as laterais e as extremidades do berço não excedam 30 mm. Isto serve para minimizar o risco de uma criança ficar presa entre a lateral e o colchão. A espessura do colchão é específica para garantir que a profundidade do berço é superior a 500 mm com a base do colchão na posição mais baixa, para minimizar o risco de uma criança trepar ou cair do produto.

Informações sobre o seu novo colchão Stokke® Sleepi™ Mini e o colchão de cama Stokke® Sleepi™ (vendidos separadamente)

- Certifique-se de que o lado único da rede do colchão está virado para baixo

⚠️ AVISO

- Não utilize este produto sem ler primeiro as instruções.
- Leia estas instruções cuidadosamente e siga-as em detalhe para garantir que as características de segurança das versões Mini e Cama não estão comprometidas.
- Guarde as instruções para utilização futura. Guarde a chave hexagonal para utilização posterior. Volte a apertar todos os parafusos 2 a 3 semanas após a montagem e volte a apertá-los regularmente.
- Ao montar o produto, não aperte os parafusos até que toda a unidade esteja montada. Isto garante-lhe a forma mais fácil de montar.
- Certifique-se de que a Stokke® Sleepi™ está colocada numa superfície nivelada e estável. Após a montagem, volte a verificar e a apertar todos os encaixes e parafusos. Os encaixes e parafusos devem ser verificados regularmente e reapertados conforme necessário. Uniões roscadas ou peças soltas podem fazer com que o bebé prenda uma parte do corpo ou a roupa (por

exemplo, fios, colares, fitas para chupetas, etc.) o que constituiria um risco de estrangulamento.

- Nunca coloque a Stokke® Sleepi™ nas proximidades de chamas abertas ou fontes de calor intenso, tais como aquecedores elétricos, aquecedores a gás, etc., devido ao risco de incêndio.
- Não utilize a Stokke® Sleepi™ se alguma peça estiver partida, rasgada ou em falta e utilize apenas peças sobresselentes aprovadas pela Stokke®.
- Não utilize quaisquer acessórios ou peças de substituição não fabricados pela Stokke®, pois podem afetar a segurança da criança.
- Colocar itens adicionais no produto pode causar asfixia.
- Não deixe nada dentro da alcofa nem coloque a alcofa perto de outro produto que possa fornecer um apoio para os pés ou representar perigo de asfixia ou estrangulamento, como por exemplo fios, fitas de persianas ou cortinas
- Não utilize mais do que um colchão na Stokke® Sleepi™
- Este produto destina-se a ser utilizado apenas com uma criança de cada vez.
- Nunca utilize sacos de plástico ou outra película de plástico como coberturas do colchão não vendidas e destinadas a essa finalidade. Podem causar asfixia.
- Nunca utilize um colchão de água com este produto.
- Se necessário, utilize um acabamento não tóxico especificado para produtos infantis.

AVISO para configuração juvenil (open Sleepi™)

- Quando a criança tiver idade suficiente, pode retirar a lateral da cama Stokke® Sleepi™ para a criança entrar e sair da cama sozinha. Um sinal de que a criança está pronta é quando começa a sair sozinha da cama.
- Não utilize a cama Stokke® Sleepi™ com o lado removido ao lado de uma cama de adulto. Este produto não é se destina a ser utilizado para dormir com os pais.
- É provável que as crianças brinquem, baloicem e saltem na sua área de dormir. Por isso, certifique-se de que a cama Stokke® Sleepi™ está afastada de mobiliário, janelas, cordões de persianas, cortinas ou outros cordões ou fitas. Coloque a cama Stokke® Sleepi™ encostada a uma parede ou certifique-se de que existe um espaço de 300 mm/12 polegadas entre a parede e a lateral da cama.

RO

IMPORTANT, PĂSTRAȚI PENTRU O CONSULTARE ULTERIOARĂ. CITȚI CU ATENȚIE!

Somn în siguranță

- De îndată ce bebelușul ajunge acasă, va avea nevoie de un loc sigur în care să doarmă. Medicii pediatri recomandă să doarmă ca bebelușii să doarmă în camera părinților (dar nu în același pat) în primele șase luni sau, ideal, în primul an. Un pătuț solid, sigur pentru bebeluși este esențial.
 - Pentru a reduce riscul de SMSS (Sindromul Morții Subite la Sugari), medicii pediatri recomandă așezarea pe spate a bebelușilor sănătoși la culcare, cu excepția cazului în care medicul dvs. recomandă altceva, plus o saltea rigidă cu un cearsaf bine fixat.
 - Nu apropiați obiecte moi și așternuturi mișcătoare de zona de dormit a sugarului pentru a reduce riscul de SMSS, sufocare, prindere și strangulare.
- * Stokke recomandă respectarea recomandărilor Academiei Americane de Pediatrie pentru medii sigure de dormit pentru copii: www.healthychildren.org

Curățarea și întreținerea

Saltea Stokke® Sleepi™ (vândută separat):

- Husa saltelei: Lavabilă la 60 °C/140 °F. Întindeți în stare udă. A nu se usca în uscător. A se usca pe orizontală.
- NUCLEUL SALTELEI: Spălați nucleul saltelei cu apă caldă și uscați-l în poziție orizontală. În cazul în care copilul dumneavoastră suferă un accident, husa și nucleul saltelei trebuie spălate întotdeauna.
- LEMN: Ștergeți cu o cârpă curată, umedă, îndepărtați excesul de apă. Stokke nu recomandă folosirea detergenților. Culoarea lemnului se poate modifica dacă este expus la soare.
- UTILIZARE NORMALĂ: Scoateți întotdeauna plapuma dimineața și lăsați patul și plapuma să se "răcească" și să se usuce.
- Pericol de strangulare sau încurcare. Nu utilizați niciodată o husă de saltea tip pătuț, decât dacă aceasta este bine așezată pe saltea pentru pătuț și dacă se înfășoară în jurul colțurilor saltelei.
- Această saltea nu trebuie să absoarbă voma.

⚠ ATENȚIE

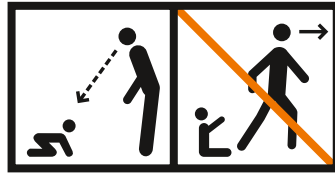

Stokke® Sleepi™ Mini

- AVERTISMENT - Nu mai utilizați produsul (Mini) de îndată ce copilul poate să stea în șezut sau în genunchi sau să se ridice singur.
- Nu permiteți altor copii să se joace nesupravegheați în apropierea Stokke® Sleepi™ Mini
- Asigurați-vă că roțile Stokke® Sleepi™ Mini se află în poziție blocată atunci când un copil se află în el.

Stokke® Sleepi™ Bed

- Baza saltelei poate fi reglată în patru poziții diferite. Asigurați-vă că distanța dintre saltea și partea de sus a patului este întotdeauna de cel puțin 30 cm în poziția cea mai înaltă și de cel puțin 50 cm în poziția cea mai joasă. Acest nivel este marcat la capătul pătuțului (☞). O saltea originală de la Stokke asigură o potrivire de înaltă calitate.
- Baza ar trebuie să fie întotdeauna utilizată în cea mai joasă poziție de îndată ce bebelușul este suficient de mare pentru a sta în șezut.
- Asigurați-vă că medicamentele, șnururile, elasticile, jucăriile mici sau obiectele mici, cum ar fi banii, nu pot fi atinse din orice poziție din pătuț.
- Pentru a preveni rănirea prin cădere atunci când copilul dumneavoastră se poate urca și coborî singur din pat, nu va mai trebui să utilizați patul Stokke® Sleepi™ ca pătuț. Când copilul este pregătit, puteți să scoateți o parte a pătuțului și să reglați baza saltelei în poziția cea mai joasă. După ce ați scos partea laterală a pătuțului, asigurați-vă că demontați și roțile.

Grosimea recomandată a saltelei:

Acest produs a fost fabricat pentru a fi utilizat cu o saltea cu o lățime de 698 mm și o lungime de 1364 mm și o grosime de 84 mm pentru patul Stokke® Sleepi™ și o lățime de 590 mm pe 764 mm lungime

cu o grosime de 84 mm pentru Stokke® Sleepi™ Mini, și pentru a avea forma patului/Mini. Lățimea și lungimea sunt specificate pentru că este important ca spațiile dintre saltea și părțile laterale și capetele pătuțului să nu depășească 30 mm. Acest lucru are rolul de a minimiza riscul ca un copil să se prindă între o latură și saltea. Grosimea saltelei este specifică pentru a asigura faptul că adâncimea pătuțului este mai mare de 500 mm cu baza saltelei în poziția cea mai joasă, pentru a minimiza riscul de cățărare sau cădere a copilului din produs.

Informații despre noua saltea Stokke® Sleepi™ Mini și salteaua de pat Stokke® Sleepi™ (vândută separat)

- Asigurați-vă că partea cu plasă simplă a saltelei este orientată în jos.

⚠ ATENȚIE

- Nu utilizați acest produs fără a fi citit în prealabil instrucțiunile.
- Citiți cu atenție aceste instrucțiuni și urmați-le în detaliu pentru a vă asigura că elementele de siguranță ale Mini și ale Patului nu sunt compromise.
- Păstrați instrucțiunile pentru o utilizare ulterioară. Păstrați cheia hexagonală pentru o utilizare ulterioară. Strângeți toate șuruburile la 2-3 săptămâni după asamblare și strângeți-le din nou în mod regulat.
- La asamblarea produsului, nu strângeți șuruburile până când nu este montată întreaga unitate. Procedând astfel, vă asigurați cel mai ușor mod de asamblare.
- Asigurați-vă că Stokke® Sleepi™ este așezat pe o suprafață dreaptă și stabilă. După asamblare, verificați din nou și strângeți toate îmbinările și șuruburile. Îmbinările și șuruburile trebuie verificate în mod regulat și strânse din nou, dacă este necesar. Îmbinările cu șuruburi sau piesele desfăcute pot duce la agățarea bebelușului de o parte a corpului sau de îmbrăcăminte (de ex. șnururi, coliere, panglici pentru suzetele bebelușilor etc.) care ar putea prezenta un risc de strangulare.
- Nu amplasați niciodată Stokke® Sleepi™ lângă foc deschis sau surse de căldură puternică, cum ar fi radi-

atoarele electrice, sobele cu gaz etc. din cauza riscului de incendiu.

- Nu folosiți Stokke® Sleepi™ dacă are componente deteriorate, rupte sau dacă lipsesc componente și nu utilizați decât piese de schimb aprobate de Stokke®.
- Nu folosiți accesorii sau piese de schimb care nu sunt fabricate de Stokke®, acest lucru poate afecta siguranța copilului dumneavoastră.
- Amplasarea unor articole suplimentare în produs poate cauza sufocarea.
- Nu lăsați nimic în coșuleț și nu plasați coșulețul aproape de alt produs ce ar putea reprezenta un suport pentru pășit sau un pericol de sufocare sau strangulare. de ex. fire, cordoane de jaluzele/perdele
- Nu utilizați mai mult de o saltea în Stokke® Sleepi™
- Acest produs este destinat exclusiv utilizării pentru 1 copil.
- Nu utilizați niciodată pungi de transport din plastic sau alte folii de plastic ca husă de saltea ce nu au fost concepute în acest scop. Acestea pot cauza sufocare.
- Nu utilizați niciodată o saltea cu apă cu acest produs.
- În cazul refinisării, utilizați un finisaj non-toxic specificat pentru produsele destinate copiilor.

AVERTISMENT pentru configurarea pentru copii (Stokke® Sleepi™ deschis)

- Când copilul dumneavoastră este suficient de mare, partea laterală a patului Stokke® Sleepi™ poate fi îndepărtată pentru ca copilul dumneavoastră să intre și să părăsească patul singur. Un semn că copilul este pregătit pentru acest lucru este atunci când începe să se deplaseze singur din pat.
- Nu folosiți patul Stokke® Sleepi™ cu partea demontată lângă un pat pentru adulți. Acest produs nu este un co-sleeper.
- Copiii se pot juca și pot sări în zona de dormit. Prin urmare, asigurați-vă că Patul Stokke® Sleepi™ este amplasat la distanță de mobilă, ferestre, cordoane de jaluzele, frânghii sau alte șnururi sau cordoane. Fie așezați Patul Stokke® Sleepi™ până la un perete, fie vă asigurați că există un spațiu de 300 mm / 12 inchi între perete și partea laterală a patului.

VAŽNO, SAČUVATI ZA KASNIJU UPOTREBU. PAŽLJIVO PROČITATI!

Bezbedno spavanje

- Čim vaša beba dođe kući, biće joj potrebno bezbedno mesto za spavanje. Pedijatri preporučuju da bebe spavaju u sobi roditelja (ali ne u istom krevetu) u toku prvih šest meseci života i, u idealnom slučaju, u toku prve godine. Zato je neophodno da imate čvrst, bezbedan krevetac ili kolevku za bebu.
- Da bi se smanjio rizik od SIDS sindroma (sindrom iznenadne smrti novorođenčeta), pedijatri preporučuju da zdrava novorođenčad spava na leđima, osim ako vaš lekar nije preporučio drugačije, na tvrdom dušek i sa zategnutim čaršavom.
- Meke predmete i labavu posteljenu treba držati dalje od mesta na kome novorođenče spava da bi se smanjio rizik od SIDS sindroma, gušenja, zaglavljivanja i davljenja.
- * Stokke preporučuje praćenje preporuka Američke akademije pedijatarata za bezbedno okruženje u kome novorođenče spava: www.healthychildren.org

Čišćenje i održavanje

Stokke® Sleepi™ dušek (prodaje se posebno):

- Navlaka za dušek: Periva na 60 °C / 140 °F. Rastegnite dok je mokra. Ne sušite u mašini. Sušite na ravnoj podlozi.
- JEZGRO DUŠEKA: Operite jezgro duška toplom vodom i sušite na ravnom. Ako se vašem detetu desi nezgoda, uvek operite navlaku i jezgro duška.
- DRVO: Brišite čistom, vlažnom krpom, obrišite višak vode. Stokke ne preporučuje korišćenje deterdženata. Boja drveta može da se promeni ako se izloži sunčevim zracima.
- NORMALNO KORIŠĆENJE: Uvek ujutru skinite jorgan i pustite da se krevet i jorgan „ohlade“ i osuše.
- Opasnost od mogućeg davljenja ili zarobljavanja. Nikada ne koristite navlaku za dušek za krevetac ako nije bezbedno fiksirana za dušek u krevetu i ako nije prebačena preko uglova duška.
- Ovaj dušek možda neće upijati ispljuvak.

⚠ UPOZORENJE

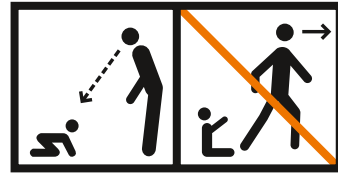

Stokke® Sleepi™ Mini

- UPOZORENJE – Prestanite da koristite proizvod (Mini) čim dete bude moglo da sedi ili kleči ili da se samo podigne.
- Nemojte dozvoliti da se deca igraju bez nadzora blizu Stokke® Sleepi™ Mini
- Uverite se da su točkici na Stokke® Sleepi™ Mini u zaključanom položaju kada se u njemu nalazi dete.

Stokke® Sleepi™ Bed

- Podloga duška može da se podesi u četiri različita položaja. Uverite se da je rastojanje od duška do vrha kreveta uvek najmanje 30 cm u najvišem položaju i najmanje 50 cm u najnižem položaju. Ovaj nivo je obeležen na kraju kreveta (↯). Originalni dušek kompanije Stokke garantuje uklapanje visokog kvaliteta.
- Najniži položaj je najbezbedniji i podloga bi uvek trebalo da se koristi u tom položaju čim beba bude bila dovoljno stara da sedi.
- Lekove, uzicu, lastiš, sitne igračke ili sitne predmete poput novca uvek držite van domašaja iz bilo kog položaja u krevetu.
- Da bi se sprečile povrede od padova kada dete može da se uspravi i samo izađe iz kreveta, treba da prestanete da koristite Stokke® Sleepi™ Bed kao krevetac. Kada vaše dete bude spremno, možete da skinete jednu stranu kreveta i podesite podlogu duška u najniži položaj. Kada skinete stranicu kreveta, obavezno rasklopote i točkice.

Preporučena veličina duška

- Ovaj proizvod je izrađen za upotrebu sa dušekom dimenzija 698 mm širine sa 1364 mm dužine i 84 mm debljine za Stokke® Sleepi™ Bed i 590 mm širine sa 764 mm dužine i 84 mm debljine za Stokke® Sleepi™ Mini i ima oblik kao Bed/Mini. Širina i dužina su definisani

zato što je važno da prostor između duška i stranica i krajeva kreveta ne premaši 30 mm. Svrha ovoga je da se svede na minimum rizik da se dete zaglavi između stranice i duška. Debljina duška je specifična da bi se osiguralo da dubina kreveta bude veća od 500 mm sa podlogom duška u najnižem položaju da bi se sveo na minimum rizik da se dete penje ili ispadne iz proizvoda.

Informacije o novom Stokke® Sleepi™ Mini dušku i Stokke® Sleepi™ Bed dušku (prodaju se odvojeno)

- Uverite se da je mrežasta strana duška okrenuta nadole

⚠ UPOZORENJE

- Ne koristite ovaj proizvod pre nego što pročitate uputstvo za upotrebu.
- Pažljivo pročitajte ovo uputstvo i pratite ga detaljno da biste osigurali da bezbednosne karakteristike Mini i Bed nisu narušene.
- Sačuvajte uputstvo za kasniju upotrebu. Sačuvajte imbus ključ za kasniju upotrebu. Ponovo dotegnite sve zavrtnje 2–3 nedelje nakon sklapanja i redovno ih dotežite.
- Kada sklapate proizvod, ne dotežite zavrtnje dok ne sklopote celu jedinicu. Tako ćete je najlakše sklopiti.
- Postarajte se da postavite Stokke® Sleepi™ na ravnu i stabilnu površinu. Nakon sklapanja ponovo proverite i dotegnite sve spojnice i zavrtnje. Spojnice i zavrtnje bi trebalo redovno proveravati i dotezati po potrebi. Labavi vijčani spojevi ili delovi bi mogli da dovedu do zaglavljivanja dela tela bebe ili odeće (npr. uzice, ogrlice, trake za cucle itd.) što bi moglo da predstavlja rizik od davljenja.
- Nikada ne postavljajte Stokke® Sleepi™ u blizini otvorenog plamena ili jakih izvora toplote, kao što su električne štapne grejalice, gasni gorionik itd. zbog rizika od požara.
- Ne koristite Stokke® Sleepi™ ako je neki deo polomljen, pokidan ili nedostaje i koristite samo rezervne delove koje je odobrio Stokke®.
- Ne koristite dodatnu opremu ili rezervne delove koje

nije proizveo Stokke® jer to može da utiče na bezbednost vašeg deteta.

- Postavljanje dodatnih predmeta u proizvod može da izazove gušenje.
- Ne ostavljajte ništa u nosiljci i ne stavljajte nosiljku blizu drugog proizvoda koji bi mogao da obezbedi oslonac za nogu ili predstavlja opasnost od gušenja ili davljenja, npr. užad, gurtne za roletne/zaveses
- Ne stavljajte u Stokke® Sleepi™ više od jednog duška
- Predviđeno je da ovaj proizvod koristi 1 dete.
- Nikada ne koristite kao navlake za dušek plastične kese za transport ili druge plastične folije koje nisu predviđene za tu svrhu. One mogu izazvati gušenje.
- Nikada ne koristite vodeni dušek sa ovim proizvodom.
- Ako lakirate proizvod, koristite netoksični lak koji je namenjen za proizvode za decu.

UPOZORENJE za Juvenile konfiguraciju (otvoreni Stokke® Sleepi™)

- Kada je vaše dete dovoljno staro, stranica Stokke® Sleepi™ Bed može da se skinete da bi vaše dete moglo samo da ulazi u krevet i izlazi iz njega. Znak da je dete spremno za ovo je kada počne samo da izlazi iz kreveta.
- Ne koristite Stokke® Sleepi™ Bed sa skinutom stranicom pored kreveta za odrasle. Ovaj proizvod nije predviđen za zajedničko spavanje.
- Deca mogu da se igraju, skakuću i skaču u prostoru za spavanje. Zato se postarajte da Stokke® Sleepi™ Bed postavite dalje od nameštaja, prozora, gurtne za roletne, gurtne za zaveses ili drugih uzica i gurtne. Stokke® Sleepi™ Bed postavite ili uza zid ili se postarajte da između zida i stranice kreveta postoji razmak od 300 mm / 12 inča.

ВАЖНО! СОХРАНИТЕ ДЛЯ СПРАВОК В ДАЛЬНЕЙ- ШЕМ: ВНИМАТЕЛЬНО ПРОЧИТАЙТЕ

Безопасный сон

- Когда ваш малыш придет домой, ему/ей потребуется безопасное место для сна. Врачи-педиатры рекомендуют, чтобы малыши спали в комнате родителей (но не в одной кровати) в течение первых шести месяцев или, в идеале, в течение первого года жизни ребенка. Очень важно иметь прочную и надежную кроватку или колыбельку для малыша.
- Для снижения риска синдрома внезапной детской смерти педиатры рекомендуют укладывать здоровых грудных детей на спину, если другой способ не рекомендован вашим врачом. И использовать плотный, не мягкий матрас с туго натянутой простыней.
- Рядом с местом сна ребенка не должно быть мягких предметов или незаправленных предметов постельного белья во избежание риска задохнуться, запутаться и подвергнуться удушью.

* Stokke рекомендует следовать рекомендациям Американской академии педиатрии по безопасному сну детей: www.healthychildren.org

Очистка и обслуживание

Матрас к кроватке Stokke® Sleepi™ (продается отдельно):

- Чехол-наматрасник: Стирка при 60 °C / 140 °F. Растяните во влажном состоянии. Изделие нельзя сушить в сушильном барабане. Сушить плоско расстеленным.
- БЛОК-НАПОЛНИТЕЛЬ МАТРАСА: Промойте блок-наполнитель матраса теплой водой и высушите его, разложив на плоской поверхности. Если с ребенком во сне приключилась «неожиданность», обязательно постирайте чехол матраса и блок-наполнитель.
- ДРЕВЕСИНА: Протрите чистой влажной тканью, затем вытрите насухо. Stokke не рекомендует использовать моющие сред-

ства. Под воздействием солнечных лучей цвет древесины может изменяться.

- НОРМАЛЬНОЕ ИСПОЛЬЗОВАНИЕ: Всегда убирайте одеяло утром, чтобы дать кровати и одеялу проветриться и просохнуть.
- Риск удушья или запутывания. Не используйте чехол для матраса кроватки, если он не плотно прилегает к матрасу и его нельзя заправить вокруг углов матраса.
- В случае рвоты не допускайте ее впитывания в матрас.

⚠ ПРЕДУПРЕЖДЕНИЕ

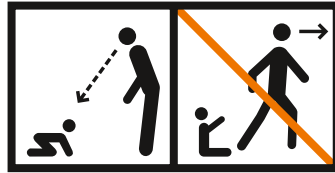

Stokke® Sleepi™ Mini

- **ОСТОРОЖНО** - Прекратите использование изделия (Mini), как только ребенок научится самостоятельно садиться, вставать на колени или подтягиваться вверх.
- Не позволяйте другим детям играть без присмотра рядом с кроваткой Stokke® Sleepi™ Minii
- Убедитесь, что колеса кроватки Stokke® Sleepi™ Mini заблокированы, когда в ней находится ребенок.

Stokke® Sleepi™ Bed

- Основание для матраса можно устанавливать на четырех различных уровнях. Убедитесь в том, что расстояние от матраса до верхней части кроватки всегда составляет не менее 30 см в самом верхнем положении и не менее 50 см в самом нижнем положении. Этот уровень обозначен на торце кроватки (↕). Размеры оригинального матраса от Stokke идеально соответствуют размерам кроватки.
- Когда ребенок научится самостоятельно садиться, основание кроватки всегда должно быть установлено в самое нижнее положение.
- Храните лекарства, веревки, эластичные резинки, маленькие игрушки и небольшие предметы, например, монеты, так, чтобы они были вне досягаемости для малыша из любого места в кроватке.

- Когда ваш ребенок научится забираться в кроватку и вылезать из нее самостоятельно, то во избежание травм малыша в результате падения Sleepi™ Bed больше нельзя использовать в качестве люльки. Когда ребенок будет к этому готов, можно снять одну боковую панель кроватки и установить основание матраса в самое нижнее положение. После снятия боковой панели снимите с коляски колеса.

Рекомендуемая толщина матраса:

Данное изделие предназначено для использования с матрасом шириной 698 мм, длиной 1364 мм и толщиной 84 мм для кроватки Stokke® Sleepi™ Bed, и шириной 590 мм, длиной 764 мм и толщиной 84 мм для кроватки Stokke® Sleepi™ Mini. Ширина и длина указаны потому, что важно, чтобы зазоры между матрасом и боковыми и торцевыми сторонами кроватки не превышали 30 мм. Это позволит свести к минимуму риск защемления частей тела ребенка между боковой стенкой кроватки и матрасом. Толщина матраса должна быть подобрана так, чтобы глубина детской кроватки превышала 500 мм, когда основание матраса находится в самом нижнем положении. Это сведет к минимуму риск того, что ребенок сможет самостоятельно выбраться или выпасть из кроватки.

Информация о вашем новом матрасе для Stokke® Sleepi™ Mini и Stokke® Sleepi™ (приобретаются отдельно)

- Убедитесь, что матрас обращен вниз своей сетчатой стороной.

⚠ ПРЕДУПРЕЖДЕНИЕ

- Прежде чем использовать данное изделие, обязательно прочитайте инструкции.
- Внимательно прочтите и тщательно соблюдайте эти инструкции, чтобы не снизить уровень безопасности кроваток.
- Сохраните инструкции для последующего использования. Сохраните ключ-шестигранник для последующего использования. Подтяните все винты

через 2-3 недели после сборки и затем регулярно подтягивайте их.

- При сборке изделия не затягивайте винты до тех пор, пока оно не будет собрано целиком. Это облегчит сборку.
- Убедитесь, что кроватка Stokke® Sleepi™ установлена на ровной и устойчивой поверхности. После сборки повторно проверьте и затяните все фитинги и винты. Фитинги и винты следует регулярно проверять и при необходимости подтягивать. Ослабленные резьбовые соединения или части могут привести к защемлению части тела или одежды ребенка (например, веревки, бус, ленты для пустьшек и т. д.), что может привести к удушью.
- Не ставьте Stokke® Sleepi™ рядом с открытым огнем или с источниками сильного нагрева, такими как например, электронагревательных элементов, газовых каминов и т. д. ввиду опасности возгорания.
- Не используйте кроватку Stokke® Sleepi™, если какая-либо ее часть сломана, разорвана или отсутствует. Используйте только запасные части, одобренные Stokke®.
- Не используйте аксессуары или запасные части сторонних производителей, так как это может повлиять на безопасность вашего ребенка.
- Не кладите дополнительные предметы в кроватку, это может привести к удушью ребенка.
- Не оставляйте ничего в кроватке и не ставьте кроватку рядом с предметами, на которые ребенок может вскарабкаться или которые представляют риск удушья, — это, например, тесемки, шнуры жалюзи/штор и т. п.
- Не кладывайте в Stokke® Sleepi™ больше одного матраса.
- Изделие предназначено для использования только с одним ребенком за один раз.
- Никогда не используйте пластиковые транспортировочные пакеты или другую пластиковую пленку в качестве чехлов для матрасов! Они не предназначены для этой цели. Они могут стать причиной удушья ребенка.
- Не используйте водяной матрас с данным изделием.
- При перекрашивании изделий для детей используйте нетоксичные продукты.

ПРЕДУПРЕЖДЕНИЕ для конфигурации для детей постарше (Stokke® Sleepi™ без боковых панелей)

- Когда ребенок подрастет, можно снять с кровати Stokke® Sleepi™ боковую панель, чтобы ребенок мог самостоятельно забираться в кровать и вставать из нее. Признак того, что ребенок готов к этому — то, что он начинает вылезать из кровати самостоятельно.
- Не ставьте кровать Stokke® Sleepi™ со снятой боковой панелью рядом со взрослой кроватью. Данное изделие — не игрушка.
- Дети любят играть и прыгать на своем спальном месте. Поэтому убедитесь в том, что кровать Stokke® Sleepi™ установлена вдали от мебели, окон, шнуров жалюзи или занавесок, тесемок, бечевки или проводов. Поставьте кровать Stokke® Sleepi™ вплотную к стене или убедитесь, что зазор между стеной и боковой стенкой кровати не превышает 300 мм/12 дюймов.

SE

VIKTIGT – SPARA FÖR FRAMTIDA BRUK: LÄS NOGGRANT

Trygg sömn

- Så fort baby'n kommer hem behöver den en trygg sovplats. Barnläkare rekommenderar att ditt barn sover i ditt rum (men inte i samma säng) under de första sex månaderna men helst hela det första året. Det är viktigt att ha en stadig och säker sovplats för barnet.
- För att minska risken för plötslig spädbarnsdöd (SIDS) rekommenderar barnläkare att friska spädbarn läggs på rygg när de ska sova, såvida inte din läkare råder dig att göra något annat, på en fast madrass med ett åtsittande lakan.
- Håll mjuka föremål och lösa sängkläder borta från barnets sovområde för att minska risken för SIDS, kvävning, intrassling eller strypning.

* Stokke rekommenderar följande riktlinjer från American Aca-

demy of Pediatrics för en säker sovmiljö för spädbarn: www.healthychildren.org

Rengöring och underhåll

Stokke® Sleepi™-madrass (säljs separat):

- MADRASSÖVERDRAG: Tvättas i 60 °C. Sträck ut medan det är blött. Får ej torktumlas. Torka plant
- Madrassen Skölj madrassen med varmt vatten och torka den plant. Om madrassen blir smutsig ska du alltid tvätta överdraget och madrassen.
- TRÅ: Torka av med en ren, fuktig trasa och torka bort överflödigt vatten. Stokke rekommenderar inte användning av rengöringsmedel. Träets färg kan ändras om det utsätts för sol.
- NORMAL ANVÄNDNING. Ta alltid av täcket på morgonen och låt sängen och täcket "svalna" och torka.
- Risk för strypning eller intrassling. Använd aldrig madrassöverdraget om det inte är säkert fäst vid madrassen och omsluter dess hörn.
- Madrassen suger kanske inte upp eventuella kräkningar.

⚠ VARNING!

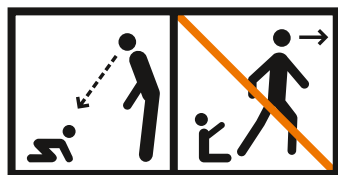

Stokke® Sleepi™ Mini

- VARNING – Sluta använda produkten (Mini) så snart barnet kan sitta eller stå på knä eller dra sig upp.
- Låt inte andra barn leka utan uppsikt i närheten av Stokke® Sleepi™ Mini
- Se till att hjulen på Stokke® Sleepi™ Mini är i låst läge när barnet befinner sig i den.

Stokke® Sleepi™ Bed

- Sängbotten kan justeras i fyra olika lägen. Se till att avståndet från madrassen till sängens ovansida alltid är minst 30 cm i högsta läget och minst 50 cm i lägsta läget. Denna nivå är markerad vid barnsängens ände (不). En originalmadrass från Stokke garanterar högkvalitativ passform.
- Den lägsta positionen är säkrast och sängbotten måste

alltid vara i det läget så snart barnet är gammalt nog att kunna sitta.

- Se till att läkemedel, snören, resårer, små leksaker eller andra småsaker, som mynt, befinner sig utom räckhåll från alla delar av sängen.
- För att förhindra fallskador när barnet kan klättra ut ur och in i sängen på egen hand, ska du inte längre använda Stokke® Sleepi™ som spjålsäng. När barnet är redo kan du ta bort ena sidan av sängen och justera sängbotten till det lägsta läget. När sängsidan tagits bort, se även till att demontera hjulen.

Rekommenderad madrassjocklek:

Denna produkt har tillverkats för användning med en madrass som är 698 mm bred x 1364 mm lång och 84 mm tjock för Stokke® Sleepi™ Bed och 590 mm bred x 764 mm lång och 84 mm tjock för Stokke® Sleepi™ Mini, och har formen av Bed/Mini. Bredd och längd anges eftersom det är viktigt att mellanrummen mellan madrassen och sängens sidor och ändrar inte överstiger 30 mm. Detta för att minimera risken att barnet fastnar mellan sidan och madrassen. Madrassens tjocklek är specifik för att säkerställa att spjålsängens djup är större än 500 mm när sängbotten är i det lägsta läget för att minimera risken för att barnet klättrar upp och faller ur.

Information om din nya Stokke® Sleepi™ Mini-madrass och Stokke® Sleepi™ Bed-madrass (säljs separat)

- Se till att den räfflade sidan av madrassen är vänd nedåt

⚠ VARNING!

- Använd inte denna produkt utan att först läsa instruktionerna.
- Läs instruktionerna noggrant och följ dem i detalj för att säkerställa att säkerhetsfunktionerna i Mini och Bed inte äventyras.
- Spara bruksanvisningen för senare användning. Spara insexnyckeln för senare användning. Dra åt alla skruvar 2–3 veckor efter monteringen och dra därefter åt dem regelbundet.
- När du monterar produkten ska du inte dra åt skru-

varna förrän hela enheten är monterad. På så sätt blir monteringen enkel.

- Se till att Stokke® Sleepi™ placeras på en plan och stabil yta. Kontrollera och dra åt alla beslag och skruvar igen efter monteringen. Beslag och skruvar ska kontrolleras regelbundet och dras åt vid behov. Lösa skruvkopplingar eller delar kan leda till att barnet fastnar med kroppsdelar eller kläder (t.ex. snören, halsband, band till nappar mm.) vilket kan utgöra risk för strypning.
- Placera aldrig Stokke® Sleepi™ vid öppen eld eller starka värmekällor som elektriska öppna spisar, gasolbränsor eller liknande på grund av brandrisken.
- Använd inte Stokke® Sleepi™ om någon del är trasig eller saknas, och använd endast reservdelar som godkända av Stokke®.
- Använd inga tillbehör eller reservdelar som inte är tillverkade av Stokke® då detta kan påverka barnets säkerhet.
- Ytterligare föremål i sängen kan orsaka kvävning.
- Lämna inte något i sängen eller placera sängen nära något som kan ge barnet fotfäste för att ta sig ur sängen eller något föremål som utgör en kvävnings- eller stryprisk, t.ex. snören, rullgardins-/persiennsnören eller liknande.
- Använd aldrig mer än en madrass i Stokke® Sleepi™.
- Denna produkt är endast avsedd att användas av ett barn i taget.
- Använd aldrig plastpåsar eller plastfilm som madrassöverdrag som inte säljs och är avsedda för detta ändamål. De kan orsaka kvävning.
- Använd aldrig en vattenmadrass med denna produkt.
- Vid omlackering, använd en giftfri ytbehandling som är specificerad för barnprodukter.

VARNING för öppen användning av Sleepi™

- När barnet är tillräckligt gammalt kan sidan på Stokke® Sleepi™ Bed tas bort så att barnet kan gå i och ur sängen på egen hand. Ett tecken på att barnet är redo för detta är när han eller hon börjar klättra ur sängen på egen hand.
- Använd inte Stokke® Sleepi™ Bed med sidan borttagen bredvid en vuxensäng. Denna produkt är ingen sidesäng.
- Det är troligt att barn leker, studsar och hoppar i sovområdet. Se därför till att Stokke® Sleepi™ Bed inte

placeras i närheten av möbler, fönster, persienner, gardinsnören eller andra snören och band. Placera antingen Stokke® Sleepi™ Bed direkt mot en vägg eller se till att det är ett avstånd på 30 cm mellan väggen och sängens sida.

SI DÔLEŽITÉ, UCHOVAJTE SI NA ÚČELY POUŽITIA V BUDÚCNOSTI: STAROSTLIVO SI PREČÍTAJTE!

Bezpečný spánok

- Hneď ako príde vaše dieťa domov, potrebuje bezpečné miesto na spanie. Detskí lekári odporúčajú, aby deti počas prvých šiestich mesiacov alebo, v ideálnom prípade, počas prvého roka, spali v izbe svojich rodičov (ale nie v tej istej posteli). Je nevyhnutné mať k dispozícii pevnú, bezpečnú postieľku alebo kolísku pre bábätko.
- Na zníženie rizika SIDS (syndrómu náhleho úmrtia dojčiat) pediatri odporúčajú umiestniť zdravé deti počas psánku na chrbát a ak váš lekár neodporučí inak, bude potrebný aj pevný matrac s nasadenou plachtou.
- Mäkké predmety a posteľnú bielizeň držte mimo priestoru na spanie dieťaťa, aby ste znížili riziko SIDS, zadusenía, zachytenia a uškrtienia.

* Spoločnosť Stokke odporúča nasledujúce odporúčania americkej akadémie pediatriov pre bezpečné prostredie pre detský spánok: www.healthychildren.org

Čistenie a údržba

Matrac Stokke® Sleepi™ (predáva sa samostatne):

- PŮTAH MATRACA: Možno prať pri teplote 60 °C/140 °F. Natáhnajte, kým je mokrá. Nesušiť v sušičke Sušte vo vodorovnej polohe.
- JADRO MATRACA: Jadro matraca opláchnite teplou vodou a usušte naplocho. V prípade nehody vášho dieťaťa by ste vždy mali prať poťah matraca a jadro.
- DREVO: Utrite čistou, vlhkou utierkou, nadbytočnú vodu utrite. Spoločnosť Stokke neodporúča žiadne čistiace prostriedky. Farba dreva sa môže pri vystavení slnečnému žiareniu zmeniť.

- BEŽNÉ POUŽÍVANIE: Paplón vždy ráno vyberte a nechajte posteľ a paplón vychladnúť a vysušiť.
- Možné nebezpečenstvo uškrtienia alebo zamotania. Nikdy nepoužívajte pokryvku matraca do postieľky, ak nie je bezpečne nasadená na matrac postieľky a nie je omotaná okolo rohov matraca.
- Do matraca nesmú vsiahnuť zvrátky..

! VAROVANIE

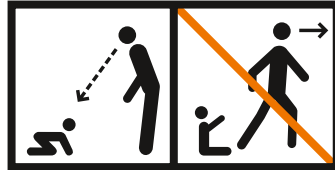

Stokke® Sleepi™ Mini

- VAROVANIE – Prestaňte používať výrobok (Mini), keď dieťa dokáže sedieť, klačať alebo sa vie vytiahnuť nahor.
- Nenechávajte iné deti hrať sa bez dozoru v blízkosti postele Stokke® Sleepi™ Mini
- Zabezpečte, aby kolesá na posteli Stokke® Sleepi™ Mini boli v zaistenej polohe, keď sa v nej nachádza dieťa.

Stokke® Sleepi™ Bed

- Základňa matraca sa dá nastaviť do štyroch rôznych polôh. Uistite sa, že vzdialenosť matraca k vrchnej časti lôžka je vždy najmenej 30 cm v najvyššej polohe a najmenej 50 cm v najnižšej polohe. Táto úroveň je vyznačená na konci postieľky (↗). Originálny matrac od Stokke zabezpečuje vysokú kvalitu.
- Základňa by sa vždy mala používať v najnižšej polohe, len čo je dieťa schopné vzpriameného sedu.
- Zabezpečte, aby boli lieky šnúry, gumičky, malé hračky alebo malé predmety, napríklad peniaze, mimo dosahu akejkoľvek pozície v postieľke.
- Aby ste predišli poraneniám pri páde, keď vaše dieťa samo dokáže vliezť do postieľky a vyliezť z nej, nepoužívajte postieľku Stokke® Sleepi™ Bed ako detskú postieľku. Keď je vaše dieťa pripravené, môžete odobrať jednu stranu postieľky a nastaviť základňu matraca do najnižšej polohy. Po demontáži strany postieľky nezabudnite odmontovať aj kolesá.

Odporúčaná hrúbka matraca:

- Tento výrobok bol vyrobený na použitie s matracom, ktorý meria na šírku 698 mm a dĺžku 1 350 mm a hrúbku 84 mm v prípade postele Stokke® Sleepi™ a na šírku 590 mm, na dĺžku 764 mm na hrúbku 84mm v prípade Stokke® Sleepi™ Mini, a má tvar lôžka/postele mini. Šírka a dĺžka sú špecifikované, pretože je dôležité, aby medzery medzi matracom a bočnými stranami a koncami postieľky nepresiahli 30 mm. Tým sa minimalizuje riziko zachytenia dieťaťa medzi bočnú stranu a matrac. Hrúbka matraca je špecifická preto, aby sa zabezpečilo, že hĺbka postieľky je väčšia ako 500 mm so základňou matraca v najnižšej polohe, aby sa minimalizovalo riziko, že dieťa vylezie alebo spadne z výrobku.

Informácie o vašom novom matraci Stokke® Sleepi™ Mini a matraci lôžka Stokke® Sleepi™ (predáva sa samostatne)

- Uistite sa, že samostatná strana sieťoviny matraca smeruje nadol

! VAROVANIE

- Tento výrobok nepoužívajte, kým si neprečítate návod.
- Pozorne si prečítajte tieto pokyny a riadte sa ich podrobným popisom, aby ste zaistili, že sa neohrožia bezpečnostné funkcie postele mini a lôžka.
- Návod uschovajte na neskoršie použitie. Odložte si imbusový kľúč na neskoršie použitie. Všetky skrutky dotiahnite 2 až 3 týždne po montáži a pravidelne ich dotahujte.
- Pri montáži výrobku neťahujte skrutky, kým sa nezmontuje celá zostava. Vďaka tomu bude montáž jednoduchšia.
- Uistite sa, že postieľka Stokke® Sleepi™ je položená na rovnom a stabilnom povrchu. Po montáži znova skontrolujte a dotiahnite všetky spoje a skrutky. Spoje a skrutky je potrebné pravidelne kontrolovať a v prípade potreby dotiahnuť. Uvoľnené skrutkové spoje alebo časti môžu spôsobiť zachytenie časti tela alebo oblečenia dieťaťa (napr. šnúry, náhrdelníky, stuhy na cumlíky a pod.) ktoré by mohli predstavovať riziko uškrtienia.

- Nikdy neumiestňujte postieľku Stokke® Sleepi™ k otvorenému ohňu ani zdroju silného tepla, ako sú elektrické ohrievače, plynové pece a pod. z dôvodu nebezpečenstva požiaru.
- Nepoužívajte postieľku Stokke® Sleepi™, ak je ktorákoľvek časť zlomená, prasknutá alebo chýba, a používajte iba náhradné diely schválené spoločnosťou Stokke®.
- Nepoužívajte žiadne príslušenstvo ani náhradné diely, ktoré nevyrobila spoločnosť Stokke®. Toto môže ovplyvniť bezpečnosť vášho dieťaťa.
- Umiestnenie ďalších predmetov do výrobku môže spôsobiť udusenie.
- V postieľke nič neponechávajte ani ju neumiestňujte v blízkosti iného výrobku, ktorý by mohol poskytnúť oporu nohám alebo predstavovať nebezpečenstvo udusenía alebo uškrtienia, napr. povrazy, šnúry žalúzií a roliet/závesov a pod.
- Nepoužívajte v postieľke viac ako jeden matrac.
- Tento výrobok je určený iba na použitie s 1 dieťaťom v danom čase.
- Nikdy nepoužívajte plastové prepravné vrecká ani inú plastovú fóliu, keďže poťahy matrakov, ktoré nie sa nepredávajú a nie sú určené na tento účel. Môžu spôsobiť udusenie.
- S týmto výrobkom nikdy nepoužívajte vodný matrac.
- Pri povrchových úpravách používajte netoxickú povrchovú úpravu určenú pre detské produkty.

VAROVANIE pre konfiguráciu pre deti (otvorená postieľka Stokke® Sleepi™)

- Keď je vaše dieťa dostatočne staré, bočná strana postele Stokke® Sleepi™ sa môže odobrať, aby vaše dieťa mohlo vojsť do postieľky a vyjsť z nej. Znak pripravenosti dieťaťa spočíva v tom, že začína samé vyliezať z postele.
- Lôžko Stokke® Sleepi™ nepoužívajte, keď je vedľa postele pre dospelých odstránená bočná strana. Tento výrobok nie je hračka.
- Je pravdepodobné, že deti sa budú hrať, búchať a skákať vo svojej oblasti na spanie. Preto sa uistite, že posteľ Stokke® Sleepi™ je umiestnená mimo nábytku, okien, šnúr žalúzií, závesov alebo iných povrazov alebo šnúr. Umiestnite posteľ Stokke® Sleepi™ priamo k stene alebo zabezpečte, aby medzi stenou a bočnou stranou postele bola medzera 300 mm. the Stokke® Sleepi™

Bed with the side removed next to an adult bed. This product is not a co-sleeper.

SK POMEMBNO, SHRANITE ZA NADALJNJO UPORABO. NATANČNO PREBERITE.

Varno spanje

- Ko bo vaš otrok prišel domov, bo takoj potreboval varno mesto za spanje. Pediatri priporočajo, da dojenčki spijo v sobi svojih staršev (vendar ne v isti postelji) prvih šest mesecev ali najbolje prvo leto. Pomembno je imeti stabilno in varno otroško posteljico ali košarico za otroka.
- Za zmanjšanje tveganja za sindrom nenadne smrti dojenčka (SNSD) pediatri priporočajo, da zdrave dojenčke med spanjem položite na hrbet, razen če vam zdravnik ne svetuje drugače. Dobro je imeti tudi čvrst posteljni vložek s tesno prilagajajočo se rjuho.
- Mehke predmete in ohlapno posteljnino odmaknite iz območja za spanje dojenčka, da zmanjšate tveganje za SNSD, zadušitev, zapletanje in zadavljenje.
- * Stokke priporoča upoštevanje priporočil Ameriške akademije za pediatrijo za varna okolja za spanje dojenčkov: www.healthychildren.org

Čiščenje in vzdrževanje

- Posteljni vložek Stokke® Sleepi™ (dodatno dobavljiva):
- **PREVLEKA ZA POSTELJNI VLOŽEK:** Pralno pri 60 °C/140 °F. Raztegnite jo, ko je mokra. Ne sušite v sušilnem stroju. Sušite na ravni površini.
 - **JEDRO POSTELJNEGA VLOŽKA:** Jedro posteljnega vložka sperite s toplo vodo in ga posušite na ravni površini. Če se otrok onečedi, je treba posteljni vložek vselej oprati.
 - **LES:** Obrišite s čisto, moko krpo, obrišite odvečno vodo. Družba Stokke ne priporoča uporabe detergentov. Barva lesa se lahko spremeni, če je izpostavljen soncu.
 - **OBIČAJNA UPORABA:** Zjutraj vedno odstranite odejo in pustite, da se posteljica in odejo »ohladi« in posušita.
 - Obstaja nevarnost zadavljenja ali zapletanja. Nikoli ne uporabljajte

rjuhe, če se dobro ne prilaga posteljnemu vložku in se dobro ne ovije okoli vogalov vložka.

- Ta posteljni vložek morda ne bo absorbiral bruhanja..

⚠ OPOZORILO

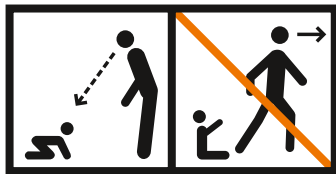

Stokke® Sleepi™ Mini

- **OPOZORILO** – Izdelek (Mini) prenehajte uporabljati takoj, ko lahko otrok sedi, kleči ali se dvigne.
- Ne dovolite, da se drugi otroci brez nadzora igrajo v bližini posteljice Stokke® Sleepi™ Mini
- Preverite, ali so kolesa na posteljici Stokke® Sleepi™ Mini v zaklenjenem položaju, ko je otrok v njej.

Stokke® Sleepi™ Bed

- Posteljno dno je mogoče nastaviti na štiri različne višine. Poskrbite, da bo razdalja od posteljnega vložka do vrha postelje vedno najmanj 30 cm v najvišjem položaju in vsaj 50 cm v najnižjem položaju. Ta višina je označena na koncu otroške posteljice (☞). Originalen posteljni vložek Stokke zagotavlja visoko kakovostno prilaganje.
- Kakor hitro je otrok dovolj star, da lahko sedi, je treba dno posteljice prestaviti v najnižji položaj, ki je najvarnejši za otroka.
- Poskrbite, da bodo zdravila, vrvice, elastike, majhne igrače ali majhni predmeti, kot je denar, nedosegljivi s katerega koli mesta v posteljici.
- Da preprečite poškodbe zaradi padcev, ko lahko vaš otrok sam spleza v in iz postelje, otroške posteljice Stokke® Sleepi™ ne smete več uporabljati. Ko je vaš otrok pripravljen, lahko odstranite eno stranico posteljice in nastavite dno pod posteljnimi vložkom v najnižji položaj. Ko odstranite eno stranico otroške posteljice, odstranite tudi kolesca..

Priporočena debelina posteljnega vložka

Izdelek je bil izdelan za uporabo s posteljnimi vlož-

kom, ki meri 698 mm v širino in 1364 mm v dolžino ter 84 mm v debelino, in je primeren za posteljico Stokke® Sleepi™, in 590 mm v širino in 764 mm v dolžino ter 84 mm v debelino za posteljico Stokke® Sleepi™ Mini, in se prilagajo obliki posamezne posteljice. Širina in dolžina sta določeni, ker je pomembno, da reže med posteljnimi vložkom ter stranicami in konci posteljice niso večji od 30 mm. Tako zmanjšate tveganje, da bi se otrok ukleščil med stranicami in posteljnimi vložkom. Debelina posteljnega vložka je določena, da je globina posteljice, ko je dno pod posteljnimi vložkom v najnižjem položaju, zagotovo večja od 500 mm, da se zmanjša tveganje, da bi otrok splezal ali padel iz posteljice.

Informacije o vašem novem posteljnem vložku za posteljico Stokke® Sleepi™ Mini in novem posteljnem vložku Stokke® Sleepi™ (dodatno dobavljiva)

- Prepričajte se, da je stran z enojno mrežico obrnjena navzdol.

⚠ OPOZORILO

- Ne uporabljajte tega izdelka, ne da bi prej prebrali navodila za uporabo.
- Pozorno preberite ta navodila in jih natančno upoštevajte, da zagotovite, da varnostne funkcije posteljice Mini in Bed niso ogrožene.
- Shranite navodila za kasnejšo uporabo. Shranite šestrobni (imbus) ključ za kasnejšo uporabo. 2–3 tedne po montaži ponovno privijte vse vijake in jih redno preverjajte.
- Pri sestavljanju izdelka ne privijajte vijakov, dokler ni sestavljena celotna enota. S tem boste zagotovili najlažji način sestavljanja.
- Prepričajte se, da je posteljica Stokke® Sleepi™ postavljena na ravno in stabilno površino. Po montaži ponovno preverite in privijte vse priključke in vijake. Priključke in vijake je treba redno preverjati in jih po potrebi znova priviti. Otroci se lahko z okončinami ali oblačili (npr. vrvice, ogrlice, trakovi na otroških lutkah itd.) zatakne, kar bi lahko predstavljalo nevarnost zadušitve.
- Zaradi nevarnosti požara posteljice Stokke® Sleepi™

nikoli ne postavljajte ob odprt ogenj ali vire močne toplote, kot so električni ali plinski grelniki itd.

- Ne uporabljajte otroške posteljice Stokke® Sleepi™, če je kateri koli del zlomljen, strgan ali manjka. Pri zamenjavi delov uporabljajte le rezervne dele, ki jih je odobrila družba Stokke®.
- Ne uporabljajte dodatkov ali nadomestnih delov, ki jih ne proizvaja družba Stokke®, saj lahko to vpliva na varnost vašega otroka.
- Dodatni predmeti v posteljici lahko povzročijo zadušitev.
- Ne puščajte ničesar v otroški posteljici ali postavljajte posteljico v bližino drugega predmeta, ob katerega bi se lahko spotaknili ali bi predstavljal nevarnost zadušitve ali zadavitve (npr. vrvice, žaluzije/trak za zaveso).
- V otroški posteljici Stokke® Sleepi™ ne uporabite več kot enega posteljnega vložka.
- Ta izdelek lahko naenkrat uporablja samo 1 otrok.
- Nikoli ne uporabljajte plastičnih transportnih vrečk ali drugih rjuh z nepremočljivo plastično podlogo, ki se ne prodajajo za ta namen. Lahko povzročijo zadušitev.
- S tem izdelkom nikoli ne uporabljajte vodnega posteljnega vložka.
- Pri vnovičnem lakiranju uporabite nestrupen premaz, namenjen za otroške izdelke.

OPOZORILO za konfiguracijo Juvenile (odprt Stokke Sleepi™)

- Ko je vaš otrok dovolj star, lahko stranico posteljice Stokke® Sleepi™ odstranite, da bo lahko otrok sam vstopal in izstopal iz posteljice. Znak, da je otrok na to pripravljen, je takrat, ko začne sam plezati iz posteljice.
- Ne uporabljajte postelje Stokke® Sleepi™ z odstranjeno stranico poleg postelje za odrasle. Ta izdelek ni obposteljno ležišče.
- Otroci se bodo verjetno igrali in skakali v svojem spalnem prostoru. Zato poskrbite, da bo posteljica Stokke® Sleepi™ oddaljena od pohištva, oken, žaluzij, zaves ali drugih vrvic. Posteljico Stokke® Sleepi™ postavite tik ob steno ali poskrbite, da je med steno in stranjo postelje razdalja 300 mm/12 palcev.

TR ÖNEMLİ! İLERİDE BAŞVURMAK ÜZERE SAKLAYIN. DİKKATLİCE OKUYUN!

Güvenli Uyku

- Bebeğiniz eve gelir gelmez, uyumak için güvenli bir yere ihtiyacı olacaktır. Çocuk doktorları, ilk altı ay veya ideal olarak ilk yıl boyunca bebeklerin ebeveynlerinin odasında (ancak aynı yatakta değil) uyumasını tavsiye etmektedir. Bebek için sağlam, güvenli bir karyolaya ya da beşiğe sahip olmak çok önemlidir.
- SIDS (Ani Bebek Ölüm Sendromu) riskini azaltmak için, çocuk doktorları, doktorunuz tarafından aksi belirtilmedikçe, sağlıklı bebeklerin uykuya yatırılırken sırtının üzerine yerleştirilmesini önermektedirler. Sıkı bir yatak ve tam oturan çarşaf lar da gereklidir.
- SIDS, sıkışma ve boğulma riskini azaltmak için yumuşak nesnelere ve gevşek yatak takımlarını bebeğin uykusu alanından uzak tutun.
- * Stokke, güvenli bebek uykusu ortamları için Amerikan Pediyatri Akademisi'nin önerilerine uymanızı önermektedir: www.healthychildren.org

Temizlik ve bakım

Stokke® Sleepi™ Döşek (ayrı satılır):

- DÖŞEK KILIFI: 60°C / 140°F sıcaklıkta yıkanabilir. Islakken gerip buruşuklarını giderin. Kurutucuya koymayın. Düz bir şekilde kurutun.
- DÖŞEK İÇ KISMI: Döşegin iç kısmını ılık suyla durulayın ve düz bir şekilde kurutun. Çocuğunuz altını ıslatırsa, döşek kılıfı ve iç kısmı her zaman yıkanmalıdır.
- AHSAP: Temiz, nemli bir bezle silin ve fazla suyu silerek alın. Stokke, herhangi bir deterjan kullanılmasını önermemektedir. Ahşabın rengi, güneşe maruz kalırsa değişebilir.
- NORMAL KULLANIM: Yorgani her zaman sabah çıkarın ve yatağın ve yorganın "soğumasını" ve kurumasını bekleyin.
- Olası boğulma veya dolaşma tehlikesi. Beşik döşegine tam oturmadığı ve döşek köşelerinin etrafına sarılmadığı sürece beşik döşek kılıfını asla kullanmayın.
- Bu döşek, kusmuşu emmeyebebilir.

⚠ UYARI

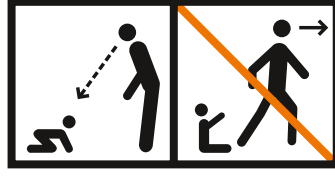

Stokke® Sleepi™ Mini

- UYARI – Çocuk oturabilir, diz çökebilir ya da kendini yukarı çekebilir hale geldiğinde ürünü (Mini) kullanmayı bırakın.
- Diğer çocukların Stokke® Sleepi™ Mini'nin yanında gözetimsiz oynamalarına izin vermeyin
- Stokke® Sleepi™ Mini'nin tekerleklerinin, içinde bir çocuk varken kilitletli konumda olduğundan emin olun.

Stokke® Sleepi™ Bed

- Döşek tabanı dört farklı konuma ayarlanabilir. Döşek ile yatağın üst kısmı arasındaki mesafenin her zaman en yüksek pozisyonda en az 30 cm ve en alçak pozisyonda en az 50 cm olduğundan emin olun. Bu seviye bebek karyolasının uç kısmında (↖) işaretlenmiştir. Stokke'nin orijinal döşegi, tam uygun yüksekliği sağlar.
- En alçak konum en güvenli konumdur ve taban, bebek kendi kendine oturabilecek duruma gelecek kadar büyüdüğünde her zaman bu konumunda kullanılmalıdır.
- İlaç, ip, elastik parçalar, küçük oyuncaklar veya para gibi küçük nesnelere, karyolanın herhangi bir yerinden ulaşamayacak mesafede olduğundan emin olun.
- Düşmelere bağlı yaralanmaları önlemek için çocuğunuz yatağa tırmanarak girip çıkabilecek duruma geldiğinde Stokke® Sleepi™ Yatağı artık beşik olarak kullanmayın. Çocuğunuz hazır olduğunda, karyolanın bir tarafını çıkartabilir ve döşegi en alçak konuma ayarlayabilirsiniz. Karyolanın yan tarafı söküldüğünde, tekerleklerin de söküldüğünden emin olun.

Önerilen döşek boyutu

Bu ürün, Stokke® Sleepi™ Yatak için 698 mm genişliğinde, 1364 mm uzunluğunda, 84 mm kalınlığında ve Stokke® Sleepi™ Mini için 590 mm, 764 mm uzunluğunda ve 84 mm kalınlığında olan ve Yatak/Mini şeklindeki bir döşekle kullanılmak üzere üretilmiştir.

Döşek ile karyolanın kenarları ve uçları arasındaki boşlukların 30 mm'yi geçmemesi gerektiğinden genişlik ve uzunluk özellikle belirtilmiştir. Bunun amacı, bir çocuğun karyolanın yan ile döşek arasına sıkışma riskini en aza indirmektir. Döşegin kalınlığı, çocuğun ürüne tırmanma ya da üründen düşme riskini en aza indirmek için karyolanın derinliğinin, döşek tabanı en alçak konumdayken 500 mm'den fazla olmasını sağlamak için özellikle belirtilmiştir.

Yeni Stokke® Sleepi™ Mini Döşegi ve Stokke® Sleepi™ Yatak Döşegi (ayrı satılır) hakkında bilgi

- Döşegin tek file tarafının aşağı dönük olduğundan emin olun

⚠ UYARI

- Bu ürünü, önce kullanma talimatları okumadan kullanmayın.
- Mini ve Yatağın güvenlik özelliklerinden ödün verilmemesi için bu talimatları dikkatle okuyun ve ayrıntılarıyla uygulayın.
- Talimatları daha sonra kullanmak üzere saklayın. Altıgen anahtarını daha sonra kullanmak üzere saklayın. Montajdan 2-3 hafta sonra tüm vidaları tekrar sıkın ve bunu düzenli aralıklarla tekrarlayın.
- Montaj sırasında, tüm ünite monte edilene kadar vidaları tam sıkmayın. Bu şekilde montajı en kolay şekilde tamamlayabilirsiniz.
- Stokke® Sleepi™'nin düz ve dengeli bir yüzeye yerleştirildiğinden emin olun. Montajdan sonra tüm bağlantı elemanlarını ve vidaları tekrar kontrol edin ve sıkın. Bağlantı elemanları ve vidalar düzenli olarak kontrol edilmeli ve gerektiğinde yeniden sıkılmalıdır. Gevşek vida bağlantıları ya da parçalar bebeğin vücudunun bir kısmının ya da giysilerin (ör. ipler, kolyeler, bebekler için kurdeleler vb.) sıkışmasına ve buna bağlı olarak boğulma tehlikesine neden olabilir.
- Stokke® Sleepi™'yi yangın tehlikesi nedeniyle asla açık ateş ya da elektrikli ısıtıcı şömineler, gazlı şömineler vb. gibi güçlü ısı kaynaklarının yakınına koymayın.
- Herhangi bir parçası kırık, yırtık ya da eksikse Stokke® Sleepi™'yi kullanmayın ve yalnızca Stokke® tarafından onaylanan yedek parçaları kullanın.

- Stokke® tarafından üretilmemiş hiçbir aksesuar ya da yedek parça kullanmayın. Bu durum çocuğunuzun güvenliğini etkileyebilir.
- Ürüne ilave öğeler yerleştirmek boğulmaya neden olabilir.
- Beşigin üzerinde, bebek için basamak görevi görecektir ya da boğulma ya da boğaza dolaşma tehlikesine neden olabilecek (örneğin ipler, perde/jaluzi ipleri) nesnelere bırakmayın ya da beşigi bu tür nesnelere yakın bir yere yerleştirmeyin
- Stokke® Sleepi™ içinde birden fazla döşek kullanmayın
- Bu ürün yalnızca aynı anda 1 çocukla birlikte kullanılmak üzere tasarlanmıştır.
- Plastik kargo torbalarını veya diğer plastik filmleri, asla bu amaç için satılmayan ya da tasarlanmayan döşek örtüleri olarak kullanmayın. Bunlar boğulmaya neden olabilirler.
- Bu ürünle asla su yatağı kullanmayın.
- Ürünü yeniden boyuyor ya da ürün üzerinde rötuş yapıyorsanız, çocuk ürünlerine yönelik toksik olmayan bir malzeme kullanın.

Çocuk yapılandırması için UYARI (açık Sleepi™)

- Çocuğunuz yeterince büyüdüğünde Stokke® Sleepi™ Karyolanın yan tarafı, çocuğunuzun karyolaya kendi başına girip çıkabilmesi için çıkarılabilir. Çocuğun buna hazır olduğunun işareti, kendi başına yataktan çıkmaya başladığı zamandır.
- Stokke® Sleepi™ Yatağı, bir yetişkin yatağına doğru olan tarafı çıkarılmış halde kullanmayın. Bu ürün birlikte uyumaya yönelik değildir.
- Çocuklar uykusu alanlarında oynayabilir, zıplayabilir ya da atlayabilir. Bu nedenle Stokke® Sleepi™ Yatağın mobilya, pencere, jaluzi ipleri, perde ipleri veya diğer ip ve kordonlardan uzak bir yere yerleştirildiğinden emin olun. Stokke® Sleepi™ Yatağı bir duvara bitişik yerleştirin ya da duvar ile yatağın yan tarafı arasında 300 mm / 12 inç boşluk olduğundan emin olun.

УВАГА! ЗБЕРІГАЙТЕ ДЛЯ ДОВІДОК У МАЙБУТНЬОМУ. ПРОЧИТАЙТЕ УВАЖНО!

Безпечний сон

- Щойно ви привезете дитину додому, їй знадобиться безпечне місце для сну. Педіатри радять, щоб немовлята спали у кімнаті батьків (але в окремому ліжечку) впродовж перших шести місяців життя або, в ідеалі, до першого дня народження. Дуже важливо передбачити для дитини міцну безпечну колиску або ліжечко.
- Щоб зменшити ризик СРСН (синдрому раптової смерті немовлят), педіатри радять укладати здорових дітей спати на спині, якщо ваш лікар не рекомендував іншого. Крім того, матрац має бути досить жорстким, а простирадло має щільно до нього прилягати.
- Щоб зменшити ризик СРСН, затискання та задушення, краще прибрати з місця сну немовляти м'які предмети та постіль, що вільно лежить.

* Stokke радить дотримуватись рекомендацій Американської академії педіатрії стосовно створення безпечного середовища для сну немовлят: www.healthychildren.org

Чищення та догляд

Матрац Stokke® Sleepi™ (продається окремо):

- **ХОХОЛ НА МАТРАЦ:** прати за t 60°C / 140°F. Перед сушінням добре розправити. Не сушити в сушарці. Сушити у горизонтальному положенні.
- **ВНУТРІШНІЙ ШАР МАТРАЦА:** внутрішній шар матраца обполіскувати теплою водою та сушити розкладеним горизонтально. Якщо з дитиною сталася неприємність, чохол та внутрішній шар матраца слід обов'язково випрати.
- **ДЕРЕВ'ЯНІ ЧАСТИНИ:** Протирати чистою вологою серветкою, прибираючи надмір води сухою. Stokke не радить користуватися мийними засобами. Під дією прямих сонячних променів колір дерева може змінитися.
- **У РАЗІ ТРАДИЦІЙНОГО ВИКОРИСТАННЯ:** Уранці завжди прибирайте ковдру, щоб ліжечко та ковдра провітрилися й висохли.

- Можлива загроза задушення. Ніколи не користуйтеся чохлом на матрац колиски, якщо чохол не прилягає щільно до матрацу й не облягає куточки.
- Цей матрац може бути нездатний увібрати блювоту..

⚠ ПОПЕРЕДЖЕННЯ!

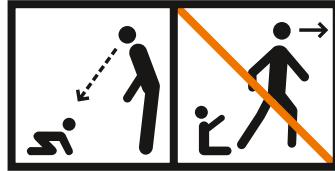

Stokke® Sleepi™ Mini

- **УВАГА!** Припиніть користуватись виробом (Mini), щойно дитина навчиться сидіти, ставати навколiшки або підтягатися.
- Не допускайте, щоб інші діти грали без нагляду поблизу колиски Stokke® Sleepi™ Mini.
- Обов'язково перевіряйте, чи зафіксовано колеса Stokke® Sleepi™ Mini, коли там знаходиться дитина.

Stokke® Sleepi™ Bed

- Основу під матрац можна встановити на чотири різні рівні. Слід стежити, щоб відстань між матрацом та верхом колиски була не менше 30 см у найвищому положенні та не менше 50 см у найнижчому положенні. Цей рівень позначено внизу ліжечка (↕). Фірмовий матрац від Stokke гарантує якісне прилягання до основи.
- Найнижче положення матраца є найбезпечнішим, тому основу слід обов'язково встановити на цей рівень, щойно дитина навчиться сидіти.
- Слід стежити, щоб на відстані простягнутої руки від ліжечка, за будь-якого положення основи, не було ліків, шнурів, резинок, дрібних іграшок або інших маленьких предметів, як от монети.
- Щоб уникнути травм через падіння, якщо дитина вже здатна залізати в ліжечко та вилізати з нього, від цього моменту не слід використовувати Stokke® Sleepi™ Bed як колиску. Коли ваша дитина буде готова, ви можете зняти один бік колиски та відрегулювати положення матраца до найнижчого.

Бокову стінку варто знімати з ліжечка одночасно з колесами.

Рекомендований розмір матраца

Цей виріб призначено для використання з матрацом, що має ширину 698 мм, довжину 1364 мм та товщину 84 мм для Stokke® Sleepi™ Bed; ширину 590 мм, довжину 764 мм та товщину 84 мм для Stokke® Sleepi™ Mini; і при цьому має форму ліжечка/колиски. Тут вказано ширину та довжину, тому що відстань між матрацом та стінками колиски повинна бути не більше 30 мм. Саме такі розміри мінімізують ризик затискання дитини між стінкою та матрацом. Товщину матраца вказано, щоб глибина колиски становила більше 500 мм, коли основа матраца у найнижчому положенні, бо це мінімізує ризик, що дитина вилізе на неї або випаде з виробу.

Інформація про ваш новий матрац до колиски Stokke® Sleepi™ Mini та про матрац до Stokke® Sleepi™ Bed (продається окремо)

- Сітчастий бік матраца має бути обов'язково повернутий донизу.

⚠ ПОПЕРЕДЖЕННЯ!

- Перед використанням цього виробу слід обов'язково прочитати інструкцію користувача.
- Уважно прочитайте цю інструкцію та ретельно дотримуйтесь її, щоб у жодний спосіб не зашкодити безпеці Mini та Bed.
- Збережіть інструкцію для подальшого користування. Збережіть ключ-шестигранник для подальшого користування. Через 2-3 тижні після збирання підтягніть усі гвинти й потім робіть це регулярно.
- Збираючи виріб, не затягайте гвинти, поки його не буде зібрано повністю. Так вам буде його легше збирати.
- Обов'язково встановіть Stokke® Sleepi™ на рівну й тверду поверхню. Зібравши виріб, ще раз перевірте та затягніть всі гвинти та монтажні елементи. Монтажні елементи та гвинти слід регулярно перевіряти та за необхідності затягати. Ослаблені

гвинтові кріплення або частини можуть призвести до затискання якоїсь частини тіла дитини або її одягу (приміром, шнурків, намиста, стрічок від соски-пустушки і т.ін.), й відтак створювати ризик задушення.

- Ніколи не ставте Stokke® Sleepi™ біля відкритого вогню або джерел сильного тепла, як от електричні обігрівачі, газові плити і т.ін., бо це може призвести до пожежі.
- Не використовуйте Stokke® Sleepi™, якщо будь-яка його частина зламана, відірвана або відсутня; у якості запасних можна використовувати тільки частини, затверджені Stokke®.
- Заборонено використовувати аксесуари або запасні частини виробництва, відмінного від Stokke®, бо це може вплинути на безпеку вашої дитини.
- Розміщення у виробі додаткових речей може спричинити задушення.
- Не залишайте нічого у колиці та не ставте її поряд з іншими предметами, на які дитина могла б спертися та вилізти, чи то з такими, що становлять загрозу задушення – приміром, поряд з мотузками й шнурками штор/жалюзі.
- Не кладіть до Stokke® Sleepi™ більше одного матраца.
- Виріб призначений для того, щоб у ньому одночасно знаходилася лише одна дитина.
- У жодному випадку не використовуйте пластикові пакети або плівку як чохол на матрац, бо вони для цього не призначені. Це може призвести до задушення дитини.
- У жодному випадку не використовуйте у виробі водяний матрац.
- У разі перефарбування скористайтеся з нетоксичних фарб, призначених для дитячих меблів/речей.

ПОПЕРЕДЖЕННЯ стосовно конфігурації для старших дітей (відкрите ліжечко Stokke® Sleepi™)

- Коли ваша дитина достатньо підросла, бокову стінку Stokke® Sleepi™ Bed можна буде прибрати, щоб дитина могла сама залізати в ліжечко та вилізати з нього. Ознакою, що дитина до цього готова, є те, що вона починає самостійно вилізати з ліжечка.
- Не ставте Stokke® Sleepi™ Bed зі знятою стінкою

поряд із ліжком дорослих. Цей виріб не передбачає встановлення до батьківського ліжка.

- Діти нерідко грають, стрибають та підскакують у місці сну. Тому поставте Stokke® Sleepi™ Bed на достатній відстані від вікон, шнурів жалюзі та штор, будь-яких інших шнурів або мотузок. Поставте Stokke® Sleepi™ Bed прямо до стіни або забезпечте відстань 300 мм / 12 дюймів між стіною та стінкою ліжка.



Here we grow™

[stokke.com](https://www.stokke.com)

STOKKE AS | PO. Box 707, N-6001 Ålesund, Norway
STOKKE LLC | 262 Harbor Drive, 3rd Floor, Stamford, CT, 06902. USA | Call us: +1 877-978-6553