

# genialo

GENIALE IDEEN. GENIAL GÜNSTIG!



**Variabler Schaukelstuhl**

**Chaise longue à bascule**

**Verstelbare schommelstoel**



Art. No.  
**6328.725**



Art. No.  
**6827.551**



Art. No.  
**6328.717**



Art. No.  
**6392.830**



Art. No.  
**6308.910**



Art. No.  
**6446.698**

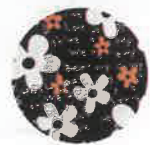

Art. No.  
**6613.870**

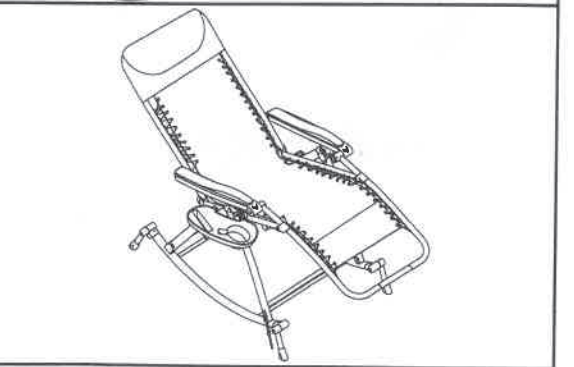
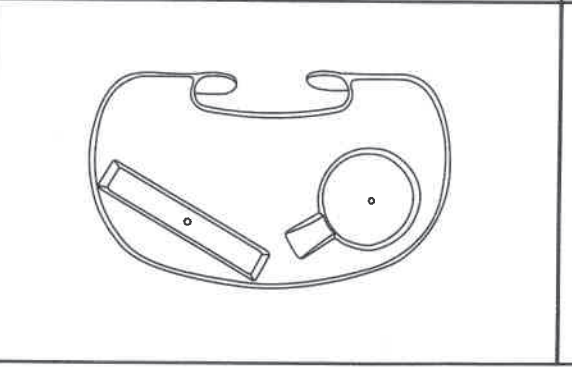
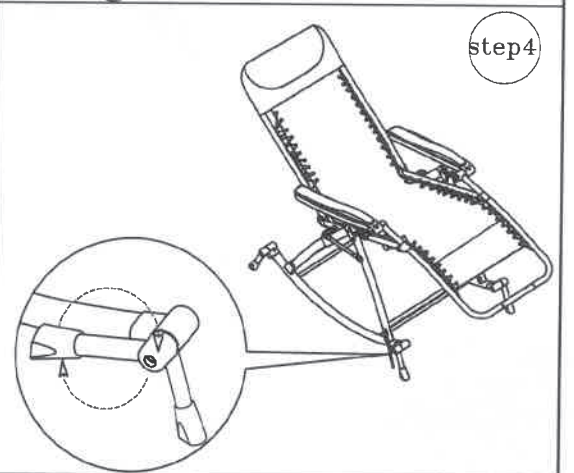
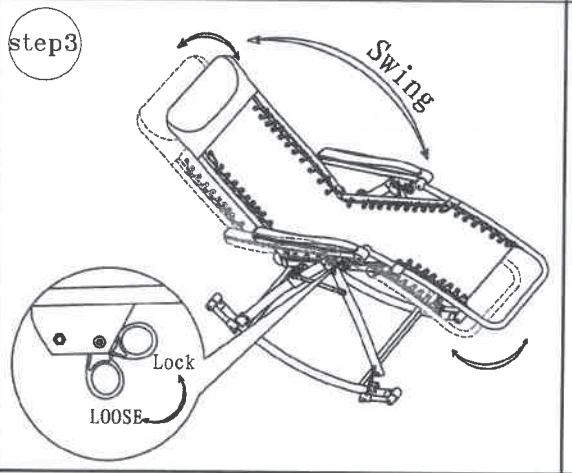
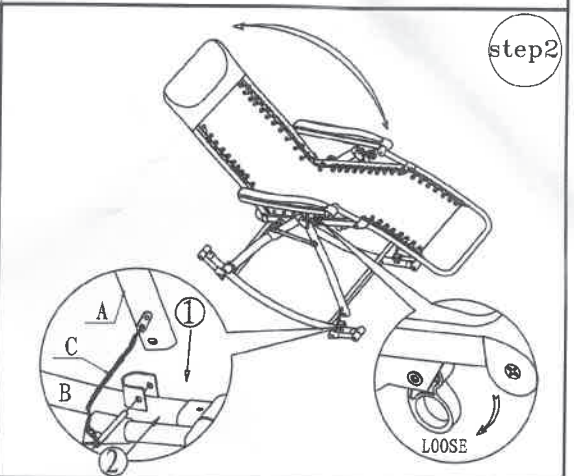
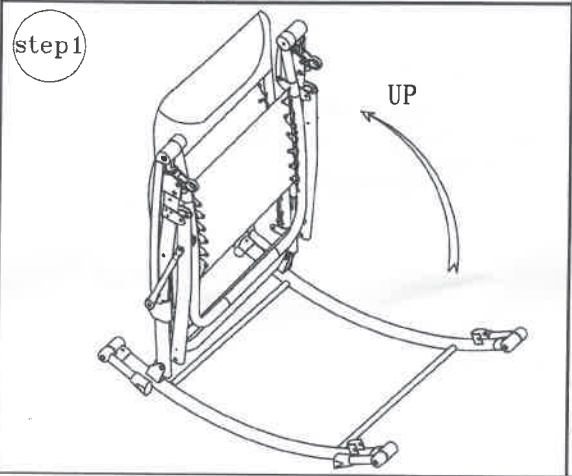
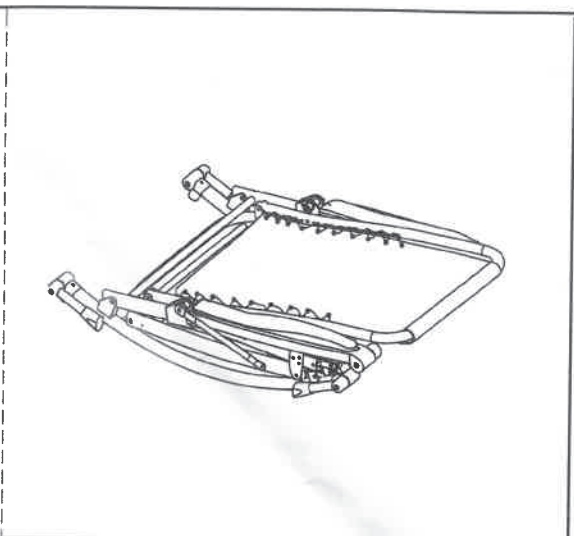
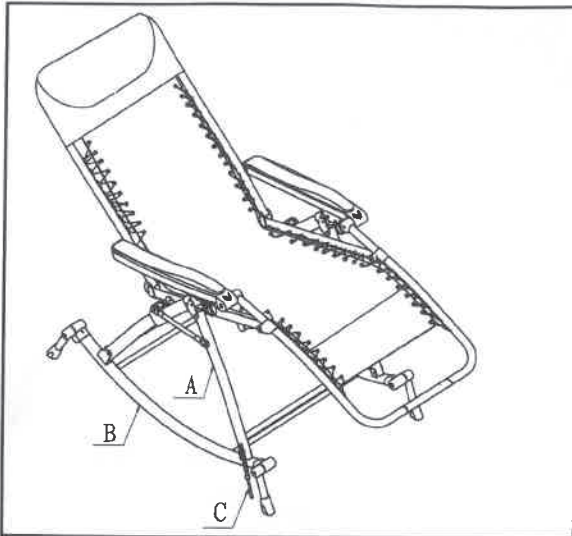

## **Gebrauchsanleitung: Variabler Schaukelstuhl (Art. 6308.910 / 6328.717 / 6328.725 / 6392.830 / 6827.551 / 6613.870 / 6446.698)**

Bitte beachten Sie für einen sicheren Gebrauch des variablen Schaukelstuhls unbedingt die folgenden Hinweise.

Zum Aufbau des variablen Schaukelstuhls legen Sie ihn zunächst mit den Kufen flach auf den Boden und klappen Sitzfläche und Rückenlehne nach oben (siehe Abbildung *step 1*).

Anschließend die vorderen Stuhlbeine nach vorne ziehen, in die entsprechenden Halterungen auf den Kufen einsetzen und durch Einsetzen der Sicherungsstifte sichern (*step 2*).

Zum Verstellen der Neigung von Rückenlehne und Fußteil lösen Sie die Verriegelung unterhalb der Armlehnen (*step 2*) und bringen den Stuhl in die gewünschte Position. Anschließend die Verriegelung wieder schließen (*step 3*).

Möchten Sie den variablen Schaukelstuhl ohne Schaukelfunktion nutzen, klappen Sie entsprechend die vier Stützen an den Kufen aus. Hierzu einfach je nach Drehrichtung die Stützen entgegen bzw. im Uhrzeigersinn drehen, bis die korrekte Position erreicht ist (*step 4*).

### **Sicherheitshinweise:**

Benutzen Sie den variablen Schaukelstuhl keinesfalls ohne eingesetzte Sicherungsstifte! Andernfalls könnte der Stuhl während des Gebrauchs unbeabsichtigt zusammenklappen. Verletzungsgefahr!

Schließen Sie immer die Verriegelung, nachdem Sie die Neigung von Sitzfläche und Rückenlehne verändert haben, um ein unbeabsichtigtes Verstellen zu vermeiden.

Überprüfen Sie den variablen Schaukelstuhl vor jedem Gebrauch auf eventuelle Beschädigungen. Benutzen Sie ihn keinesfalls, wenn Sie entsprechendes feststellen!

Der variable Schaukelstuhl darf maximal mit 120 kg belastet werden.

## **Mode d'emploi : chaise longue variable (réf. 6308.910 / 6328.717 / 6328.725 / 6392.830 / 6827.551 / 6613.870 / 6446.698)**

Veillez respecter scrupuleusement les recommandations suivantes pour une utilisation sûre de la chaise longue variable.

Pour le montage de la chaise longue variable, posez-la tout d'abord à plat sur le sol, sur les patins, et rabattez l'assise et le dossier vers le haut (voir illustration *step 1*).

Tirez ensuite les pieds avant de la chaise vers l'avant, insérez-les dans les supports prévus à cet effet sur les patins et sécurisez-les en insérant les tiges de sécurité (*step 2*).

Pour régler l'inclinaison du dossier et du repose-pieds, desserrez les éléments de verrouillage sous les accoudoirs (*step 2*) et placez la chaise dans la position de votre choix. Enfin, remettez les éléments de verrouillage en place (*step 3*).

Si vous souhaitez utiliser la chaise longue sans la fonction bascule, il vous suffit de sortir les supports des patins de la chaise. Pour ce faire, tournez simplement les supports, soit dans le sens des aiguilles d'une montre, soit dans le sens inverse, jusqu'à obtenir la bonne position (*step 4*).

### **Consignes de sécurité :**

N'utilisez jamais la chaise longue variable sans les tiges de sécurité ! Dans le cas contraire, la chaise pourrait se replier involontairement durant son utilisation. Risque de blessures !

Fermez toujours les éléments de verrouillage après avoir modifié l'inclinaison de l'assise et du dossier, afin d'éviter tout déplacement involontaire.

Vérifiez avant chaque utilisation que la chaise longue variable ne présente aucune dégradation. Le cas échéant, ne l'utilisez en aucun cas !

La chaise longue variable supporte 120 kg au maximum.

## **Gebruiksaanwijzing variabele schommelstoel (Art. 6308.910 / 6328.717 / 6328.725 / 6392.830 / 6827.551 / 6613.870 / 6446.698)**

Neem voor een veilig gebruik van de variabele schommelstoel a.u.b. de volgende aanwijzingen in acht.

Leg de variabele schommelstoel plat op de grond en klap de zitting en de rugleuning omhoog (zie afbeelding *step 1*).

Trek vervolgens de voorste stoelpoten naar voren, plaats ze in de bevestigingen op de glijders en zet ze vast met behulp van de borgpennen (*step 2*).

Voor het verstellen van de rugleuning en de voetensteun maakt u de vergrendeling onder de armleuningen los (*step 2*) en zet u de stoel in de gewenste positie. Vervolgens zet u de vergrendeling weer vast (*step 3*).

Wilt u de variabele schommelstoel gebruiken zonder de schommelfunctie, dan klapt u de vier voetjes aan de lopers uit. Hiervoor draait u de steunen net zo lang respectievelijk linksom of rechtsom tot de gewenste positie is bereikt (*step 4*).

### **Veiligheidsinstructies:**

Gebruik de variabele schommelstoel nooit zonder de borgpennen! Anders kan de stoel tijdens gebruik onverwacht inklappen. Gevaar voor verwondingen!  
Zet de vergrendeling altijd vast nadat u de hoek van de zitting en rugleuning hebt versteld, zodat de stand van de stoel niet onverwacht kan veranderen.  
Controleer de variabele schommelstoel voor elk gebruik op eventuele gebreken. Gebruik de stoel nooit als u deze vaststelt!  
De variabele schommelstoel is belastbaar tot maximaal 120 kg.

**TRI International Sourcing & Trading GmbH, Steinstr. 28, DE-88339 Bad Waldsee**