

Sicherheitshinweis

DIESE ANLEITUNG BITTE SORGFÄLTIG LESEN UND AUFBEWAHREN

1. Netzschalter
2. USB C-Ladeanschluss
3. Batteriefach
4. Drehrädchen
5. Spule
6. Halteplatte
7. Nadel
8. Spannregler
9. O / I / II / Taste
10. Ersatzspule
11. Einfädler
12. Aufsteckspindel
13. Ersatznadel
14. USB Typ-C Kabel

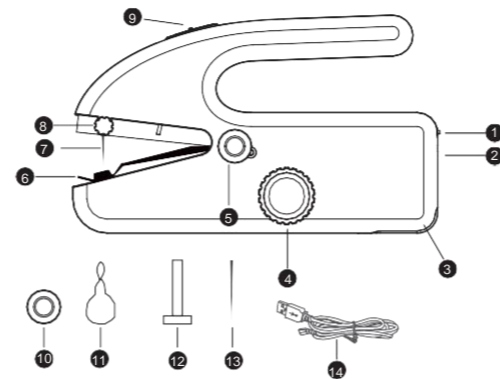

Vor Gebrauch

Schalten Sie mit dem Modus-Auswahlschalter den Modus ein, den Sie verwenden möchten.

1. Wenn Sie sich für den Batteriemodus entscheiden, legen Sie bitte 4 St. AA-Batterien ein. (Siehe Abbildung unten).

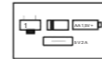

2. Wenn Sie den USB-Modus wählen, schließen Sie bitte das passende USB-Kabel an.



GEBRAUCHSANLEITUNG:

★ Wenn das Gerät anhält, pausieren Sie bitte 5 Sekunden lang. Anschließend funktioniert es wieder wie gewohnt.

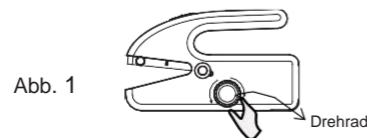

1. Die Nähmaschine muss verriegelt sein. Bringen Sie die Nadel durch Drehen des Drehrads in die höchste Position.
- ★ Das Drehrad kann in beide Richtungen gedreht werden (siehe Abbildung 1).

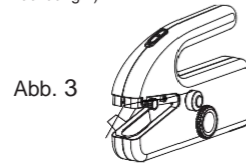

3. Bevor Sie mit dem Nähen beginnen, ziehen Sie mindestens 5 cm Faden von hinten nach vorne durch die Nadel (siehe Abbildung 3).

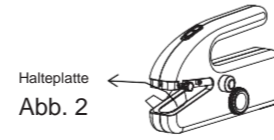

2. Heben Sie die Halteplatte an und legen Sie den Stoff darunter. (Siehe Abbildung 2)

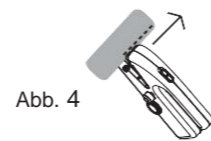

4. Halten Sie die Nähmaschine am Griff fest und betätigen Sie den Netzschalter mit Ihrem Daumen.



Abb. 5

5. Maschine entriegeln Wählen Sie die gewünschte Geschwindigkeit. Die Maschine führt den Stoff automatisch mit der richtigen Spannung nach links. Halten Sie den Stoff mit der linken Hand und führen Sie ihn in die richtige Richtung. Bei breiteren Stichen ziehen Sie den Stoff beim Weiternähen ein wenig schneller nach links. Folgen Sie der Mittellinie auf der Stoffhalteplatte, um einen geraden Stich zu gewährleisten (siehe Abbildung 4).

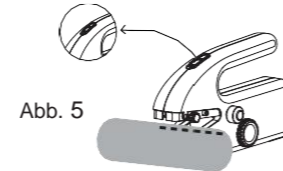

Abb. 6

6. Naht abschließen Wenn Sie mit dem Nähen fertig sind, heben Sie die Nadel durch Drehen des Drehrads in die höchste Position an. Ziehen Sie den Faden mit einer Schere etwa 5 cm heraus und schneiden ihn dann ab (siehe Abb.5+6)

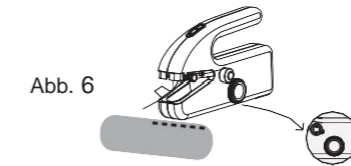

Abb. 7

7. Drehen Sie das Drehrad, um die Nadel in den Stoff abzusenken und drehen Sie das Drehrad weiter, bis der Nadelführungsarm wieder in seiner höchsten Position steht.

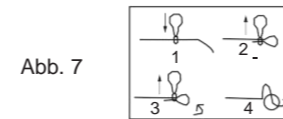

Abb. 9

9. Drehen Sie den Stoff auf die Rückseite und führen Sie die verbleibenden 5 cm des Fadens wie in der folgenden Abbildung gezeigt, um ihn zu verknoten (siehe Abbildung 7):

- (1) Den Einfädler zuerst durch die letzte Schlaufe führen.
- (2) Legen Sie den Faden in den Einfädler.
- (3) Knapp 1 cm herausziehen.
- (4) Führen Sie den Faden durch die Schlaufe und ziehen Sie ihn zum Verknoten heraus.

Hinweis zum Einfädeln des Fadens in die Handnähmaschine:

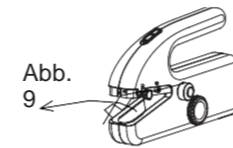
Der Faden muss von rechts oben aus der Spule laufen. Die Feder muss vor dem Einsetzen der Spule montiert sein.

1. Führen Sie den Faden durch das Nadelöhr in Nadelarm (Schritt 1 in Abbildung 9).
2. Führen Sie den Faden über den Spannregler. Wickeln Sie den Faden nicht vollständig um den Spannregler (Schritt 2 in Diagramm 9).
3. Das Nadelöhr aus Schritt 3 befindet sich innen an der Nähmaschine.
4. Verwenden Sie den Einfädler, um den Faden von hinten nach vorne durch das Nadelöhr zu führen. Achten Sie darauf, dass Sie den Faden nur von hinten nach vorne einfädeln, sonst funktioniert das Gerät nicht. (Siehe Abbildung 10)



Abb. 8

8. Heben Sie den Nähfuß an und ziehen Sie den Stoff nach links ab. Achten Sie darauf, dass Sie nicht am Faden ziehen, da sich sonst die Naht auflöst.



Abb. 10

10. Kippschalter nach links für USB-Betrieb, nach rechts für Akkubetrieb (siehe Abbildung 8)

Fadenspannung einstellen

1. Wenn der Faden zu stramm ist, drehen Sie den Spannregler etwas nach links.
2. Wenn der Faden zu stramm ist, drehen Sie den Spannregler etwas nach rechts..

Normale Fadenspule einsetzen

1. Lösen Sie die Spulenschraube und nehmen Sie die Spule ab.
2. Setzen Sie die Fadenspule auf die Aufsteckspindel.
3. Befestigen Sie die Aufsteckspindel an der Spulennachse.

Nadel austauschen

1. Lösen Sie die Stellschraube mit einem Schraubendreher und nehmen Sie die alte Nadel vorsichtig ab
2. Verwenden Sie immer eine DHx1-Nähnaedel der Stärke 14.
3. Die Nadel muss so eingesetzt werden, dass die flache Seite des Nadelschafts nach vorne zeigt.

Batterien auswechseln (siehe Abbildung unten).

Sicherstellen, dass die Nähmaschine verschlossen ist.

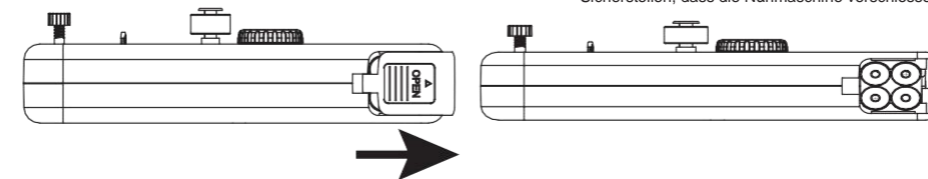

HINWEIS: Vorsicht! Die Nadel ist spitz. Seien Sie vorsichtig im Umgang mit der Nadel, um Verletzungen zu vermeiden. Von Kindern fernhalten. Bei Nichtgebrauch die Nähmaschine verriegelt aufbewahren.

Consignes de sécurité

VEUILLEZ LIRE ET CONSERVER CES INSTRUCTIONS POUR RÉFÉRENCE

- 5. Interrupteur
- 6. Prise d'opération de type C
- 7. Compartiment pour batteries
- 8. Molette
- 9. Bobine
- 10. Plaque de fixation
- 11. Aiguille
- 12. Contrôleur de tension
- 13. O / I / II / Bouton
- 14. Porte-bobine de remplacement
- 15. Enfile-aiguille
- 16. Fuseau
- 17. Aiguille de remplacement

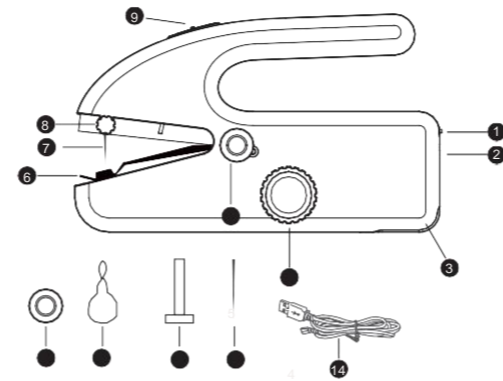

Ajustement de la tension

Choisissez le mode d'alimentation de type C

Choisissez le mode d'alimentation et placez l'interrupteur sur le mode de votre choix.

3. Si vous choisissez le mode batterie, veuillez installer 4 piles AA. (Voir les diagrammes ci-dessous.)

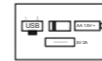

4. Si vous choisissez le mode USB, veuillez connecter le câble USB associé.



INSTRUCTIONS D'UTILISATION :

★ Si la machine s'arrête de fonctionner, veuillez attendre 5 secondes. Elle pourra alors fonctionner à nouveau.

ill.#1

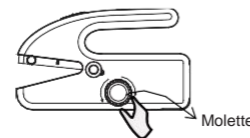

1. Assurez-vous que la machine est en position verrouillée. Relevez l'aiguille vers la position la plus haute en tournant la molette. La molette peut être tournée dans les deux directions (voir diagramme #1).

ill.#3

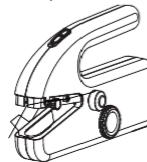

3. Tirez environ 5 cm de fil à travers l'aiguille, de l'arrière vers l'avant, avant de commencer à coudre (voir diagramme #3)

ill.#2
Plaque de fixation

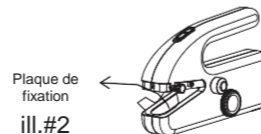

2. Relevez la plaque de fixation pour placer le tissu dessous. (voir diagramme #2).

ill.#4



4. Maintenez la poignée de la machine à coudre et activez l'interrupteur d'alimentation avec votre pouce.

ill.#5

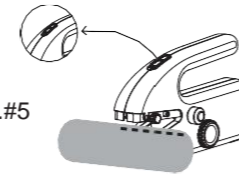

5. Déverrouillez la machine. Choisissez une vitesse lente ou rapide. Si la bonne tension est appliquée, la machine travaillera le tissu vers la gauche automatiquement. Utilisez votre main gauche pour maintenir le tissu et contrôler la direction. Si vous souhaitez des coutures plus espacées, tirez le tissu vers la gauche un peu plus vite et continuez de coudre. Suivez la ligne centrale sur la plaque de fixation du tissu pour assurer une couture droite (voir diagramme #4)

ill.#6

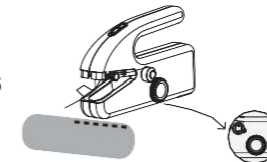

6. Pour terminer la couture. Lorsque vous avez fini de coudre, relevez l'aiguille sur sa position la plus haute en tournant la molette. Utilisez des ciseaux pour tirer le fil sur environ 7,5 cm, puis coupez-le (voir diagrammes 5 et 6).

ill.#7

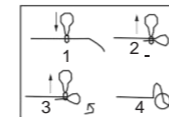

7. Tournez la molette pour baisser l'aiguille jusqu'à transpercer le tissu et continuez de tourner la molette jusqu'à ce que le bras de l'aiguille soit à nouveau dans sa position la plus haute.

ill.#9



10. Retournez le tissu et guidez les 7,5 cm de fil selon la figure suivante pour faire le nœud (voir diagramme 7) :
 (1) Passez d'abord l'enfile-aiguille à travers le dernier point.
 (2) Placez le fil dans l'enfile-aiguille.
 (3) Tirez environ 2,5 cm de fil.
 (4) Passez le fil à travers la boucle et serrez pour terminer le nœud.

ill.#8

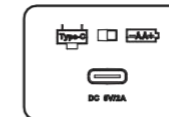

8. Relevez la plaque de fixation et retirez le tissu vers la gauche, en vous assurant de ne pas tirer sur le fil, sinon la couture va se défaire.

ill.#10

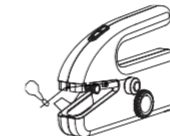

10. Basculez l'interrupteur sur la gauche pour l'alimentation par USB, sur la droite pour l'alimentation par batterie (voir diagramme #8)

Comment utiliser la machine à coudre : Le fil

1. Le fil doit tomber du haut à droite de la bobine de fil. Le ressort doit être en place avant d'installer la bobine.
2. Passez le fil à travers l'œillet sur le bras de l'aiguille (étape 1 du diagramme #9).
3. Passez le fil au-dessus du contrôleur de tension. Ne l'enroulez pas totalement autour du contrôleur de tension (étape 2 du diagramme #9).
4. L'œillet de l'étape 3 est à l'intérieur de la machine à coudre.
5. Utilisez l'enfile-aiguille pour faire passer le fil dans le chas de l'aiguille de l'arrière vers l'avant. Veuillez vous assurer que le fil aille de l'arrière vers l'avant ou cela ne fonctionnera pas (voir diagramme #10).

Ajustement de la tension du fil

3. Si les coutures sont trop serrées, tournez le contrôleur de tension légèrement vers la gauche.
4. Si les coutures ne sont pas assez serrées, tournez le contrôleur de tension vers la droite.

Pour installer une bobine de fil normale

4. Retirez le porte bobine et retirez-le.
5. Placez la bobine de fil sur le fuseau.
6. Connectez le fuseau au porte-bobine.

Pour remplacer l'aiguille

4. Dévissez la vis de blocage à l'aide d'un tournevis et retirez l'ancienne aiguille.
5. Utilisez toujours une aiguille #14 style DHx1.
6. L'aiguille doit être installée avec la partie plate de la tige vers l'avant de la machine à coudre.

Pour remplacer les batteries (voir diagrammes ci-dessous)

Assurez-vous que la machine est fermée.

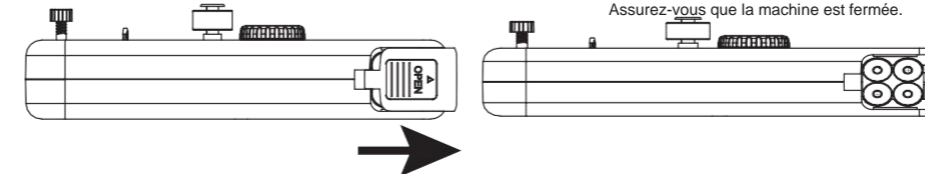

ATTENTION : L'aiguille est affûtée. Faites attention en travaillant avec l'aiguille pour éviter de vous blaiser. Maintenez la machine à l'écart des enfants. Quand vous ne l'utilisez pas, assurez-vous de maintenir la machine en position verrouillée.

Veiligheidsinstructies

LEES EN BEWAAR DEZE INSTRUCTIES, ZODAT U ZE LATER KUNT NALEZEN

- 9. Aan-uitschakelaar
- 10. USB-C-poort
- 11. Batterijvak
- 12. Hand
- wiel 5. Spoeltje
- 6. Steekplaat
- 7. Naald
- 12. Draadspanningswiel
- 13. Knop O / I / II
- 15. Reservespoeltje
- 16. Draaddoorhaler
- 12. Asverlenging
- 13. Reservenaald
- 14. USB-C-kabel

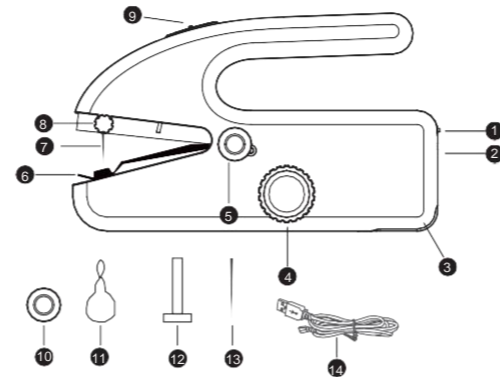

Vóór gebruik

Stel met de schakelaar de gewenste modus in.

- 6. Als u de batterijmodus kiest, plaatst u 4 AA-batterijen (zie de onderstaande figuren).
- 7. Als u de USB-modus kiest, sluit u de meegeleverde USB-kabel aan.



GEBRUIKSINSTRUCTIES

★ Houdt de machine op met stikken, wacht dan even 5 seconden. De machine zou het daarna weer moeten doen.

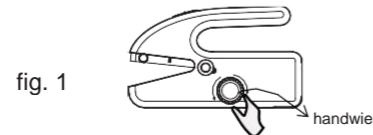

- 1. Zorg ervoor dat de machine is vergrendeld. Draai aan het handwiel om de naald helemaal omhoog te zetten.
- ★ U kunt het handwiel in beide richtingen draaien (zie fig. 1).

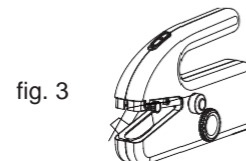

- 3. Trek minimaal 5 cm draad door de naald, van achteren naar voren, voordat u begint met naaien (zie fig. 3).

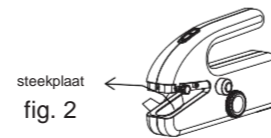

- 2. Zet de steekplaat omhoog om er stof onder te plaatsen (zie fig. 2).

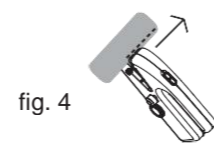

- 4. Houd de naaimachine vast bij het handvat en bedien de aan-uitschakelaar met uw duim.

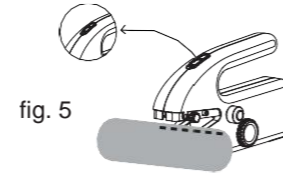

- 5. Zet de machine aan en stel de gewenste snelheid in. De machine stikt de stof automatisch met de juiste spanning van rechts naar links. Gebruik uw linkerhand om de stof vast te houden en de richting te bepalen. Wilt u bredere steken, trek de stof dan wat sneller naar links tijdens het naaien. Volg de middenlijn op de steekplaat om in een rechte lijn te stikken (zie fig. 4).

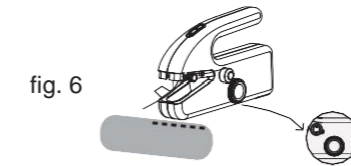

- 6. De naad afwerken. Als u klaar bent met naaien, draait u aan het handwiel om de naald helemaal omhoog te zetten. Trek met een schaar de draad zo'n 7,5 cm uit de machine en knip de draad vervolgens door (zie fig. 5 en 6).

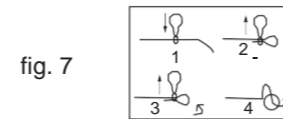

- 7. Draai aan het handwiel om de naald omlaag in de stof te duwen en blijf aan het handwiel draaien totdat de naaldarm weer helemaal omhoog staat.

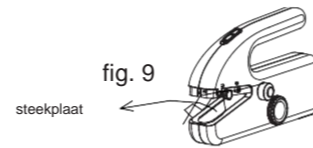

- 11. Draai de stof om en volg de afbeelding (fig. 7) om van de resterende 7,5 cm van de draad een knoopje te maken.
 - (1) Haal allereerst de draaddoorhaler door de laatste steek.
 - (2) Haal de draad door de draaddoorhaler.
 - (3) Haal de draad er zo'n 2,5 cm doorheen.
 - (4) Haal de draad door het lusje en trek eraan om een knoopje te maken.



- 8. Zet de steekplaat omhoog en schuif de stof naar links. Zorg ervoor dat u niet te hard trekt, anders kan de naad weer loskomen.



- 10. Zet de schakelaar naar links voor de USB-modus en naar rechts voor de batterijmodus (zie fig. 8).

Draad toevoegen aan de handnaaimachine:

De draad moet vanaf rechtsboven van het spoeltje komen. De veer moet al zijn geplaatst voordat het spoeltje wordt geplaatst.

- 9. Haal de draad door het oogje op de naaldarm (stap 1 van fig. 9).
- 10. Leid de draad over het draadspanningswiel. Wikkel de draad niet helemaal om het draadspanningswiel (stap 2 van fig. 9).
- 11. Het oogje uit stap 3 zit in de naaimachine.
- 12. Haal de naald met een draaddoorhaler door het oogje van de naald van achteren naar voren, anders werkt het niet (zie fig. 10).

De draadspanning aanpassen

- 5. Als de steken te strak zijn, draait u het draadspanningswiel iets naar links.
- 6. Als de steken te los zijn, draait u het draadspanningswiel iets naar rechts.

Een normaal garenklosje plaatsen

- 7. Verwijder het spoeltje.
- 8. Schuif het garenklosje op de verlengingsas.
- 9. Plaats de verlengingsas in de spoelopening.

De naald vervangen

- 7. Draai de schroef los met een schroevendraaier en verwijder de oude naald.
- 8. Gebruik altijd een DHx1-naald maat 14.
- 9. Plaats de naald met de platte kant van de naaldschacht richting de voorkant van de Handy Stitch.

De batterijen vervangen (zie onderstaande figuren).

Zorg ervoor dat de machine is vergrendeld.

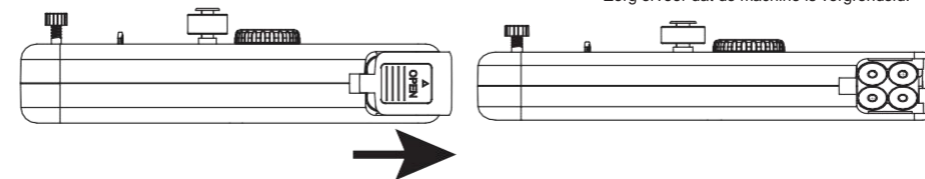

WAARSCHUWING: De naald is scherp. Wees voorzichtig wanneer u de machine gebruikt om verwondingen te voorkomen. Buiten bereik van kinderen bewaren. Zorg ervoor dat de machine is vergrendeld wanneer u deze niet gebruikt.